

 Tulano

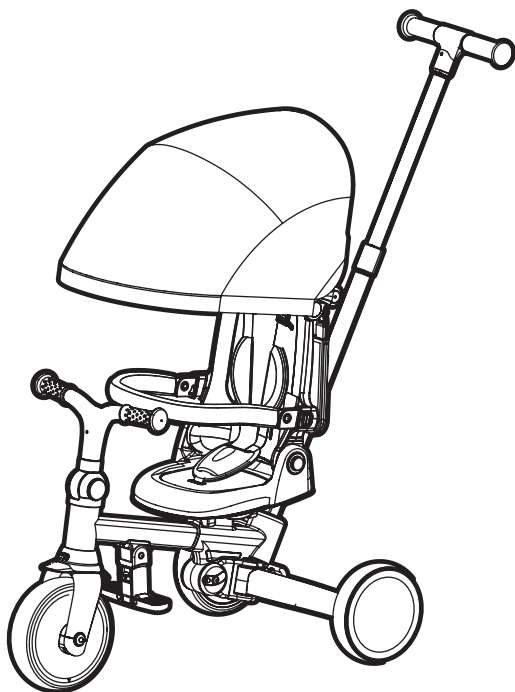

**NOAH**

**35**

**PL** Instrukcja obsługi  
**EN** User manual  
**SK** Používateľská príručka  
**CZ** Návod k obsluze  
**RO** Instrucțiuni de utilizare  
**DE** Bedienungsanleitung  
**BG** Инструкция за експлоатация

**HU** Használati útmutató  
**LT** Naudojimo instrukcija  
**FR** Notice d'utilisation  
**UK** Посібник користувача  
**ES** Instrucciones de uso  
**PT** Instruções de utilização

A X1



B X1



C X1

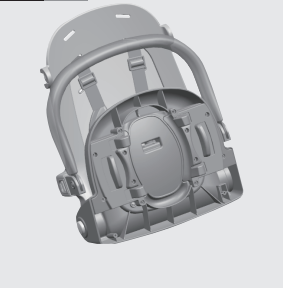

D X1



E X1

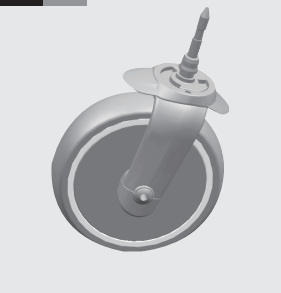

F X1



G X2



H X1



1.  
1.1

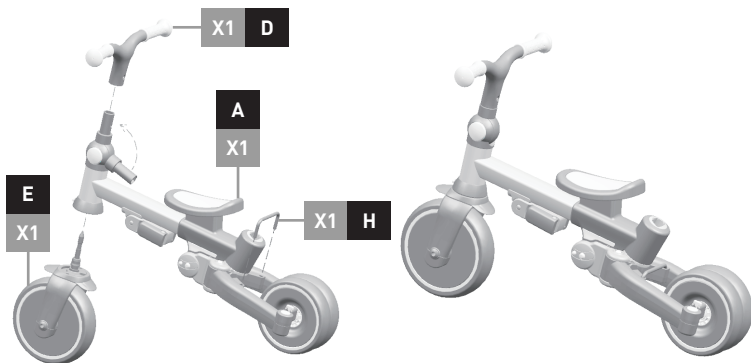

1.2



1.3

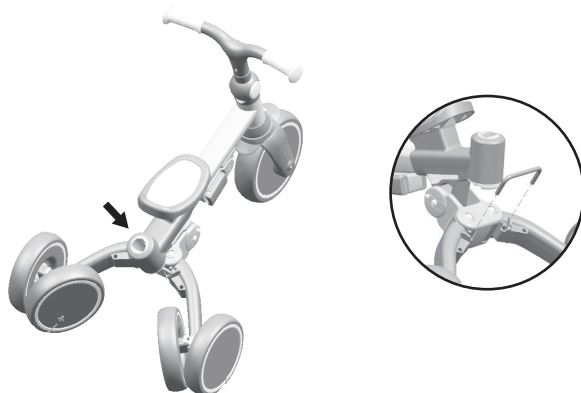

1.4



1.5



1.6



1.7

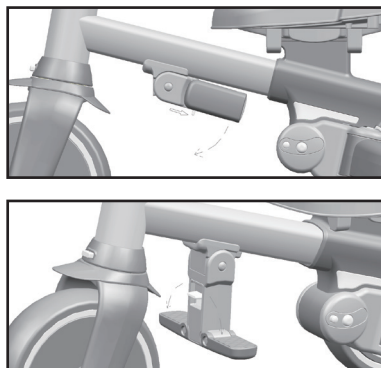

1.8



2.

2.1



2.2



2.3



2.4

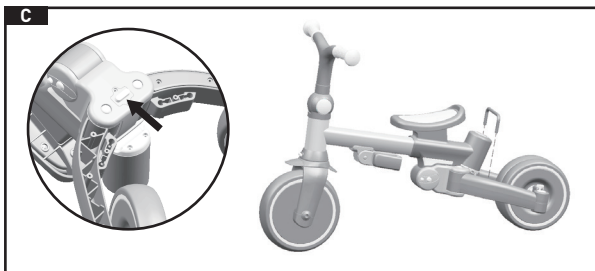
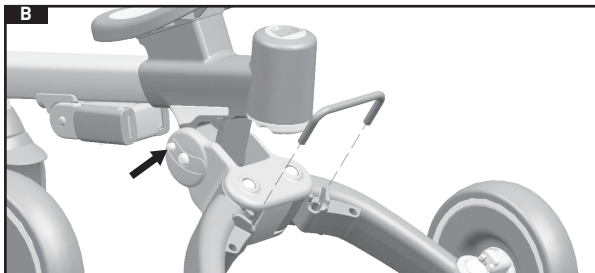



Przed użyciem produktu przeczytaj oryginalną instrukcję obsługi, postępuj zgodnie z jej wskazówkami i zachowaj ją do wykorzystania w przyszłości. Zwróć szczególną uwagę na zalecenia dotyczące bezpieczeństwa.



# WAŻNE! PRZECZYTAJ UWAŻNIE I ZACHOWAJ NA PRZYSZŁOŚĆ JAKO ODNIESIENIE

## OSTRZEŻENIE!

1. Konieczność stosowania środków ochronnych. Nie używać w ruchu ulicznym.
2. Produkt jest przeznaczony dla dzieci w wieku 12-36 miesięcy i maksymalnej wadze 25kg.
3. Nieodpowiedni dla dzieci poniżej 12 msc.
4. Zabawka musi być używana z zachowaniem ostrożności, ponieważ wymaga ona odpowiednich umiejętności, w celu uniknięcia upadków lub zderzeń powodujących zranienie użytkownika lub osób trzecich.
5. Podczas użytkowania produktu należy mieć założony sprzęt ochronny taki jak kask oraz ochraniacze na łokcie i kolana.
6. Nigdy nie zostawiaj dziecka bez opieki.
7. Montaż produktu musi zostać przeprowadzony przez osobę dorosłą.
8. Produkt jest przeznaczony do użytku zewnętrznego. Używaj na płaskiej i suchej powierzchni. Dorośli muszą zapewnić bezpieczne miejsce do użytku produktu (prywatne tereny, place zabaw, boiska szkolne). Nie używaj produktu na ulicach, nierównym terenie, stokach, w pobliżu basenów, schodów, itp.
9. Produkt przeznaczony jest dla jednej osoby. Nie przeciążać.
10. Nie montuj ani nie demontuj produktu w obecności dziecka. Trzymaj małe elementy z dala od dzieci. Trzymaj opakowanie produktu z dala od dzieci. Istnieje ryzyko zadławienia.
11. Przed każdym użyciem upewnij się, że produkt jest zamontowany w bezpieczny sposób. Nie używaj produktu, jeśli brakuje jakiegokolwiek części lub jest uszkodzony. Nie używaj akcesoriów ani części zamiennych innych niż te zalecane przez producenta.
12. Trzymaj produkt z dala od źródeł ciepła, wysokich temperatur, gorących powierzchni, źródeł iskrzenia, otwartego ognia, oleju oraz ostrych krawędzi
13. Podczas korzystania z produktu należy zawsze mieć założone buty.
14. Przed rozpoczęciem użytkowania, należy wyjaśnić dzieciom, na czym polega bezpieczne użytkowanie produktu
15. Dla bezpieczeństwa dzieci proszę nie zostawiać swobodnie dostępnych części opakowania (torby plastikowe, kartony, itp.). Niebezpieczeństwo uduszenia!
16. Firma Meester Group Sp. z o.o. nie ponosi odpowiedzialności za obrażenia ciała lub uszkodzenie mienia wynikłe z użytkowania tego produktu.

## CZYSZCZENIE I KONSERWACJA

- Niniejszy wyrób wymaga systematycznej konserwacji.
- Zaleca się regularne sprawdzanie, czy wszystkie urządzenia zabezpieczające działają prawidłowo.
- Należy regularnie sprawdzać stan rowerka oraz kół i hamulca.
- Rowerek należy czyścić za pomocą wilgotnej szmatki przy użyciu łagodnych środków myjących i wody. Nie należy prać/prasować/suszyć w suszarce/wirować/czyścić chemicznie/wybielać produktu.
- Nie wystawiaj rowerka na zbyt długie bezpośrednie działanie promieni słonecznych.
- Nie narażaj rowerka na kontakt ze stoną wodą, gdyż może to spowodować powstawanie rdzy.
- Nie składać, ani przechowywać produktu, gdy jest mokry i nigdy nie przechowywać go w wilgotnych warunkach, ponieważ może to doprowadzić do tworzenia się pleśni.

## MONTAŻ

### 1. MONTAŻ ROWERKA

**1.1** Naciśnij jednocześnie przyciski składania po obu stronach kierownicy, aby rozłożyć wspornik kierownicy do pozycji jak pokazano na rysunku 1. Włóż kierownicę wzdłuż linii przerywanych, upewniając się, że zapięcie wskoczyło w odpowiednie miejsce w otworze w kierownicy. Włóż zestaw przednich kół do korpusu.

**1.2** Naciśnij i przytrzymaj przycisk pod ramą, a następnie obróć tylną nogę, aby ją otworzyć

**1.3** Naciśnij i przytrzymaj przycisk tylnego koła i obróć tylne koło do pozycji pokazanej na rysunku. Włóż uchwyt blokady we wskazaną linię przerywaną do pozycji stabilizującej tylną nogę.

**1.4** Rozłóż oparcie siedzenia a następnie zamocuj zestaw siedziska na małym siedzeniu, jak pokazano na rysunku 4. Następnie potrząśnij lub przesunij siedzenie, aby upewnić się, że jest dobrze zamocowane.

**1.5** Zamocuj daszek w sposób pokazany na rysunku 5.

**1.6** Włóż pedały do odpowiednich otworów, jak pokazano na rysunku 6 aż do ustyszenia kliknięcia. W celu demontażu pedałów, należy nacisnąć odpowiedni guzik znajdujący się u podstawy widelca obu kół.

**1.7** Pociągnij w dół i przytrzymaj przelącznik, aby rozłożyć podnóżek, jak pokazano na rysunku 7.

**1.8** Włóż uchwyt rodzicielski do otworu, jak pokazano na rysunku. Jeśli zostanie poprawnie zamocowany, usłyszysz dźwięk „kliknięcia”. Uchwyt rodzicielski posiada funkcję regulacji wysokości.

### 2. TRYBY KORZYSTANIA Z ROWERKA

**UWAGA!** Zmiana trybów powinna być każdorazowo wykonywana przez osobę dorosłą. Ryzyko zakleszczenia palców.

**2.1** Klasyczny trójkołowiec napędzany przy pomocy uchwytu rodzicielskiego.

**2.2** Rowerek trójkołowy napędzany przy pomocy pedałów.

**2.3** Jeździec trójkołowy napędzany przy pomocy nóg. Aby zdemontować pedały, należy nacisnąć odpowiedni guzik znajdujący się z obu stron u podstawy widelca kół.

**2.4** Rowerek biegowy napędzany przy pomocy nóg.

A. Aby przekształcić jeździec do trybu rowerka biegowego, należy w pierwszej kolejności ustawić koła w odpowiedniej pozycji wskazanej na rys A. Do obracania kół służy odpowiedni przycisk.

B. Następnie należy nacisnąć jednocześnie oba przyciski wskazane na rys B, unieść siodełko oraz usunąć uchwyt blokady.

C. W kolejnym kroku naciśnij przycisk blokujący znajdujący się na spodzie ramy [rys C] oraz złóż obie nogi z kotami do pozycji wskazanej na rysunku. Zablokuj pozycję używając uchwytu blokady.

**UWAGA!** Podczas korzystania z poszczególnych trybów, każdorazowo należy zamontować uchwyt blokady w odpowiednich otworach.

## MECHANIZM POSTOJOWY

Tylne koła wyposażone są w mechanizm postojowy, który może być użyty do zaparkowania rowerka. Aby uruchomić hamulec, należy przesunąć dźwignię znajdującą się na obu tylnych kołach [rys A]. Mechanizm postojowy zostanie wyłączony po ustawieniu dźwigni w pozycji wyjściowej [rys B]. Pamiętaj, że poprawne korzystanie z hamulca nastąpi po zablokowaniu obu kół.

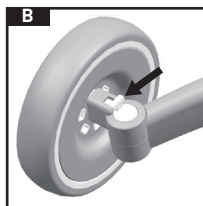
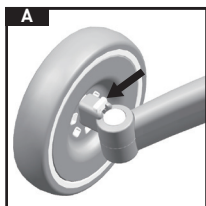

## USTAWIENIE PEDAŁÓW

Należy pamiętać, że dostępne są dwa tryby:

1. Przeznaczony do trybu pchania, w którym pedały pełnią funkcję podnóżków, a dziecko nie może pedałować.
2. Przeznaczony dla trybu trójkotowego. Aby zablokować pedały, należy przesunąć przycisk znajdujący się z boku kota. Po prawidłowym zablokowaniu pedały będą napędzały kota.

## REGULACJA SIEDZISKA

Naciśnij i przytrzymaj przyciski regulacji oparcia znajdujące się z obu jego stron aby wyregulować oparcie w odpowiedniej pozycji. Oparcie można wypiąć i ustawić z pozycji zarówno przodem, jak i tyłem do kierunku jazdy.

**UWAGA! Po zamontowaniu siedziska, zawsze upewnij się że jest ono stabilnie zamocowane.**

## REGULACJA PODNÓŻKA

Aby rozłożyć podnóżki, przesun w dół i przytrzymaj w dół przycisk blokady.

## PASY ZABEZPIECZAJĄCE

Pasy należy wyregulować każdorazowo przed użyciem produktu. Poprawnie zamontowane pasy powinny przylegać do ciała dziecka nie krępując jego ruchów.

**RYSUNKI MAJĄ CHARAKTER POGŁĄDOWY - RZECZYWISTY WYGLĄD  
PRODUKTU MOŻE SIĘ NIEZNACZNIE OD NICH RÓŻNIĆ.**



Before using the appliance, read the original instruction manual, follow its instructions and retain it for future reference or use. Pay special attention to the safety recommendations.



# IMPORTANT! READ CAREFULLY AND KEEP FOR FUTURE REFERENCE

## WARNING!

1. The use of protective equipment is mandatory. Do not use in traffic.
2. This product is designed for children aged 12–36 months with a maximum weight of 25 kg.
3. Not suitable for children under 12 months.
4. The toy must be used with caution as it requires adequate skills to avoid falls or collisions that may cause injury to the user or third parties.
5. When using the product, protective gear such as a helmet, elbow pads, and knee pads must be worn.
6. Never leave the child unattended.
7. Product assembly must be carried out by an adult.
8. This product is intended for outdoor use. Use on flat, dry surfaces. Adults must ensure a safe area for the product's use (private property, playgrounds, schoolyards). Do not use the product on streets, uneven terrain, slopes, near pools, stairs, etc.
9. The product is designed for one person only. Do not overload.
10. Do not assemble or disassemble the product in the presence of children. Keep small parts away from children. Keep the product packaging out of children's reach. Risk of choking.
11. Before each use, ensure that the product is safely assembled. Do not use the product if any part is missing or damaged. Use only accessories or replacement parts recommended by the manufacturer.
12. Keep the product away from heat sources, high temperatures, hot surfaces, sparks, open flames, oil, and sharp edges.
13. Shoes must always be worn when using the product.
14. Before using, explain to children how to use the product safely.
15. For children's safety, do not leave packaging materials (plastic bags, cardboard, etc.) freely accessible. Risk of suffocation!
16. Meester Group Sp. z o.o. is not liable for injuries or property damage resulting from the use of this product.

## CLEANING AND MAINTENANCE

- This product requires regular maintenance.
- It is recommended to periodically check that all safety devices are functioning properly.
- Regularly inspect the condition of the bike, wheels, and brake.
- Clean the bike using a damp cloth with mild cleaning agents and water. Do not wash/iron/tumble dry/spin/dry clean/bleach the product.
- Avoid exposing the bike to prolonged direct sunlight.
- Do not expose the bike to saltwater, as this may cause rust.
- Do not fold or store the product while wet and never store it in damp conditions, as this may lead to mold formation.

## INSTALLATION

### 1. BIKE ASSEMBLY

**1.1** Press the folding buttons on both sides of the handlebar simultaneously to unfold the handlebar support to the position shown in figure 1. Insert the handlebar along the dashed lines, ensuring the latch clicks into the designated hole in the handlebar. Attach the front wheel assembly to the body.

**1.2** Press and hold the button under the frame, then rotate the rear leg to open it.

**1.3** Press and hold the rear wheel button and rotate the rear wheel to the position shown in the figure. Insert the locking handle into the indicated dashed line to stabilize the rear leg.

**1.4** Unfold the seat backrest, then attach the seat assembly to the smaller seat as shown in figure 4. Shake or move the seat to ensure it is securely mounted.

**1.5** Attach the canopy as shown in figure 5.

**1.6** Insert the pedals into the designated slots as shown in figure 6 until you hear a click. To remove the pedals, press the button located at the base of the fork on both wheels.

**1.7** Pull down and hold the switch to unfold the footrest, as shown in figure 7.

**1.8** Insert the parental handle into the opening as shown in the figure. You will hear a "click" when it is properly secured. The parental handle features adjustable height settings.

### 2. MODES OF BIKE USE

**WARNING! Mode changes must always be performed by an adult. Risk of finger pinching.**

**2.1** The bike operates as a tricycle with control and propulsion provided via the parental handle.

**2.2** The bike functions as a traditional tricycle, powered by the child pedaling.

**2.3** Ride-On Tricycle Powered by Legs. The bike is used as a ride-on toy, propelled by the child's legs. To remove the pedals, press the corresponding button located on both sides at the base of the fork.

**2.4** Balance Bike Powered by Legs.

A. To transform the ride-on into a balance bike: first, adjust the wheels to the position indicated in fig. A using the rotation button.

B. Press both buttons indicated in fig. B simultaneously, lift the seat, and remove the locking handle.

C. Next, press the locking button located on the underside of the frame (fig. C), fold both wheel-support legs into the position shown in the illustration, and secure the position using the locking handle.

**WARNING! When using any of the modes, always install the locking handle in the appropriate openings.**

## PARKING MECHANISM

The rear wheels are equipped with a parking mechanism that can be used to park the bike. To engage the brake, move the lever located on both rear wheels (see fig. A). The parking mechanism will be disengaged when the lever is returned to its original position (see fig. B). Note: Proper use of the brake requires locking both wheels.

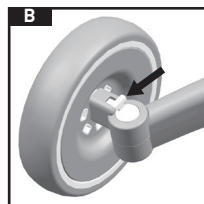
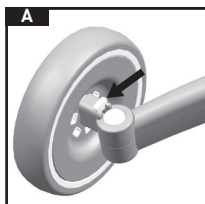

## PEDAL CONFIGURATION

It is important to remember that two modes are available:

1. Push Mode: In this mode, the pedals serve as footrests, and the child cannot pedal.
2. Designed for three-wheel mode. To lock the pedals, push the button on the side of the wheel. When correctly locked, the pedal will drive the wheels.

## SEAT ADJUSTMENT

Press and hold the seat adjustment buttons located on both sides of the backrest to adjust it to the desired position. The backrest can be detached and positioned facing either forward or backward relative to the direction of travel.

**WARNING! After installing the seat, always ensure it is securely fastened.**

## FOOTREST ADJUSTMENT

To unfold the footrests, slide the locking button downward and hold it in place.

## SAFETY BELTS

The straps must be adjusted each time the product is used. Properly mounted straps should fit snugly against the child's body without restricting their movement.

**THE DRAWINGS ARE FOR REFERENCE ONLY - THE ACTUAL APPEARANCE OF THE PRODUCT MAY DIFFER SLIGHTLY FROM THEM.**



Pred použitím spotrebiča si prečítajte originálny návod na obsluhu, postupujte podľa jeho pokynov a znovu si ho uchovajte pre budúce použitie. Venujte osobitnú pozornosť bezpečnostným odporúčaniam.



# DÔLEŽITÉ! POZORNE SI PREČÍTAJTE A USCHOVAJTE PRE BUDÚCE POUŽITIE

## VAROVANIE!

1. Používanie ochranných prostriedkov je povinné. Nepoužívajte v cestnej premávke.
2. Tento výrobok je určený pre deti vo veku 12-36 mesiacov s maximálnou hmotnosťou 25 kg.
3. Nie je vhodný pre deti mladšie ako 12 mesiacov.
4. Hračka sa musí používať opatrne, pretože si vyžaduje primerané zručnosti, aby sa zabránilo pádom alebo kolíziám, ktoré môžu spôsobiť zranenie používateľa alebo tretích osôb.
5. Pri používaní výrobku je potrebné nosiť ochranné pomôcky, ako je prilba, chrániče lakťov a kolien.
6. Nikdy nenechávajte dieťa bez dozoru.
7. Montáž výrobku musí vykonávať dospelá osoba.
8. Tento výrobok je určený na používanie v exteriéri. Používajte ho na rovnom, suchom povrchu. Dospelé osoby musia zabezpečiť bezpečný priestor na používanie výrobku (súkromný pozemok, detské ihriská, školské dvory). Výrobok nepoužívajte na uliciach, nerovnom teréne, na svahoch, v blízkosti bazénov, schodov atď.
9. Výrobok je určený len pre jednu osobu. Nepreťažujte ho.
10. Výrobok nemontujte ani nerozoberajte v prítomnosti detí. Malé časti uchovávajte mimo dosahu detí. Obal výrobku uchovávajte mimo dosahu detí. Nebezpečenstvo udusenía.
11. Pred každým použitím sa uistite, že je výrobok bezpečne zostavený. Výrobok nepoužívajte, ak niektorá časť chýba alebo je poškodená. Používajte len príslušenstvo alebo náhradné diely odporúčané výrobcom.
12. Výrobok uchovávajte mimo dosahu zdrojov tepla, vysokých teplôt, horúcich povrchov, iskier, otvoreného ohňa, oleja a ostrých hrán.
13. Pri používaní výrobku musíte mať vždy obuté topánky.
14. Pred použitím vysvetlite deťom, ako výrobok bezpečne používať.
15. V záujme bezpečnosti detí nenechávajte obalové materiály (plastové vrecká, kartón a pod.) voľne prístupné. Nebezpečenstvo udusenía!
16. Spoločnosť Meester Group Sp. z o.o. nezodpovedá za zranenia alebo škody na majetku spôsobené používaním tohto výrobku.

## ČISTENIE A ÚDRŽBA

- Tento výrobok si vyžaduje pravidelnú údržbu.
- Odporúča sa pravidelne kontrolovať, či všetky bezpečnostné zariadenia fungujú správne.
- Pravidelne kontrolujte stav bicykla, kolies a bŕzd.
- Bicykel čistite vlhkou handričkou s jemnými čistiacimi prostriedkami a vodou. Výrobok neperte/nežehlite/nesušte v bubnovej sušičke/neodstredujte/nečistite nasucho/nebieľte.
- Bicykel nevystavujte dlhodobému priamemu slnečnému žiareniu.
- Nevystavujte bicykel pôsobeniu slanej vody, pretože to môže spôsobiť hrdzavenie.
- Výrobok neskladajte ani neuchovávajte mokrý a nikdy ho neskladujte vo vlhkých podmienkach, pretože to môže viesť k tvorbe plesní.

## INŠTALÁCIA

### 1. MONTÁŽ BICYKLA

**1.1** Súčasným stlačením tlačidiel skladania na oboch stranách riadičiek rozložte opierku riadičiek do polohy znázornenej na obrázku 1. Vložte držadlo pozdĺž prerušovaných čiar a uistite sa, že západka zapadla do určeného otvoru v držadle. Pripievte zostavu predného kolesa ku karosérii.

**1.2** Stlačte a podržte tlačidlo pod rámom, potom otočte zadnú nohu, aby ste ju otvorili.

**1.3** Stlačte a podržte tlačidlo pod zadným kolesom a otočte zadné koleso do polohy zobrazenej na obrázku. Zasuňte blokovaciu rukoväť do vyznačenej prerušovanej čiary, aby ste stabilizovali zadnú nohu.

**1.4** Rozložte operadlo sedadla a potom pripievte zostavu sedadla k menšiemu sedadlu, ako je znázornené na obrázku 4. Zastraste alebo pohnite sedadlom, aby ste sa uistili, že je bezpečne namontované.

**1.5** Pripievte striešku, ako je znázornené na obrázku 5.

**1.6** Vložte pedále do určených otvorov, ako je znázornené na obrázku 6, kým nebudete počuť cvaknutie. Ak chcete pedále vybrať, stlačte tlačidlo umiestnené na základni vidlice na oboch kolesách.

**1.7** Stiahnite a podržte spínač, aby ste rozložili opierku nôh, ako je znázornené na obrázku 7.

**1.8** Vložte rodičovskú rukoväť do otvoru, ako je znázornené na obrázku. Po správnom zaistení budete počuť "cvaknutie". Rodičovská rukoväť má nastaviteľnú výšku.

### 2. REŽIMY POUŽÍVANIA BICYKLA

**VAROVANIE! Zmeny režimov musí vždy vykonávať dospelá osoba. Hrozí nebezpečenstvo stlačenia prstov.**

**2.1** Bicykel funguje ako trojkolka s ovládaním a pohonom prostredníctvom rodičovskej rukoväte.

**2.2** Bicykel funguje ako tradičná trojkolka, ktorej pohon zabezpečuje dieťa pedálovaním.

**2.3** Jazdná trojkolka poháňaná nohami. Bicykel sa používa ako jazdná hračka, poháňaná nohami dieťaťa. Ak chcete odstrániť pedále, stlačte príslušné tlačidlo umiestnené na oboch stranách v spodnej časti vidlice.

**2.4** Balančný bicykel poháňaný nohami.

A. Ak chcete jazdný bicykel premeniť na balančný bicykel: najprv nastavte kolesá do polohy uvedenej na obr. A pomocou tlačidla otáčania.

B. Stlačte obe tlačidlá uvedené na obr. B súčasne, zdvihnite sedadlo a odstráňte blokovaciu rukoväť.

C. Potom stlačte blokovacie tlačidlo umiestnené na spodnej strane rámu (obr. C), sklopte obe oporné nohy kolies do polohy uvedenej na obrázku a zaistite polohu pomocou blokovacej rukoväte.

**VAROVANIE! Pri používaní ktoréhokoľvek z režimov vždy nainštalujte blokovaciu rukoväť do príslušných otvorov.**

## PARKOVACÍ MECHANIZMUS

Zadné kolesá sú vybavené parkovacím mechanizmom, ktorý možno použiť na zaparkovanie bicykla. Ak chcete zapnúť brzdu, posuňte páku umiestnenú na oboch zadných kolesách (pozri obr. A). Parkovací mechanizmus sa odpojí, keď sa páka vráti do pôvodnej polohy (pozri obr. B). Poznámka: Správne používanie brzd si vyžaduje zablokovanie oboch kolies.

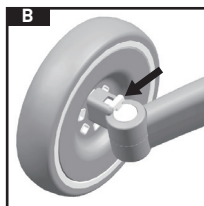
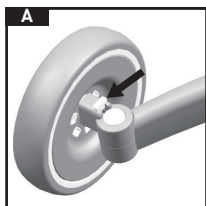

## KONFIGURÁCIA PEDÁLOV

Je dôležité si uvedomiť, že sú k dispozícii dva režimy:

1. Režim stlačenia: V tomto režime slúžia pedále ako opierky nôh a dieťa nemôže pedálovať.
2. Určené pre režim troch kolies. Ak chcete pedále zablokovať, stlačte tlačidlo na bočnej strane kolesa. Po správnom uzamknutí budú pedále poháňať kolesá.

## NASTAVENIE SEDADLA

Stlačením a podržaním tlačidiel nastavenia sedadla umiestnených na oboch stranách operadla ho nastavte do požadovanej polohy. Opierku chrbta možno odpojiť a polohovať smerom dopredu alebo dozadu vzhľadom na smer jazdy.

**VAROVANIE! Po inštalácii sedadla sa vždy uistite, že je bezpečne upevnené.**

## NASTAVENIE OPIERKY NÔH

Ak chcete opierku nôh rozložiť, posuňte aretačné tlačidlo smerom nadol a podržte ho na mieste.

## BEZPEČNOSTNÉ PÁSY

Popruhy sa musia nastaviť pri každom použití výrobku. Správne namontované popruhy by mali tesne priliehať k telu dieťaťa bez toho, aby obmedzovali jeho pohyb.

**NÁKRESY SLUŽIA LEN AKO REFERENCIA - SKUTOČNÝ VZHĽAD VÝROBKU SA OD NICH MÔŽE MIERNE LÍŠIŤ.**



Před použitím spotřebiče si přečtěte originální návod k obsluze, dodržujte jeho pokyny a znovu si jej uložte pro budoucí použití. Zvláštní pozornost věnujte bezpečnostním doporučením.



# DŮLEŽITÉ! PEČLIVĚ SI PŘEČTĚTE A USCHOVEJTE PRO BUDOUCÍ POUŽITÍ

## POZOR!

1. Používání ochranných pomůcek je povinné. Nepoužívejte v dopravě.
2. Tento výrobek je určen pro děti ve věku 12-36 měsíců s maximální hmotností 25 kg.
3. Není vhodný pro děti mladší 12 měsíců.
4. Hračka musí být používána s opatrností, protože vyžaduje odpovídající dovednosti, aby se zabránilo pádům nebo kolizím, které mohou způsobit zranění uživatele nebo třetích osob.
5. Při používání výrobku je nutné používat ochranné pomůcky, jako je helma, chrániče loktů a kolen.
6. Nikdy nenechávejte dítě bez dozoru.
7. Montáž výrobku musí provádět dospělá osoba.
8. Tento výrobek je určen pro venkovní použití. Používejte jej na rovném a suchém povrchu. Dospělé osoby musí zajistit bezpečný prostor pro použití výrobku (soukromý pozemek, dětské hřiště, školní dvůr). Výrobek nepoužívejte na ulicích, nerovném terénu, svazích, v blízkosti bazénů, schodů apod.
9. Výrobek je určen pouze pro jednu osobu. Nepřetěžujte jej.
10. Výrobek nemontujte ani nerozebírejte v přítomnosti dětí. Malé části uchovávejte mimo dosah dětí. Obal výrobku uchovávejte mimo dosah dětí. Nebezpečí udušení.
11. Před každým použitím se ujistěte, že je výrobek bezpečně sestaven. Výrobek nepoužívejte, pokud některá část chybí nebo je poškozená. Používejte pouze příslušenství nebo náhradní díly doporučené výrobcem.
12. Výrobek uchovávejte mimo dosah zdrojů tepla, vysokých teplot, horkých povrchů, jisker, otevřeného ohně, oleje a ostrých hran.
13. Při používání výrobku musí být vždy obutý.
14. Před použitím vysvětlete dětem, jak výrobek bezpečně používat.
15. V zájmu bezpečnosti dětí nenechávejte obalové materiály (plastové sáčky, lepenku apod.) volně přístupné. Hrozí nebezpečí udušení!
16. Společnost Meester Group Sp. z o.o. nenese odpovědnost za zranění nebo škody na majetku vzniklé v důsledku používání tohoto výrobku.

## ČIŠTĚNÍ A ÚDRŽBA

- Tento výrobek vyžaduje pravidelnou údržbu.
- Doporučuje se pravidelně kontrolovat, zda všechna bezpečnostní zařízení správně fungují.
- Pravidelně kontrolujte stav kola, kol a brzd.
- Kolo čistěte vlhkým hadříkem s jemnými čisticími prostředky a vodou. Výrobek neperte/nežehlete/nesušte v bubnové sušičce/ neodstřeďte/nečistěte nasucho/nebělíte.
- Nevystavujte kolo dlouhodobému přímému slunečnímu záření.
- Nevystavujte kolo slané vodě, protože by mohla způsobit korozi.
- Výrobek neskládejte ani neskladujte mokry a nikdy jej neskladujte ve vlhkém prostředí, protože to může vést k tvorbě plísní.

## INSTALACE

### 1. MONTÁŽ KOLA

**1.1** Stisknutím skládacích tlačítek na obou stranách řídítek současně rozložte opěrku řídítek do polohy znázorněné na obrázku 1. Vložte řídítko podél přerušovaných čar a zajistěte, aby západka zapadla do určeného otvoru v řídítkách. Připevněte sestavu předního kola ke karoserii.

**1.2** Stiskněte a podržte tlačítko pod rámem, poté otočte zadní nohu a otevřete ji.

**1.3** Stiskněte a podržte tlačítko pod zadním kolem a otočte zadní kolo do polohy znázorněné na obrázku. Zasuňte zajišťovací rukojeť do vyznačené přerušované čáry, abyste zadní nohu stabilizovali.

**1.4** Odklopte opěradlo sedadla a poté připevněte sestavu sedadla k menšímu sedadlu, jak je znázorněno na obrázku 4. Zařte sedadlem nebo jím pohněte, abyste se ujistili, že je bezpečně namontováno.

**1.5** Připevněte stříšku podle obrázku 5.

**1.6** Zasuňte pedály do určených otvorů, jak je znázorněno na obrázku 6, dokud neuslyšíte cvaknutí. Chcete-li pedály vyjmout, stiskněte tlačítko umístěné u základny vidlice na obou kolech.

**1.7** Stáhněte a podržte spínač pro rozložení stupaček, jak je znázorněno na obrázku 7.

**1.8** Zasuňte rodičovskou rukojeť do otvoru, jak je znázorněno na obrázku. Po správném zajištění uslyšíte "cvaknutí". Rodičovská rukojeť má nastavitelnou výšku.

### 2. REŽIMY POUŽÍVÁNÍ KOLA

**POZOR! Změny režimů musí vždy provádět dospělá osoba. Hrozí nebezpečí skřípnutí prstů.**

**2.1** Kolo funguje jako tříkolka s ovládáním a pohonem prostřednictvím rodičovské rukojeti.

**2.2** Kolo funguje jako tradiční tříkolka, jejíž pohon zajišťuje dítě šlapáním.

**2.3** Jízdní tříkolka poháněná nohama. Kolo se používá jako jezdicí hračka, poháněná nohama dítěte. Chcete-li pedály odejmout, stiskněte příslušné tlačítko umístěné na obou stranách u základny vidlice.

**2.4** Balanční kolo poháněné nohama.

A. Chcete-li přeměnit odrážedlo na balanční kolo: nejprve nastavte kolečka do polohy uvedené na obr. A pomocí otočného tlačítka.

B. Stiskněte obě tlačítka uvedená na obr. B současně, zvedněte sedadlo a sejměte zajišťovací rukojeť.

C. Poté stiskněte zajišťovací tlačítko umístěné na spodní straně rámu (obr. C), sklopte obě podpěry kol do polohy znázorněné na obrázku a zajistěte polohu pomocí zajišťovací rukojeti.

**POZOR! Při použití kteréhokolik z režimů vždy instalujte zajišťovací rukojeť do příslušných otvorů.**

## PARKOVACÍ MECHANISMUS

Zadní kola jsou vybavena parkovacím mechanismem, který lze použít k zaparkování kola. Chcete-li jej aktivovat, přesuňte páku umístěnou na obou zadních kolech (viz obr. A). Parkovací mechanismus se odpojí, jakmile se páčka vrátí do původní polohy (viz obr. B). Poznámka: Správné použití brzd vyžaduje zablokování obou kol.

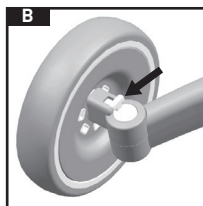
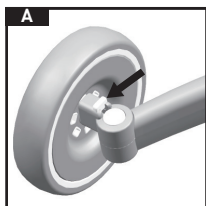

## KONFIGURACE PEDÁLŮ

Je důležité si uvědomit, že jsou k dispozici dva režimy:

1. Tlačítkový režim: V tomto režimu slouží pedály jako opěrky nohou a dítě nemůže šlapat.
2. Určeno pro režim tří kol. Chcete-li pedály zablokovat, stiskněte tlačítko na boku kola. Po správném uzamčení pedálů budou kola poháněna.

## NASTAVENÍ SEDADLA

Stisknutím a podržením tlačítek nastavení sedadla umístěných na obou stranách opěradla jej nastavte do požadované polohy. Opěradlo lze odpojit a nastavit směrem dopředu nebo dozadu vzhledem ke směru jízdy.

**POZOR! Po instalaci sedadla se vždy ujistěte, že je bezpečně upevněno.**

## NASTAVENÍ OPĚRKY NOHOU

Chcete-li opěrky nohou rozložit, posuňte zajišťovací tlačítko směrem dolů a podržte je na místě.

## BEZPEČNOSTNÍ PÁSY

Popruhy je třeba nastavit při každém použití výrobku. Správně namontované popruhy by měly těsně přiléhat k tělu dítěte, aniž by omezovaly jeho pohyb.

**NÁKRESY JSOU POUZE ORIENTAČNÍ - SKUTEČNÝ VZHLED VÝROBKU SE OD NICH MŮŽE MÍRNĚ LIŠIT.**



Înainte de a utiliza aparatul, citiți manualul de instrucțiuni original, urmați instrucțiunile acestuia și păstrați-l pentru referințe sau utilizări viitoare. Acordați o atenție deosebită recomandărilor de siguranță.



# IMPORTANT! CITIȚI CU ATENȚIE ȘI PĂSTRAȚI PENTRU REFERINȚE VIITOARE

## AVERTISMENT!

1. Utilizarea echipamentului de protecție este obligatorie. Nu utilizați în trafic.
2. Acest produs este conceput pentru copii cu vârsta cuprinsă între 12 și 36 de luni, cu o greutate maximă de 25 kg.
3. Nu este potrivit pentru copiii sub 12 luni.
4. Jucăria trebuie utilizată cu prudență deoarece necesită abilități adecvate pentru a evita căderile sau coliziunile care pot provoca răni utilizatorului sau terților.
5. Atunci când utilizați produsul, trebuie să purtați echipament de protecție, cum ar fi o cască, cotiere și genunchiere.
6. Nu lăsați niciodată copilul nesupravegheat.
7. Asamblarea produsului trebuie să fie efectuată de un adult.
8. Acest produs este destinat utilizării în exterior. Utilizați-l pe suprafețe plane și uscate. Adulții trebuie să asigure o zonă sigură pentru utilizarea produsului (proprietate privată, locuri de joacă, curți de școli). Nu utilizați produsul pe străzi, terenuri accidentate, pante, lângă piscine, scări etc.
9. Produsul este proiectat pentru o singură persoană. Nu îl supraîncărcați.
10. Nu asamblați sau dezamblați produsul în prezența copiilor. Țineți piesele mici departe de copii. Păstrați ambalajul produsului la îndemâna copiilor. Risc de sufocare.
11. Înainte de fiecare utilizare, asigurați-vă că produsul este asamblat în siguranță. Nu utilizați produsul dacă vreo piesă lipsește sau este deteriorată. Utilizați numai accesorii sau piese de schimb recomandate de producător.
12. Păstrați produsul departe de surse de căldură, temperaturi ridicate, suprafețe fierbinți, scântei, flăcări deschise, ulei și margini ascuțite.
13. Pantofii trebuie purtați întotdeauna atunci când utilizați produsul.
14. Înainte de utilizare, explicați copiilor cum să utilizeze produsul în siguranță.
15. Pentru siguranța copiilor, nu lăsați materialele de ambalare (pungi de plastic, carton etc.) la liber acces. Risc de sufocare!
16. Meester Group Sp. z o.o. nu este răspunzătoare pentru rănilor sau daunele materiale rezultate în urma utilizării acestui produs.

## CURĂȚARE ȘI ÎNTREȚINERE

- Acest produs necesită întreținere periodică.
- Se recomandă verificarea periodică a funcționării corespunzătoare a tuturor dispozitivelor de siguranță.
- Inspectați periodic starea bicicletei, a roților și a frânei.
- Curățați bicicleta folosind o cârpă umedă cu agenți de curățare blânzi și apă. Nu spălați / călcați / uscați / centrifugați / curățați la uscat / înalbiți produsul.
- Evitați expunerea bicicletei la lumina directă prelungită a soarelui.
- Nu expuneți bicicleta la apă sărată, deoarece aceasta poate cauza rugină.
- Nu pliați sau depozitați produsul în timp ce este ud și nu îl depozitați niciodată în condiții umede, deoarece acest lucru poate duce la formarea mușgaiului.

## INSTALARE

### 1. ASAMBLAREA BICICLETEI

**1.1** Apăsați simultan butoanele de pliere de pe ambele părți ale ghidonului pentru a desfășura suportul ghidonului în poziția prezentată în figura 1. Introduceți ghidonul de-a lungul liniilor punctate, asigurându-vă că zăvorul se fixează în orificiul desemnat din ghidon. Atașați ansamblul roții din față la caroserie.

**1.2** Apăsați și mențineți apăsat butonul de sub cadru, apoi rotiți piciorul din spate pentru a-l deschide.

**1.3** Apăsați și mențineți apăsat butonul roții din spate și rotiți roata din spate în poziția indicată în figură. Introduceți mânerul de blocare în linia punctată indicată pentru a stabili piciorul spate.

**1.4** Desfaceți spătarul scaunului, apoi atașați ansamblul scaunului la scaunul mai mic, așa cum se arată în figura 4. Scuturați sau mișcați scaunul pentru a vă asigura că este bine montat.

**1.5** Atașați baldachinul așa cum se arată în figura 5.

**1.6** Introduceți pedalele în fantele desemnate, după cum se arată în figura 6, până când auziți un clic. Pentru a scoate pedalele, apăsați butonul situat la baza furcii de la ambele roți.

**1.7** Trageți în jos și mențineți apăsat comutatorul pentru a desfășura suportul pentru picioare, așa cum se arată în figura 7.

**1.8** Introduceți mânerul parental în deschidere, așa cum se arată în figură. Veți auzi un "clic" atunci când acesta este fixat corect. Mânerul parental are setări de înălțime reglabile.

### 2. MODURI DE UTILIZARE A BICICLETEI

**AVERTISMENT! Schimbările de mod trebuie să fie efectuate întotdeauna de un adult. Risc de ciupire a degetelor.**

**2.1** Bicicleta funcționează ca o tricicletă cu control și propulsie asigurate prin mânerul parental.

**2.2** Bicicleta funcționează ca o tricicletă tradițională, propulsată de copilul care pedalează.

**2.3** Tricicletă plimbabilă propulsată de picioare. Bicicleta este utilizată ca o jucărie ride-on, propulsată de picioarele copilului. Pentru a scoate pedalele, apăsați butonul corespunzător situat pe ambele părți, la baza furcii.

**2.4** Bicicletă de echilibru propulsată de picioare.

A. Pentru a transforma ride-on-ul într-o bicicletă de echilibru: mai întâi, reglați roțile în poziția indicată în fig. A cu ajutorul butonului de rotație.

B. Apăsați simultan ambele butoane indicate în fig. B simultan, ridicați scaunul și scoateți mânerul de blocare.

C. Apoi, apăsați butonul de blocare situat pe partea inferioară a cadrului (fig. C), pliați ambele picioare de susținere a roților în poziția indicată în ilustrație și fixați poziția folosind mânerul de blocare.

**AVERTISMENT! Atunci când utilizați oricare dintre moduri, instalați întotdeauna mânerul de blocare în deschiderile corespunzătoare.**

## MECANISMUL DE PARCARE

Roțile din spate sunt echipate cu un mecanism de parcare care poate fi utilizat pentru a parca bicicleta. Pentru a activa mecanismul de parcare, deplasați maneta situată pe ambele roți din spate (vezi fig. A). Mecanismul de parcare va fi dezactivat atunci când maneta este readusă în poziția inițială (vezi fig. B). Notă: Utilizarea corectă a frânei necesită blocarea ambelor roți.

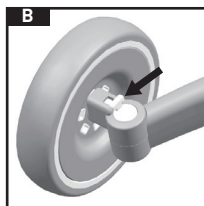
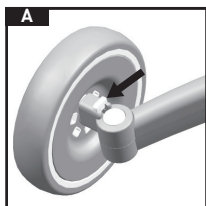

## CONFIGURAȚIA PEDALEI

Este important să rețineți că sunt disponibile două moduri:

1. Mod împingere: În acest mod, pedalele servesc drept suporturi pentru picioare, iar copilul nu poate pedala.
2. Conceput pentru modul cu trei roți. Pentru a bloca pedalele, apăsați butonul de pe partea laterală a roții. Când este blocată corect, pedala va acționa roțile.

## REGLAREA SCAUNULUI

Apăsați și mențineți apăstate butoanele de reglare a scaunului situate pe ambele părți ale spătarului pentru a-l regla în poziția dorită. Spătarul poate fi detașat și poziționat cu fața înainte sau înapoi în raport cu direcția de deplasare.

**AVERTISMENT! După instalarea scaunului, asigurați-vă întotdeauna că acesta este bine fixat.**

## REGLAREA SUPORTULUI PENTRU PICIOARE

Pentru a desfășura suporturile pentru picioare, glisați butonul de blocare în jos și mențineți-l în poziție.

## CENTURI DE SIGURANȚĂ

Curelele trebuie ajustate de fiecare dată când produsul este utilizat. Curelele montate corect trebuie să se potrivească perfect pe corpul copilului, fără a-i restricționa mișcarea.

**DESENELE SUNT DOAR DE REFERINȚĂ - ASPECTUL REAL AL PRODUSULUI  
POATE FI UȘOR DIFERIT DE ACESTEA.**



Lesen Sie vor der Verwendung des Geräts die Originalbetriebsanleitung, befolgen Sie die darin enthaltenen Anweisungen und bewahren Sie sie zum späteren Nachschlagen oder zur Verwendung auf. Achten Sie besonders auf die Sicherheitsempfehlungen.



# WICHTIG! SORGFÄLTIG LESEN UND AUFBEWAHREN

## WARNUNG!

1. Die Verwendung von Schutzausrüstung ist obligatorisch. Nicht im Straßenverkehr verwenden.
2. Dieses Produkt ist für Kinder im Alter von 12-36 Monaten mit einem Höchstgewicht von 25 kg bestimmt.
3. Nicht geeignet für Kinder unter 12 Monaten.
4. Das Spielzeug muss mit Vorsicht verwendet werden, da es angemessene Fähigkeiten erfordert, um Stürze oder Zusammenstöße zu vermeiden, die zu Verletzungen des Benutzers oder Dritter führen können.
5. Bei der Benutzung des Produkts muss eine Schutzausrüstung wie ein Helm, Ellbogen- und Knieschützer getragen werden.
6. Lassen Sie das Kind niemals unbeaufsichtigt.
7. Die Montage des Produkts muss von einem Erwachsenen durchgeführt werden.
8. Dieses Produkt ist für die Verwendung im Freien vorgesehen. Verwenden Sie es auf ebenen, trockenen Flächen. Erwachsene müssen für einen sicheren Bereich für die Verwendung des Produkts sorgen (Privatgrundstücke, Spielplätze, Schulhöfe). Verwenden Sie das Produkt nicht auf Straßen, in unebenem Gelände, an Hängen, in der Nähe von Schwimmbädern, Treppen usw.
9. Das Produkt ist nur für eine Person bestimmt. Nicht überlasten.
10. Montieren oder demontieren Sie das Produkt nicht in Gegenwart von Kindern. Halten Sie Kleinteile von Kindern fern. Bewahren Sie die Verpackung des Produkts außerhalb der Reichweite von Kindern auf. Erstickungsgefahr.
11. Vergewissern Sie sich vor jedem Gebrauch, dass das Produkt sicher zusammengebaut ist. Benutzen Sie das Produkt nicht, wenn ein Teil fehlt oder beschädigt ist. Verwenden Sie nur vom Hersteller empfohlenes Zubehör oder Ersatzteile.
12. Halten Sie das Produkt von Wärmequellen, hohen Temperaturen, heißen Oberflächen, Funken, offenen Flammen, Öl und scharfen Kanten fern.
13. Bei der Benutzung des Produkts müssen immer Schuhe getragen werden.
14. Erklären Sie den Kindern vor der Benutzung, wie sie das Produkt sicher verwenden können.
15. Lassen Sie Verpackungsmaterialien (Plastiktüten, Karton usw.) zur Sicherheit der Kinder nicht frei zugänglich liegen. Es besteht Erstickungsgefahr!
16. Die Meester Group Sp. z o.o. haftet nicht für Verletzungen oder Sachschäden, die durch die Verwendung dieses Produkts entstehen.

## REINIGUNG UND WARTUNG

- Dieses Produkt muss regelmäßig gewartet werden.
- Es wird empfohlen, regelmäßig zu überprüfen, ob alle Sicherheitsvorrichtungen ordnungsgemäß funktionieren.
- Überprüfen Sie regelmäßig den Zustand des Fahrrads, der Räder und der Bremsen.
- Reinigen Sie das Fahrrad mit einem feuchten Tuch mit milden Reinigungsmitteln und Wasser. Waschen, bügeln, trocknen, schleudern, chemisch reinigen oder bleichen Sie das Produkt nicht.
- Setzen Sie das Fahrrad nicht über einen längeren Zeitraum direkter Sonneneinstrahlung aus.
- Setzen Sie das Fahrrad nicht dem Salzwasser aus, da dies zu Rost führen kann.
- Falten oder lagern Sie das Produkt nicht, wenn es nass ist, und lagern Sie es nicht in feuchter Umgebung, da dies zu Schimmelbildung führen kann.

## INSTALLATION

### 1. MONTAGE DES FAHRRADS

**1.1** Drücken Sie die Faltnöpfe auf beiden Seiten des Lenkers gleichzeitig, um die Lenkerhalterung in die in Abbildung 1 gezeigte Position zu klappen. Setzen Sie den Lenker entlang der gestrichelten Linien ein und achten Sie darauf, dass der Riegel in das dafür vorgesehene Loch im Lenker einrastet. Bringen Sie die Vorderradbaugruppe an der Karosserie an.

**1.2** Drücken und halten Sie den Knopf unter dem Rahmen und drehen Sie dann das hintere Bein, um es zu öffnen.

**1.3** Halten Sie den Knopf am Hinterrad gedrückt und drehen Sie das Hinterrad in die in der Abbildung gezeigte Position. Führen Sie den Verriegelungsgriff in die angegebene gestrichelte Linie ein, um das hintere Bein zu stabilisieren.

**1.4** Klappen Sie die Rückenlehne des Sitzes um und befestigen Sie dann die Sitzbaugruppe am kleineren Sitz, wie in Abbildung 4 dargestellt. Schütteln oder bewegen Sie den Sitz, um sicherzustellen, dass er sicher montiert ist.

**1.5** Bringen Sie das Verdeck wie in Abbildung 5 gezeigt an.

**1.6** Setzen Sie die Pedale in die dafür vorgesehenen Schlitz ein, wie in Abbildung 6 gezeigt, bis sie hörbar einrasten. Um die Pedale zu entfernen, drücken Sie den Knopf, der sich an der Basis der Gabel beider Räder befindet.

**1.7** Ziehen Sie den Schalter nach unten und halten Sie ihn gedrückt, um die Fußstütze auszuklappen, wie in Abbildung 7 dargestellt.

**1.8** Führen Sie den Elterngriff wie in der Abbildung gezeigt in die Öffnung ein. Sie hören ein "Klick", wenn er richtig befestigt ist. Der elterliche Griff ist in der Höhe verstellbar.

### 2. MODI DER FAHRRADNUTZUNG

**WARNUNG! Der Wechsel des Modus muss immer von einem Erwachsenen durchgeführt werden. Es besteht die Gefahr des Einklemmens der Finger.**

**2.1** Das Fahrrad funktioniert wie ein Dreirad, wobei die Steuerung und der Antrieb über den elterlichen Griff erfolgen.

**2.2** Das Fahrrad funktioniert wie ein herkömmliches Dreirad, das durch das Treten des Kindes angetrieben wird.

**2.3** Aufsitz-Dreirad, angetrieben durch die Beine. Das Fahrrad wird als Aufsitzspielzeug verwendet, das durch die Beine des Kindes angetrieben wird. Um die Pedale zu entfernen, drücken Sie den entsprechenden Knopf, der sich auf beiden Seiten an der Basis der Gabel befindet.

**2.4** Balance Bike mit Beinantrieb.

A. Um den Ride-On in ein Balance-Bike zu verwandeln: Stellen Sie zunächst die Räder mit dem Drehknopf in die in Abb. A gezeigte Position. A angegebenen Position mit dem Drehknopf.

B. Drücken Sie beide Knöpfe in Abb. B gleichzeitig. B angegebenen Knöpfe gleichzeitig, heben Sie den Sitz an und entfernen Sie den Verriegelungsgriff.

C. Drücken Sie dann den Verriegelungsknopf an der Unterseite des Rahmens (Abb. C), klappen Sie die beiden Radstützen in die in der Abbildung gezeigte Position und sichern Sie diese Position mit dem Verriegelungsgriff.

**WARNUNG! Bringen Sie den Verriegelungsgriff immer in den entsprechenden Öffnungen an, wenn Sie einen der Modi verwenden.**

## PARKMECHANISMUS

Die Hinterräder sind mit einem Feststellmechanismus ausgestattet, der zum Abstellen des Fahrrads verwendet werden kann. Um die Bremse zu betätigen, bewegen Sie den Hebel an beiden Hinterrädern (siehe Abb. 1). A). Die Feststellbremse wird gelöst, wenn der Hebel wieder in seine ursprüngliche Position gebracht wird (siehe Abb. 1). B). Hinweis: Die ordnungsgemäße Verwendung der Bremse erfordert das Feststellen beider Räder.

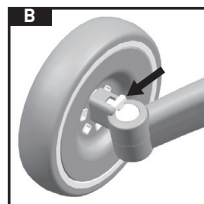
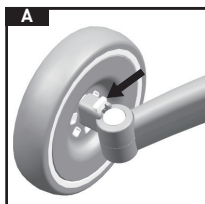

## PEDALKONFIGURATION

Es ist wichtig zu wissen, dass zwei Modi zur Verfügung stehen:

1. Push-Modus: In diesem Modus dienen die Pedale als Fußstützen, und das Kind kann nicht in die Pedale treten.
2. Ausgelegt für den Drei-Rad-Modus. Um die Pedale zu sperren, drücken Sie den Knopf an der Seite des Rades. Bei korrekter Verriegelung treibt das Pedal die Räder an.

## SITZVERSTELLUNG

Halten Sie die Tasten zur Sitzverstellung auf beiden Seiten der Rückenlehne gedrückt, um den Sitz in die gewünschte Position zu bringen. Die Rückenlehne kann abgenommen und in Bezug auf die Fahrtrichtung nach vorne oder nach hinten ausgerichtet werden.

**WARNUNG! Vergewissern Sie sich nach dem Einbau des Sitzes immer, dass er sicher befestigt ist.**

## FUSSRASTENVERSTELLUNG

Um die Fußstützen auszuklappen, schieben Sie den Verriegelungsknopf nach unten und halten Sie ihn in Position.

## SICHERHEITSGURTE

Die Gurte müssen bei jeder Benutzung des Produkts neu eingestellt werden. Ordnungsgemäß angebrachte Gurte sollten eng am Körper des Kindes anliegen, ohne es in seiner Bewegung einzuschränken.

**DIE ZEICHNUNGEN DIENEN NUR ALS REFERENZ - DAS TATSÄCHLICHE AUSSEHEN DES PRODUKTS KANN LEICHT VON IHNEN ABWEICHEN.**



Преди да използвате уреда, прочетете оригиналното ръководство за употреба, следвайте инструкциите и го запазете за бъдеща справка или употреба. Обърнете специално внимание на препоръките за безопасност.



# ВАЖНО! ПРОЧЕТЕТЕ ВНИМАТЕЛНО И ЗАПАЗЕТЕ ЗА БЪДЕЩА СПРАВКА

## ПРЕДУПРЕЖДЕНИЕ!

1. Използването на защитни средства е задължително. Не използвайте в условията на пътно движение.
2. Този продукт е предназначен за деца на възраст 12-36 месеца с максимално тегло 25 kg.
3. Не е подходящ за деца под 12 месеца.
4. Играчката трябва да се използва с повишено внимание, тъй като изисква адекватни умения за избягване на падания или сблъсъци, които могат да причинят наранявания на потребителя или на трети лица.
5. При използване на продукта трябва да се носят предпазни средства като каска, налакътници и наколенки.
6. Никога не оставяйте детето без надзор.
7. Сглобяването на продукта трябва да се извършва от възрастен.
8. Този продукт е предназначен за употреба на открито. Използвайте го върху равни и сухи повърхности. Възрастните трябва да осигурят безопасен район за използване на продукта (частна собственост, детски площадки, училищни дворове). Не използвайте продукта на улици, неравни терени, склонове, в близост до басейни, стълби и др.
9. Продуктът е предназначен само за един човек. Не го претоварвайте.
10. Не сглобявайте и не разглобявайте продукта в присъствието на деца. Съхранявайте малките части далеч от деца. Съхранявайте опаковката на продукта на място, недостъпно за деца. Риск от задушаване.
11. Преди всяка употреба се уверете, че продуктът е безопасно сглобен. Не използвайте продукта, ако някоя част липсва или е повредена. Използвайте само аксесоари или резервни части, препоръчани от производителя.
12. Съхранявайте продукта далеч от източници на топлина, високи температури, горещи повърхности, искри, открит огън, масло и остри ръбове.
13. Когато използвате продукта, винаги трябва да носите обувки.
14. Преди да използвате, обяснете на децата как да използват продукта по безопасен начин.
15. За безопасността на децата не оставяйте свободно достъпни опаковъчни материали (найлонови торбички, картон и др.). Риск от задушаване!
16. Meester Group Sp. z o.o. не носи отговорност за наранявания или материални щети в резултат на използването на този продукт.

## ПОЧИСТВАНЕ И ПОДДРЪЖКА

- Този продукт изисква редовна поддръжка.
- Препоръчва се периодично да се проверява дали всички предпазни устройства функционират правилно.
- Редовно проверявайте състоянието на велосипеда, колелата и спиратката.
- Почиствайте велосипеда, като използвате влажна кърпа с леки почистващи препарати и вода. Не перете/гледете/сушете в сушилня/пресувайте/чистете в сушилня/белите продукта.
- Избягвайте да излагате велосипеда на продължителна пряка слънчева светлина.
- Не излагайте велосипеда на въздействието на солена вода, тъй като това може да доведе до появата на ръжда.
- Не събвайте и не съхранявайте продукта, когато е мокър, и никога не го съхранявайте във влажни условия, тъй като това може да доведе до образуване на мухъл.

## МОНТАЖ

### 1. СГЛОБЯВАНЕ НА ВЕЛОСИПЕД

**1.1** Натиснете едновременно бутоните за съгване от двете страни на кормилото, за да разгънете опората на кормилото до положението, показано на фигура 1. Поставете кормилото по протежение на прекъснатите линии, като се уверите, че ключалката щраква в определения отвор в кормилото. Прикрепете сглобката на предното колело към каросерията.

**1.2** Натиснете и задръжте бутона под рамката, след което завъртете задния крак, за да го отворите.

**1.3** Натиснете и задръжте бутона на задното колело и завъртете задното колело до позицията, показана на фигурата. Вкарайте заключващата дръжка в посочената прекъсната линия, за да стабилизирате задния крак.

**1.4** Разгънете облегалката на седалката, след което прикрепете сглобката на седалката към по-малката седалка, както е показано на фигура 4. Разклатете или преместете седалката, за да се уверите, че е здраво монтирана.

**1.5** Прикрепете сенника, както е показано на фигура 5.

**1.6** Поставете педалите в определените слотове, както е показано на фигура 6, докато чуete щракване. За да извадите педалите, натиснете бутона, разположен в основата на вилката на двете колела.

**1.7** Издърпайте надолу и задръжте превключвателя, за да разгънете поставката за крака, както е показано на фигура 7.

**1.8** Поставете родителската дръжка в отвора, както е показано на фигурата. Ще чуete "щракване", когато тя е правилно закрепена. Родителската дръжка разполага с регулируеми настройки за височина.

### 2. РЕЖИМИ НА ИЗПОЛЗВАНЕ НА ВЕЛОСИПЕДА

**ПРЕДУПРЕЖДЕНИЕ!** Смяната на режимите на работа винаги трябва да се извършва от възрастен. Съществува риск от притискане на пръстите.

**2.1** Велосипедът функционира като триколка, като управлението и задвижването се осигуряват чрез родителската дръжка.

**2.2** Велосипедът функционира като традиционна триколка, задвижвана от детето, което върти педалите.

**2.3** Триколка за каране, задвижвана с крака. Велосипедът се използва като играчка за каране, като се задвижва от краката на детето. За да демонтирате педалите, натиснете съответния бутон, разположен от двете страни в основата на вилката.

**2.4** Велосипед за баланс, задвижван от крака.

A. За да превърнете велосипеда за каране в велосипед за баланс: първо, настройте колелата в положението, посочено на фиг. А, като използвате бутона за завъртане.

B. Натиснете и двата бутона, посочени на фиг. В едновременно, повдигнете седалката и отстранете заключващата дръжка.

C. След това натиснете заключващия бутон, разположен от долната страна на рамката (фиг. В), сгънете двата крака за поддръжане на колелата в положението, показано на илюстрацията, и фиксирайте положението с помощта на заключващата дръжка.

**ПРЕДУПРЕЖДЕНИЕ!** Когато използвате някой от режимите, винаги поставяйте заключващата дръжка в съответните отвори.

## МЕХАНИЗЪМ ЗА ПАРКИРАНЕ

Задните колела са оборудвани с механизъм за паркиране, който може да се използва за паркиране на велосипеда. За да задействате спирачката, преместете лоста, разположен на двете задни колела (вж. фиг. А). Механизмът за паркиране ще се деактивира, когато лостът се върне в първоначалното си положение (вж. фиг. В). Забележка: Правилното използване на спирачката изисква блокиране и на двете колела.

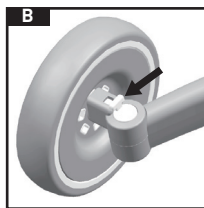
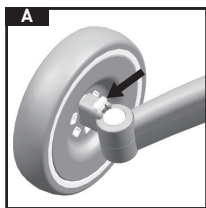

## КОНФИГУРАЦИЯ НА ПЕДАЛА

Важно е да запомните, че са налични два режима на работа:

1. Режим на натискане: В този режим педалите служат като опори за крака и детето не може да натиска педалите.
2. Предназначен е за режим с три колела. За да заключите педалите, натиснете бутона отстрани на колелото. Когато са правилно заключени, педалите ще задвижват колелата.

## РЕГУЛИРАНЕ НА СЕДАЛКАТА

Натиснете и задръжте бутоните за регулиране на седалката, разположени от двете страни на облегалката, за да я регулирате в желаното положение. Облегалката може да се откачи и да се позиционира с лице напред или назад спрямо посоката на движение.

**ПРЕДУПРЕЖДЕНИЕ!** След като монтирате седалката, винаги се уверявайте, че тя е здраво закрепена.

## РЕГУЛИРАНЕ НА ПОСТАВКАТА ЗА КРАКА

За да разгънете опорите за крака, плъзнете бутона за заключване надолу и го задръжте на място.

## БЕЗОПАСНИ КОЛАНИ

Ремъците трябва да се регулират всеки път, когато продуктът се използва. Правилно монтираните ремъци трябва да прилягат плътно към тялото на детето, без да ограничават движенията му.

**ЧЕРТЕЖИТЕ СА САМО ЗА СПРАВКА - ДЕЙСТВИТЕЛНИЯТ ВИД НА ПРОДУКТА МОЖЕ ДА СЕ РАЗЛИЧАВА ЛЕКО ОТ ТЯХ.**



A készülék használata előtt olvassa el az eredeti használati útmutatót, kövesse az abban foglalt utasításokat, és a későbbi használatához vagy referenciaként őrizze meg újra. Fordítson különös figyelmet a biztonsági ajánlásokra.



# FONTOS! FIGYELMESEN OLVASSA EL ÉS ŐRIZZE MEG A KÉSŐBBI HASZNÁLATRA

## FIGYELEM!

1. A védőfelszerelés használata kötelező. Ne használja forgalomban.
2. Ez a termék 12-36 hónapos gyermekek számára készült, akiknek a maximális súlya 25 kg.
3. Nem alkalmas 12 hónaposnál fiatalabb gyermekek számára.
4. A játékot óvatosan kell használni, mivel megfelelő készségeket igényel az esések vagy ütközések elkerülése érdekében, amelyek sérülést okozhatnak a felhasználónak vagy harmadik személyeknek.
5. A termék használatakor védőfelszerelést, például sisakot, könyökvédő és térdvédő védőfelszerelést kell viselni.
6. Soha ne hagyja felügyelet nélkül.
7. A termék összeszerelését felnőttnek kell elvégeznie.
8. Ez a termék kültéri használatra készült. Sima, száraz felületen használja. A felnőtteknek biztosítaniuk kell a termék használatához biztonságos területet (magánterület, játszóterek, iskolaudvarok). Ne használja a terméket utcán, egyenetlen terepen, lejtőn, medencék, lépcsők stb. közelében.
9. A terméket csak egy személy számára tervezték. Ne terhelje túl.
10. Ne szerelje össze vagy szerelje szét a terméket gyermekek jelenlétében. Az apró alkatrészeket tartsa távol a gyermekektől. Tartsa a termék csomagolását gyermekek számára elérhetetlen helyen. Fulladásveszély.
11. Minden használat előtt győződjön meg arról, hogy a termék biztonságosan össze van-e szerelve. Ne használja a terméket, ha bármelyik alkatrész hiányzik vagy sérült. Csak a gyártó által ajánlott tartozékokat vagy cserealkatrészeket használjon.
12. Tartsa távol a terméket hőforrásoktól, magas hőmérséklettől, forró felületektől, szikrától, nyílt lángtól, olajtól és éles szélektől.
13. A termék használatakor mindig cipőt kell viselni.
14. Használat előtt magyarázza el a gyermekeknek, hogyan kell biztonságosan használni a terméket.
15. A gyermekek biztonsága érdekében ne hagyja szabadon hozzáférhetővé a csomagolóanyagokat (műanyag zacskók, kartonpapír stb.). Fulladásveszély!
16. A Meester Group Sp. z o.o. nem vállal felelősséget a termék használatából eredő sérülésekért vagy anyagi károkért.

## TISZTÍTÁS ÉS KARBANTARTÁS

- Ez a termék rendszeres karbantartást igényel.
- Javasoljuk, hogy rendszeresen ellenőrizze az összes biztonsági berendezés megfelelő működését.
- Rendszeresen ellenőrizze a kerékpár, a kerekek és a fék állapotát.
- Tisztítsa a kerékpárt nedves ruhával, enyhé tisztítószerrel és vízzel. A terméket ne mossa/vasalja/szárítsa/csavarja/szárason tisztítsa/fehérítse.
- Kerülje a kerékpár hosszan tartó közvetlen napfénynek való kitételét.
- Ne tegye ki a kerékpárt sós víznek, mert ez rozsdát okozhat.
- Ne hajtogassa vagy tárolja a terméket nedves állapotban, és soha ne tárolja nedves körülmények között, mivel ez penészesedéshez vezethet.

## TELEPÍTÉS

### 1. KERÉKPÁR ÖSSZESZERELÉSE

**1.1** Nyomja meg egyszerre a kormány két oldalán lévő összecsucok gombokat, hogy a kormánytámaszt az 1. ábrán látható helyzetbe hajtsa ki. Helyezze be a kormányt a szaggatott vonalak mentén, ügyelve arra, hogy a retesz a kormányon lévő, kijelölt lyukba kattanjon. Csatlakoztassa az első kerékegységet a karosszériához.

**1.2** Nyomja meg és tartsa lenyomva a váz alatti gombot, majd forgassa el a hátsó lábat a nyitáshoz.

**1.3** Nyomja meg és tartsa lenyomva a hátsó kerék gombját, majd forgassa el a hátsó kereket az ábrán látható pozícióba. A hátsó láb stabilizálásához helyezze be a reteszelő fogantyút a jelzett szaggatott vonalba.

**1.4** Hajtsa ki az ülés háttámláját, majd rögzítse az ülésegységet a kisebb ülésre a 4. ábrán látható módon. Rázza vagy mozgassa az ülést, hogy megbizonyosodjon a biztonságos rögzítésről.

**1.5** Csatlakoztassa a kabintetőt az 5. ábrán látható módon.

**1.6** Helyezze a pedálokat a 6. ábrán látható módon a kijelölt nyílásokba, amíg nem hallja a kattanást. A pedálok eltávolításához nyomja meg a gombot, amely mindkét keréken a villa tövében található.

**1.7** Húzza le és tartsa lenyomva a kapcsolót a lábtartó kibontásához, ahogyan az a 7. ábrán látható.

**1.8** Helyezze be a szülői fogantyút a nyílásba az ábrán látható módon. Egy "kattanást" fog hallani, amikor megfelelően rögzült. A szülői fogantyú állítható magassági beállításokkal rendelkezik.

### 2. KERÉKPÁRHASZNÁLATI MÓDOK

**FIGYELEM! Az üzemmódváltásokat mindig felnőttnek kell elvégeznie. Az ujjak becsípődésének veszélye.**

**2.1** A kerékpár háromkerékűként működik, az irányítást és a meghajtást a szülői fogantyú biztosítja.

**2.2** A kerékpár hagyományos háromkerékűként működik, a gyermek pedálozásával hajtva.

**2.3** Lábak által meghajtott háromkerékű kerékpár. A kerékpár ride-on játékként működik, a gyermek lábai által meghajtvva. A pedálok eltávolításához nyomja meg a megfelelő gombot, amely mindkét oldalon a villa tövében található.

**2.4** Lábak által működtetett egyensúlyozó kerékpár.

A. Az ülőbicikli egyensúlyozó kerékpárra alakításához: először állítsa a kerekeket az ábrán jelzett helyzetbe. A forgatás gomb segítségével.

B. Nyomja meg mindkét, az ábrán jelzett gombot. B gombot egyszerre, emelje fel az ülést, és vegye ki a reteszelő fogantyút.

C. Ezután nyomja meg a váz alján található reteszelőgombot (C ábra), hajtsa mindkét keréktartó lábat az ábrán látható helyzetbe, és rögzítse a helyzetet a reteszelőfogantyúval.

**FIGYELEM! Bármelyik üzemmód használatakor mindig a megfelelő nyílásokba szerelje be a reteszelőfogantyút.**

## PARKOLÁSI MECHANIZMUS

A hátsó kerekek parkolási mechanizmussal vannak felszerelve, amely a kerékpár parkolásához használható. A fék bekapcsolásához mozgassa a mindkét hátsó keréken található kart (lásd az ábrát. A). A parkolási mechanizmus kikapcsol, ha a kart visszahelyezi eredeti helyzetébe (lásd az ábrát. B). Megjegyzés: A fék megfelelő használatához mindkét kerék rögzítése szükséges.

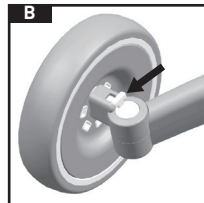
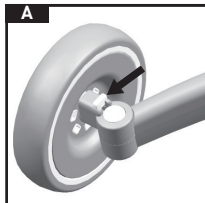

## PEDÁL KONFIGURÁCIÓ

Fontos megjegyezni, hogy két üzemmód áll rendelkezésre:

1. Nyomó üzemmód: Ebben az üzemmódban a pedálok lábtartóként szolgálnak, és a gyermek nem pedálozhat.
2. Háromkerekű üzemmódra tervezték. A pedálok rögzítéséhez nyomja meg a kerék oldalán lévő gombot. Ha helyesen van rögzítve, a pedál meghajtja a kerekeket.

## ÜLÉSBEÁLLÍTÁS

A háttámla két oldalán található ülésbeállító gombok megnyomásával és lenyomva tartásával állítsa be az ülést a kívánt pozícióba. A háttámla levehető és a menetirányhoz képest előre vagy hátrafelé állítható.

**FIGYELEM! Az ülés beszerelése után mindig győződjön meg arról, hogy az ülés biztonságosan rögzítve van.**

## LÁBTARTÓ BEÁLLÍTÁSA

A lábtartók kibontásához csúsztassa lefelé a reteszelőgombot, és tartsa a helyén.

## BIZTONSÁGI ÖVEK

A hevedereket minden egyes használat alkalmával be kell állítani. A megfelelően felszerelt hevedereknek szorosan kell illeszkedniük a gyermek testéhez anélkül, hogy korlátoznák a mozgását.

**A RAJZOK CSAK REFERENCIAKÉNT SZOLGÁLNAK - A TERMÉK TÉNYLEGES MEGJELENÉSE NÉMILEG ELTÉRHET TŐLÜK.**



Prieš pradėdami naudoti prietaisą, perskaitykite originalią naudojimo instrukciją, laikykitės joje pateiktų nurodymų ir išsaugokite ją ateityje. Ypatingą dėmesį skirkite saugos rekomendacijoms.



# SVARBU! ATIDŽIAI PERSKAITYKITE IR IŠSAUGOKITE ATEIČIAI

## ĮSPĖJIMAS!

1. Privaloma naudoti apsaugines priemones. Nenaudokite transporto priemonių eisme.
2. Šis gaminys skirtas 12-36 mėnesių amžiaus vaikams, kurių didžiausias svoris yra 25 kg.
3. Netinka jaunesniems nei 12 mėnesių vaikams.
4. Žaislas turi būti naudojamas atsargiai, nes reikia atitinkamų įgūdžių, kad būtų išvengta kritimų ar susidūrimų, kurie gali sužaloti naudotoją ar trečiuosius asmenis.
5. Naudojant gaminį būtina dėvėti apsaugines priemones, pavyzdžiui, šalną, alkūnių ir kelių apsaugas.
6. Niekada nepalikite vaiko be priežiūros.
7. Gaminį turi surinkti suaugęs asmuo.
8. Šis gaminys skirtas naudoti lauke. Naudokite ant lygaus, sauso paviršiaus. Suaugusieji turi užtikrinti saugią gaminio naudojimo vietą (privatoje teritorijoje, žaidimų aikštelėse, mokyklų kiemuose). Nenaudokite gaminio ant gatvių, nelygaus reljefo, šlaitų, šalia baseinų, laiptų ir pan.
9. Gaminys skirtas tik vienam asmeniui. Neperkraukite jo.
10. Nemontuokite ir nedemontuokite gaminio vaikų akivaizdoje. Mažas dalis laikykite atokiau nuo vaikų. Gaminio pakuotę laikykite vaikams nepasiekiamoje vietoje. Užspringimo pavojus.
11. Prieš kiekvieną naudojimą įsitikinkite, kad gaminys yra saugiai surinktas. Nenaudokite gaminio, jei trūksta kurios nors dalies arba ji yra pažeista. Naudokite tik gamintojo rekomenduojamus priedus ar atsargines dalis.
12. Gaminį laikykite atokiau nuo šilumos šaltinių, aukštos temperatūros, karštų paviršių, kibirkščių, atviros liepsnos, alyvos ir aštrių briaunų.
13. Naudojant gaminį visada reikia avėti batus.
14. Prieš pradėdami naudoti, paaiškinkite vaikams, kaip saugiai naudotis gaminiu.
15. Siekiami užtikrinti vaikų saugumą, nepalikite laisvą prieinamų pakavimo medžiagų (plastikinių maišelių, kartono ir pan.). Pavojus uždusti!
16. Meester Group Sp. z o.o. neatsako už sužalojimus ar turčinę žalą, patirtą naudojant šį gaminį.

## VALYMAS IR PRIEŽIŪRA

- Šį gaminį reikia reguliariai prižiūrėti.
- Rekomenduojama periodiškai tikrinti, ar tinkamai veikia visi saugos įtaisai.
- Reguliariai tikrinkite dviračio, ratų ir stabdžių būklę.
- Dviratį valykite drėgnu skudurėliu su švelniomis valymo priemonėmis ir vandeniu. Gaminio neskalkkite / nelydykite / nedžiovinkite / nesukite / nevalykite sausuoju būdu / nebalinkite.
- Nelaikykite dviračio ilgai veikiant tiesioginiams saulės spinduliams.
- Nelaikykite dviračio sūriame vandenyje, nes tai gali sukelti rūdis.
- Nesulenkite ir nelaikykite gaminio, kai jis yra drėgnas, ir niekada nelaikykite jo drėgnose patalpose, nes dėl to gali atsirasti pelėsis.

## MONTAVIMAS

### 1. DVIRAČIO SURINKIMAS

**1.1** Vienu metu paspauskite abiejose vairo pusėse esančius sulankstymo mygtukus, kad išskleistumėte vairo atramą į 1 paveikslėlyje parodytą padėtį. Įstatykite vairą išilgai brūkšnių linijų, užtikrindami, kad užraktas įlindo į tam skirtą skylę vaire. Pritvirtinkite priekinio rato mazgą prie kėbulo.

**1.2** Paspauskite ir palaikykite po rėmu esantį mygtuką, tada pasukite galinę koją, kad ją atidarytumėte.

**1.3** Paspauskite ir palaikykite galinio rato mygtuką ir pasukite galinį ratą į padėtį, parodytą paveikslėlyje. Įstatykite fiksavimo rankeną į nurodytą brūkšninę liniją, kad stabilizuotumėte galinę koją.

**1.4** Išskleiskite sėdynės atlošą, tada pritvirtinkite sėdynės mazgą prie mažesnės sėdynės, kaip parodyta 4 paveikslėlyje. Pakratykite arba pajudinkite sėdyne, kad įsitikintumėte, jog ji patikimai pritvirtinta.

**1.5** Pritvirtinkite baldakimą, kaip parodyta 5 paveikslėlyje.

**1.6** Įkiškite pedalus į tam skirtus lizdus, kaip parodyta 6 paveikslėlyje, kol išgirsite spragtelėjimą. Norėdami nuimti pedalus, paspauskite mygtuką, esantį abiejų ratų šakutės pagrinde.

**1.7** Patraukite žemyn ir palaikykite jungiklį, kad išskleistų kojų atramą, kaip parodyta 7 paveikslėlyje.

**1.8** Įkiškite tėvų rankeną į angą, kaip parodyta paveikslėlyje. Išgirsite "spragtelėjimą", kai ji bus tinkamai pritvirtinta. Tėvų rankenoje yra reguliuojamo aukščio nustatymai.

### 2. DVIRAČIO NAUDOJIMO REŽIMAI

**ĮSPĖJIMAS! Režimus visada turi keisti suaugusieji. Kyla pirštų suspaudimo pavojus.**

**2.1** Dviratis veikia kaip triratis, o valdymas ir varomoji jėga užtikrinama tėvų rankena.

**2.2** Dviratis veikia kaip tradicinis triratis, varomas vaikui minant pedalus.

**2.3** Važiuojantis triratis, varomas kojomis. Dviratis naudojamas kaip važiuojantis žaislas, varomas vaiko kojomis. Norėdami nuimti pedalus, paspauskite atitinkamą mygtuką, esantį abiejose pusėse prie šakės pagrindo.

**2.4** Balansinis dviratukas, varomas kojomis.

A. Norėdami paversti važiuojamąjį dviratuką į balansinį dviratuką: pirmiausia sureguliuokite ratus į padėtį, nurodytą pav. A naudodami pasukimo mygtuką.

B. Paspauskite abu mygtukus, nurodytus pav. B vienu metu, pakelkite sėdynę ir nuimkite fiksavimo rankeną.

C. Tada paspauskite rėmo apačioje esantį fiksavimo mygtuką (C pav.), sulenkite abi ratų atramines kojeles į iliustracijoje nurodytą padėtį ir užfiksukite padėtį fiksavimo rankena.

**ĮSPĖJIMAS! Naudodami bet kurį iš režimų, visada įstatykite fiksavimo rankeną į atitinkamas angas.**

## STOVĖJIMO MECHANIZMAS

Galiniuose ratuose įrengtas stovėjimo mechanizmas, kuriuo galima pastatyti dviratį. Norėdami įjungti stabdį, pastumkite ant abiejų galinių ratų esančią svirtį (žr. pav. A). Stovėjimo mechanizmas bus išjungtas, kai svirtis bus gražinta į pradinę padėtį (žr. pav. B). Pastaba: tinkamai naudojant stabdį reikia užblokuoti abu ratus.

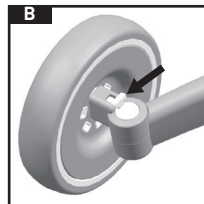
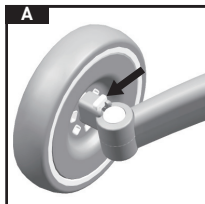

## PEDALO KONFIGŪRACIJA

Svarbu prisiminti, kad galimi du režimai:

1. Stūmimo režimas: Šiame režime pedalai tarnauja kaip atramos kojoms ir vaikas negali minti pedaly.
2. Skirtas trijų ratų režimas. Norėdami užfiksuoti pedalus, paspauskite ratų šone esantį mygtuką. Tinkamai užrakinus pedalus, pedalai suka ratus.

## SĖDYNĖS REGULIAVIMAS

Paspauskite ir palaikykite abiejose atlošo pusėse esančius sėdynės reguliavimo mygtukus, kad sureguliuotumėte ją į norimą padėtį. Atlošas gali būti nuimamas ir nustatomas nukreiptas į priekį arba atgal važiavimo krypties atžvilgiu.

**ISPĖJIMAS!** Sumontavę sėdynę visada įsitinkinkite, kad ji yra patikimai pritvirtinta.

## KOJŲ ATRAMOS REGULIAVIMAS

Norėdami atlenkti kojų atramas, pastumkite fiksavimo mygtuką žemyn ir palaikykite jį vietoje.

## SAUGUMO DRAUDŽIAI

Kiekvieną kartą naudojant gaminį diržus reikia sureguliuoti. Tinkamai pritvirtinti diržai turi gerai priglusti prie vaiko kūno ir nevaržyti jo judesių.

**BRĖŽINIAI YRA TIK PAVYZDINIAI - TIKROJI GAMINIO IŠVAIZDA GALI ŠIEK TIEK SKIRTIS NUO JŲ.**



Avant d'utiliser l'appareil, lisez le mode d'emploi original, suivez ses instructions et conservez-le pour toute référence ou utilisation ultérieure. Prêtez une attention particulière aux recommandations de sécurité.



# IMPORTANT ! LIRE ATTENTIVEMENT ET CONSERVER POUR RÉFÉRENCE FUTURE

## AVERTISSEMENT !

1. L'utilisation d'un équipement de protection est obligatoire. Ne pas utiliser dans la circulation.
2. Ce produit est conçu pour les enfants âgés de 12 à 36 mois et pesant au maximum 25 kg.
3. Ne convient pas aux enfants de moins de 12 mois.
4. Le jouet doit être utilisé avec prudence car il nécessite des compétences adéquates pour éviter les chutes ou les collisions qui peuvent causer des blessures à l'utilisateur ou à des tiers.
5. Lors de l'utilisation du produit, il convient de porter un équipement de protection tel qu'un casque, des coudières et des genouillères.
6. Ne laissez jamais l'enfant sans surveillance.
7. L'assemblage du produit doit être effectué par un adulte.
8. Ce produit est destiné à être utilisé à l'extérieur. Il doit être utilisé sur des surfaces planes et sèches. Les adultes doivent veiller à ce que l'utilisation du produit se fasse dans un endroit sûr (propriété privée, terrains de jeux, cours d'école). Ne pas utiliser le produit dans les rues, sur des terrains accidentés, sur des pentes, à proximité de piscines, d'escaliers, etc.
9. Le produit est conçu pour une seule personne. Ne pas le surcharger.
10. Ne pas monter ou démonter le produit en présence d'enfants. Tenir les petites pièces hors de portée des enfants. Conservez l'emballage du produit hors de portée des enfants. Risque d'étouffement.
11. Avant chaque utilisation, assurez-vous que le produit est assemblé en toute sécurité. N'utilisez pas le produit si une pièce est manquante ou endommagée. N'utilisez que les accessoires ou les pièces de rechange recommandés par le fabricant.
12. Tenir le produit à l'écart des sources de chaleur, des températures élevées, des surfaces chaudes, des étincelles, des flammes nues, de l'huile et des arêtes tranchantes.
13. Il faut toujours porter des chaussures lors de l'utilisation du produit.
14. Avant d'utiliser le produit, expliquez aux enfants comment l'utiliser en toute sécurité.
15. Pour la sécurité des enfants, ne laissez pas les matériaux d'emballage (sacs en plastique, cartons, etc.) en libre accès. Risque d'étouffement !
16. Meester Group Sp. z o.o. n'est pas responsable des blessures ou des dommages matériels résultant de l'utilisation de ce produit.

## NETTOYAGE ET ENTRETIEN

- Ce produit nécessite un entretien régulier.
- Il est recommandé de vérifier régulièrement que tous les dispositifs de sécurité fonctionnent correctement.
- Inspectez régulièrement l'état du vélo, des roues et des freins.
- Nettoyez le vélo à l'aide d'un chiffon humide contenant des produits de nettoyage doux et de l'eau. Ne pas laver, repasser, sécher, essorer, nettoyer à sec ou blanchir le produit.
- Évitez d'exposer le vélo à la lumière directe et prolongée du soleil.
- N'exposez pas le vélo à l'eau salée, car cela pourrait provoquer de la rouille.
- Ne pas plier ou ranger le produit lorsqu'il est mouillé et ne jamais le stocker dans des conditions humides, car cela pourrait entraîner la formation de moisissures.

## INSTALLATION

### 1. ASSEMBLAGE DU VÉLO

**1.1** Appuyez simultanément sur les boutons de pliage des deux côtés du guidon pour déplier le support du guidon dans la position indiquée sur la figure 1. Insérez le guidon le long des lignes en pointillé, en veillant à ce que le loquet s'enclenche dans le trou prévu à cet effet sur le guidon. Fixer la roue avant à la carrosserie.

**1.2** Appuyez sur le bouton situé sous le cadre et maintenez-le enfoncé, puis faites pivoter la jambe arrière pour l'ouvrir.

**1.3** Appuyez sur le bouton de la roue arrière et maintenez-le enfoncé, puis tournez la roue arrière dans la position indiquée sur la figure. Insérez la poignée de verrouillage dans la ligne pointillée indiquée pour stabiliser la jambe arrière.

**1.4** Dépliez le dossier du siège, puis fixez l'ensemble du siège au siège plus petit, comme indiqué sur la figure 4. Secouez ou déplacez le siège pour vous assurer qu'il est bien fixé.

**1.5** Fixez la capote comme indiqué sur la figure 5.

**1.6** Insérez les pédales dans les fentes prévues à cet effet, comme indiqué sur la figure 6, jusqu'à ce que vous entendiez un déclic. Pour retirer les pédales, appuyez sur le bouton situé à la base de la fourche des deux roues.

**1.7** Tirez l'interrupteur vers le bas et maintenez-le enfoncé pour déplier le repose-pieds, comme indiqué sur la figure 7.

**1.8** Insérez la poignée parentale dans l'ouverture, comme indiqué sur la figure. Vous entendrez un "clac" lorsqu'elle sera correctement fixée. La poignée parentale est réglable en hauteur.

### 2. MODES D'UTILISATION DU VÉLO

**AVERTISSEMENT ! Les changements de mode doivent toujours être effectués par un adulte. Risque de pincement des doigts.**

**2.1** Le vélo fonctionne comme un tricycle, le contrôle et la propulsion étant assurés par la poignée parentale.

**2.2** Le vélo fonctionne comme un tricycle traditionnel, propulsé par l'enfant qui pédale.

**2.3** Tricycle à enfourcher propulsé par les jambes. Le vélo est utilisé comme un jouet à enfourcher, propulsé par les jambes de l'enfant. Pour retirer les pédales, appuyez sur le bouton correspondant situé des deux côtés à la base de la fourche.

**2.4** Vélo d'équilibre propulsé par les jambes.

A. Pour transformer l'autoportée en vélo d'équilibre, il faut d'abord régler les roues dans la position indiquée sur la figure A à l'aide du bouton de rotation.

B. Appuyer simultanément sur les deux boutons indiqués sur la fig. B, soulever le siège et retirer la poignée de verrouillage.

C. Ensuite, appuyez sur le bouton de verrouillage situé sous le cadre (fig. C), pliez les deux jambes de support des roues dans la position indiquée sur l'illustration et bloquez la position à l'aide de la poignée de verrouillage.

**AVERTISSEMENT ! Lorsque vous utilisez l'un des modes, installez toujours la poignée de verrouillage dans les ouvertures appropriées.**

## MÉCANISME DE STATIONNEMENT

Les roues arrière sont équipées d'un mécanisme de stationnement qui peut être utilisé pour garer le vélo. Pour engager le frein, déplacez le levier situé sur les deux roues arrière (voir fig. A). Le mécanisme de stationnement est désengagé lorsque le levier est ramené à sa position initiale (voir fig. B). Note : L'utilisation correcte du frein nécessite le blocage des deux roues.

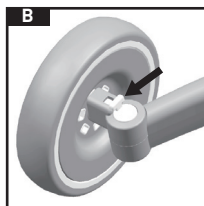
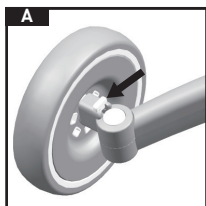

## CONFIGURATION DE LA PÉDALE

Il est important de se rappeler que deux modes sont disponibles :

1. Le mode "Push" : Dans ce mode, les pédales servent de repose-pieds et l'enfant ne peut pas pédaler.
2. Conçu pour le mode trois roues. Pour verrouiller les pédales, appuyez sur le bouton situé sur le côté de la roue. Lorsqu'elles sont correctement verrouillées, les pédales entraînent les roues.

## RÉGLAGE DU SIÈGE

Appuyez sur les boutons de réglage du siège situés de part et d'autre du dossier et maintenez-les enfoncés pour l'ajuster à la position souhaitée. Le dossier peut être détaché et positionné vers l'avant ou vers l'arrière par rapport au sens de la marche.

**AVERTISSEMENT ! Après avoir installé le siège, assurez-vous toujours qu'il est bien fixé.**

## RÉGLAGE DU REPOSE-PIEDS

Pour déplier les repose-pieds, faites glisser le bouton de verrouillage vers le bas et maintenez-le en place.

## CEINTURES DE SÉCURITÉ

Les sangles doivent être ajustées à chaque utilisation du produit. Des sangles correctement montées doivent s'ajuster au corps de l'enfant sans restreindre ses mouvements.

**LES DESSINS SONT FOURNIS À TITRE INDICATIF - L'ASPECT RÉEL DU PRODUIT PEUT ÊTRE LÉGÈREMENT DIFFÉRENT.**



Перед використанням приладу прочитайте оригінальну інструкцію з експлуатації, дотримуйтесь її вказівок і збережіть її для подальшого використання. Зверніть особливу увагу на рекомендації з техніки безпеки.



# ВАЖЛИВО! УВАЖНО ПРОЧИТАЙТЕ ТА ЗБЕРЕЖІТЬ ДЛЯ ПОДАЛЬШОГО ВИКОРИСТАННЯ

## УВАГА!

1. Використання захисних засобів є обов'язковим. Не використовувати під час руху.
2. Цей виріб призначений для дітей віком від 12 до 36 місяців з максимальною вагою 25 кг.
3. Не підходить для дітей віком до 12 місяців.
4. Іграшку слід використовувати з обережністю, оскільки вона вимагає відповідних навичок, щоб уникнути падінь або зіткнень, які можуть завдати травм користувачеві або третім особам.
5. Під час використання виробу необхідно носити захисне спорядження, таке як шолом, налокітники та наколінники.
6. Ніколи не залишайте дитину без нагляду.
7. Збірка виробу повинна здійснюватися дорослим.
8. Цей виріб призначений для використання на відкритому повітрі. Використовуйте на рівній, сухій поверхні. Дорослі повинні забезпечити безпечну зону для використання виробу (приватна власність, дитячі майданчики, шкільні подвір'я). Не використовуйте виріб на вулицях, нерівній місцевості, сходах, біля басейнів, сходів тощо.
9. Виріб призначений тільки для однієї людини. Не перевантажуйте.
10. Не збирайте та не розбирайте виріб у присутності дітей. Тримайте дрібні деталі подалі від дітей. Зберігайте упаковку виробу в недоступному для дітей місці. Ризик удушення.
11. Перед кожним використанням переконайтеся, що виріб безпечно зібрано. Не використовуйте виріб, якщо будь-яка деталь відсутня або пошкоджена. Використовуйте тільки аксесуари або запасні частини, рекомендовані виробником.
12. Тримайте виріб подалі від джерел тепла, високих температур, гарячих поверхонь, іскор, відкритого вогню, масла та гострих країв.
13. Під час використання виробу завжди взувайте взуття.
14. Перед використанням поясніть дітям, як безпечно користуватися виробом.
15. Для безпеки дітей не залишайте пакувальні матеріали (поліетиленові пакети, картон тощо) у вільному доступі. Небезпека удушення!
16. Meester Group Sp. z o.o. не несе відповідальності за травми або пошкодження майна, що виникли внаслідок використання цього виробу.

## ЧИСТКА ТА ТЕХНІЧНЕ ОБСЛУГОВУВАННЯ

- Цей виріб потребує регулярного технічного обслуговування.
- Рекомендується періодично перевіряти правильність функціонування всіх захисних пристроїв.
- Регулярно перевіряйте стан велосипеда, коліс і гальм.
- Чистіть велосипед вологою ганчіркою з м'якими миючими засобами та водою. Не періть, не прасуйте, не сушіть у пральній машині, не віджимайте, не відбілюйте.
- Уникайте тривалого перебування велосипеда під прямими сонячними променями.
- Не піддавайте велосипед впливу солоної води, оскільки це може призвести до появи іржі.
- Не складайте і не зберігайте виріб мокрим і ніколи не зберігайте його у вологих умовах, оскільки це може призвести до утворення плісняви.

## МОНТАЖ

### 1. ЗБІРКА ВЕЛОСИПЕДА

**1.1** Одночасно натисніть кнопки складання з обох боків керма, щоб розкласти опору керма в положення, показане на малюнку 1. Вставте кермо вздовж пунктирних ліній, переконавшись, що засувка зафіксувалася у відповідному отворі в кермі. Приєднайте переднє колесо до корпусу.

**1.2** Натисніть і утримуйте кнопку під рамою, потім поверніть задню ніжку, щоб відкрити її.

**1.3** Натисніть і утримуйте кнопку на задньому колесі та поверніть заднє колесо в положення, показане на малюнку. Вставте фіксуючу ручку в зазначену пунктирну лінію, щоб стабілізувати задню опору.

**1.4** Розкладіть спинку сидіння, а потім прикріпіть сидіння в зборі до меншого сидіння, як показано на малюнку 4. Потрясіть або перемістіть сидіння, щоб переконатися, що воно надійно закріплене.

**1.5** Прикріпіть балдахін, як показано на малюнку 5.

**1.6** Вставте педалі у відповідні гнізда, як показано на малюнку 6, до кляцання. Щоб зняти педалі, натисніть кнопку, розташовану біля основи вилки на обох колесах.

**1.7** Потягніть вниз і утримуйте перемикач, щоб розкласти підніжку, як показано на малюнку 7.

**1.8** Вставте батьківську ручку в отвір, як показано на малюнку. Ви почуєте "кляцання", коли вона буде належним чином закріплена. Батьківську ручку можна регулювати за висотою.

### 2. РЕЖИМИ ВИКОРИСТАННЯ ВЕЛОСИПЕДА

**УВАГА!** Перемикання режимів завжди має виконуватися дорослим. Ризик защемлення пальців.

**2.1** Велосипед працює як триколісний велосипед з керуванням і рухом за допомогою батьківської ручки.

**2.2** Велосипед функціонує як традиційний триколісний велосипед, що приводиться в рух за допомогою педалей дитини.

**2.3** Триколісний велосипед, що приводиться в рух за допомогою ніг. Велосипед використовується як іграшка на колесах, що приводиться в рух ногами дитини. Щоб зняти педалі, натисніть відповідну кнопку, розташовану з обох боків біля основи вилки.

**2.4** Велосипед-балансир, що приводиться в рух ногами.

A. Щоб перетворити біговел на велосипед-балансир: спочатку встановіть колеса в положення, вказане на мал. А за допомогою кнопки обертання.

B. Одночасно натисніть обидві кнопки, показані на рис. В одночасно, підніміть сидіння та зніміть ручку блокування.

C. Потім натисніть кнопку фіксації, розташовану на нижній частині рами (мал. С), складіть обидві опори для коліс у положення, показане на малюнку, і зафіксуйте положення за допомогою ручки фіксації.

**УВАГА!** При використанні будь-якого з режимів завжди встановлюйте ручку блокування у відповідні отвори.

## МЕХАНІЗМ ПАРКУВАННЯ

Задні колеса обладнані паркувальним механізмом, який можна використовувати для паркування велосипеда. Щоб увімкнути гальмо, перемістіть важіль, розташований на обох задніх колесах (див. мал. А). Паркувальний механізм буде вимкнено, коли важіль повернеться у вихідне положення (див. мал. В). Примітка: Для правильного використання гальма необхідно заблокувати обидва колеса.

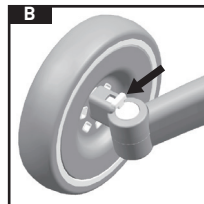
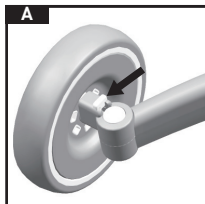

## КОНФІГУРАЦІЯ ПЕДАЛЕЙ

Важливо пам'ятати, що є два режими роботи педалей:

1. Штовхаючий режим: У цьому режимі педалі служать підставками для ніг, і дитина не може крутити педалі.
2. Призначений для триколісного режиму. Щоб заблокувати педалі, натисніть кнопку збоку від колеса. При правильному блокуванні педалі будуть приводити в рух колеса.

## РЕГУЛЮВАННЯ СИДІННЯ

Натисніть і утримуйте кнопки регулювання сидіння, розташовані з обох боків спинки, щоб відрегулювати його до потрібного положення. Спинку можна від'єднати і встановити обличчям вперед або назад відносно напрямку руху.

**УВАГА!** Після встановлення автокрісла завжди перевіряйте, щоб воно було надійно закріплене.

## РЕГУЛЮВАННЯ ПІДНІЖКИ

Щоб розкласти підніжки, посуньте фіксуєчу кнопку вниз і утримуйте її в цьому положенні.

## РЕМЕНІ БЕЗПЕКИ

Ремені повинні бути відрегульовані після кожного використання виробу. Правильно встановлені ремені повинні щільно прилягати до тіла дитини, не обмежуючи її рухів.

**МАЛЮНКИ НАВЕДЕНО ЛИШЕ ДЛЯ ОЗНАЙОМЛЕННЯ - ФАКТИЧНИЙ ВИГЛЯД ВИРОБУ МОЖЕ ДЕЩО ВІДРІЗНЯТИСЯ ВІД НИХ.**



Antes de utilizar el aparato, lea el manual de instrucciones original, siga sus instrucciones y consérvelo para futuras consultas o usos. Preste especial atención a las recomendaciones de seguridad.



# IMPORTANTE ! LEA ATENTAMENTE Y CONSÉRVELAS PARA FUTURAS CONSULTAS

## ADVERTENCIA

1. Es obligatorio el uso de equipo de protección. No utilizar en el tráfico.
2. Este producto está diseñado para niños de 12 a 36 meses con un peso máximo de 25 kg.
3. No es adecuado para niños menores de 12 meses.
4. El juguete debe utilizarse con precaución, ya que requiere habilidades adecuadas para evitar caídas o choques que puedan causar lesiones al usuario o a terceros.
5. Cuando utilice el producto, debe llevar equipo de protección como casco, coderas y rodilleras.
6. No deje nunca al niño desatendido.
7. El montaje del producto debe ser realizado por un adulto.
8. Este producto está destinado al uso en exteriores. Utilícelo en superficies planas y secas. Los adultos deben garantizar una zona segura para el uso del producto (propiedad privada, parques infantiles, patios de colegio). No utilice el producto en calles, terrenos irregulares, pendientes, cerca de piscinas, escaleras, etc.
9. El producto está diseñado para una sola persona. No lo sobrecargue.
10. No monte ni desmonte el producto en presencia de niños. Mantenga las piezas pequeñas fuera del alcance de los niños. Mantenga el embalaje del producto fuera del alcance de los niños. Riesgo de asfixia.
11. Antes de cada uso, asegúrese de que el producto está montado de forma segura. No utilice el producto si falta alguna pieza o está dañado. Utilice únicamente los accesorios o piezas de repuesto recomendados por el fabricante.
12. Mantenga el producto alejado de fuentes de calor, altas temperaturas, superficies calientes, chispas, llamas abiertas, aceite y bordes afilados.
13. Lleve siempre calzado cuando utilice el producto.
14. Antes de usarlo, explique a los niños cómo utilizar el producto de forma segura.
15. Por la seguridad de los niños, no deje los materiales de embalaje (bolsas de plástico, cartón, etc.) al alcance de la mano. Peligro de asfixia!
16. Meester Group Sp. z o.o. no se hace responsable de las lesiones o daños materiales derivados del uso de este producto.

## LIMPIEZA Y MANTENIMIENTO

- Este producto requiere un mantenimiento regular.
- Se recomienda comprobar periódicamente que todos los dispositivos de seguridad funcionan correctamente.
- Inspeccione regularmente el estado de la bicicleta, las ruedas y el freno.
- Limpie la bicicleta con un paño húmedo con productos de limpieza suaves y agua. No lave/planche/seca en secadora/pulverice/limpie en seco/blanquee el producto.
- Evite exponer la bicicleta a la luz solar directa y prolongada.
- No exponga la bicicleta al agua salada, ya que podría oxidarse.
- No pliegue ni guarde el producto mientras esté mojado y nunca lo almacene en condiciones de humedad, ya que puede provocar la formación de moho.

## INSTALACIÓN

### 1. MONTAJE DE LA BICICLETA

**1.1** Pulse simultáneamente los botones de plegado situados a ambos lados del manillar para desplegar el soporte del manillar hasta la posición indicada en la figura 1. Inserte el manillar a lo largo de las líneas discontinuas, asegurándose de que el pestillo encaje en el orificio designado del manillar. Fije el conjunto de la rueda delantera a la carrocería.

**1.2** Mantenga pulsado el botón situado debajo del cuadro y, a continuación, gire la pata trasera para abrirla.

**1.3** Mantenga pulsado el botón de la rueda trasera y gírela hasta la posición indicada en la figura. Introduzca la palanca de bloqueo en la línea discontinua indicada para estabilizar la pata trasera.

**1.4** Despliegue el respaldo del asiento y, a continuación, fije el conjunto del asiento al asiento más pequeño, tal como se muestra en la figura 4. Sacuda o mueva el asiento para asegurarse de que está bien montado.

**1.5** Fije la capota como se muestra en la figura 5.

**1.6** Introduzca los pedales en las ranuras correspondientes, tal como se muestra en la figura 6, hasta que oiga un clic. Para quitar los pedales, pulse el botón situado en la base de la horquilla de ambas ruedas.

**1.7** Tire hacia abajo y mantenga pulsado el interruptor para desplegar el reposapiés, como se muestra en la figura 7.

**1.8** Introduzca el asa parental en la abertura, tal como se muestra en la figura. Oirá un "clic" cuando esté bien sujeta. El asa parental dispone de ajustes de altura regulables.

### 2. MODOS DE USO DE LA BICICLETA

**¡AVISO! Los cambios de modo deben ser realizados siempre por un adulto. Riesgo de pillarse los dedos.**

**2.1** La bicicleta funciona como un triciclo con control y propulsión proporcionados a través de la empuñadura parental.

**2.2** La bicicleta funciona como un triciclo tradicional, propulsado por el pedaleo del niño.

**2.3** Triciclo impulsado por las piernas. La bicicleta funciona como un correpassillos, propulsado por las piernas del niño. Para quitar los pedales, pulse el botón correspondiente situado a ambos lados, en la base de la horquilla.

**2.4** Bicicleta de equilibrio propulsada por las piernas.

A. Para transformar el correpassillos en una bicicleta de equilibrio: primero, ajuste las ruedas a la posición indicada en la fig. A mediante el botón de rotación.

B. Pulse simultáneamente los dos botones indicados en la fig. B simultáneamente, levante el asiento y retire la manija de bloqueo.

C. A continuación, pulse el botón de bloqueo situado en la parte inferior del cuadro (fig. C), pliegue las dos patas de apoyo de las ruedas en la posición indicada en la ilustración y asegure la posición utilizando el asa de bloqueo.

**¡AVISO! Cuando utilice cualquiera de los modos, instale siempre la manija de bloqueo en las aberturas correspondientes.**

## MECANISMO DE ESTACIONAMIENTO

Las ruedas traseras están equipadas con un mecanismo de estacionamiento que puede utilizarse para aparcar la bicicleta. Para accionar el freno, mueva la palanca situada en ambas ruedas traseras (ver fig. A). El mecanismo de estacionamiento se desactivará cuando la palanca vuelva a su posición original (ver fig. B). Nota: El uso correcto del freno requiere el bloqueo de ambas ruedas.

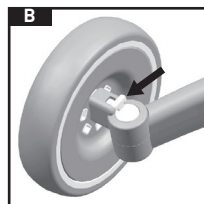
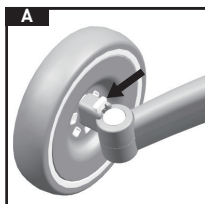

## CONFIGURACIÓN DE LOS PEDALES

Es importante recordar que hay dos modos disponibles:

1. Modo de empuje: En este modo, los pedales sirven de reposapiés y el niño no puede pedalear.
2. Modo de tres ruedas. Para bloquear los pedales, pulse el botón situado en el lateral de la rueda. Cuando están correctamente bloqueados, el pedal acciona las ruedas.

## AJUSTE DEL ASIENTO

Mantenga pulsados los botones de ajuste del asiento situados a ambos lados del respaldo para ajustarlo a la posición deseada. El respaldo puede separarse y colocarse mirando hacia delante o hacia atrás en relación con el sentido de la marcha.

**¡AVISO!** Después de instalar el asiento, asegúrese siempre de que esté bien sujeto.

## AJUSTE DEL REPOSAPIÉS

Para desplegar los reposapiés, deslice el botón de bloqueo hacia abajo y manténgalo en su sitio.

## CINTURONES DE SEGURIDAD

Las correas deben ajustarse cada vez que se utilice el producto. Las correas correctamente montadas deben ajustarse perfectamente al cuerpo del niño sin restringir sus movimientos.

**LOS DIBUJOS SON SÓLO DE REFERENCIA - EL ASPECTO REAL DEL PRODUCTO PUEDE DIFERIR LIGERAMENTE DE ELLOS.**



Antes de utilizar o aparelho, leia o manual de instruções original, siga as suas instruções e guarde-o para referência ou utilização futura. Prestar especial atenção às recomendações de segurança.



# IMPORTANTE! LER ATENTAMENTE E GUARDAR PARA FUTURA REFERÊNCIA

## ATENÇÃO!

1. A utilização de equipamento de proteção é obrigatória. Não utilizar no trânsito.
2. Este produto foi concebido para crianças de 12 a 36 meses com um peso máximo de 25 kg.
3. Não é adequado para crianças com menos de 12 meses.
4. O brinquedo deve ser utilizado com precaução, uma vez que requer competências adequadas para evitar quedas ou colisões que possam causar ferimentos ao utilizador ou a terceiros.
5. Durante a utilização do produto, devem ser usados equipamentos de proteção, tais como capacete, cotoveleiras e joelheiras.
6. Nunca deixe a criança sem vigilância.
7. A montagem do produto deve ser efectuada por um adulto.
8. Este produto destina-se a ser utilizado no exterior. Utilizar em superfícies planas e secas. Os adultos devem garantir uma área segura para a utilização do produto (propriedade privada, parques infantis, pátios de escolas). Não utilizar o produto em ruas, terrenos irregulares, declives, perto de piscinas, escadas, etc.
9. O produto foi concebido para uma só pessoa. Não sobrecarregar.
10. Não montar ou desmontar o produto na presença de crianças. Manter as peças pequenas afastadas das crianças. Manter a embalagem do produto fora do alcance das crianças. Risco de asfixia.
11. Antes de cada utilização, certificar-se de que o produto está montado em segurança. Não utilize o produto se alguma peça estiver em falta ou danificada. Utilizar apenas acessórios ou peças de substituição recomendados pelo fabricante.
12. Manter o produto afastado de fontes de calor, de temperaturas elevadas, de superfícies quentes, de faíscas, de chamas abertas, de óleo e de arestas vivas.
13. A utilização do produto deve ser sempre efectuada com calçado.
14. Antes da utilização, explique às crianças como utilizar o produto em segurança.
15. Para segurança das crianças, não deixar os materiais de embalagem (sacos de plástico, cartão, etc.) à mão. Risco de asfixia!
16. O Grupo Meester Sp. z o.o. não é responsável por lesões ou danos materiais resultantes da utilização deste produto.

## LIMPEZA E MANUTENÇÃO

- Este produto requer manutenção regular.
- Recomenda-se que verifique periodicamente se todos os dispositivos de segurança estão a funcionar corretamente.
- Inspeccione regularmente o estado da bicicleta, das rodas e do travão.
- Limpe a bicicleta com um pano húmido com produtos de limpeza suaves e água. Não lavar/passar a ferro/secar na máquina de secar roupa/girar/limpar a seco/branquear o produto.
- Evite expor a bicicleta à luz solar direta prolongada.
- Não exponha a bicicleta à água salgada, pois pode causar ferrugem.
- Não dobre nem guarde o produto enquanto estiver molhado e nunca o guarde em condições de humidade, pois pode provocar a formação de bolor.

## INSTALAÇÃO

### 1. MONTAGEM DA BICICLETA

**1.1** Prima simultaneamente os botões de dobragem em ambos os lados do guidador para desdobrar o suporte do guidador para a posição indicada na figura 1. Insira o guidador ao longo das linhas tracejadas, certificando-se de que o fecho encaixa no orifício designado no guidador. Fixe o conjunto da roda dianteira à carroçaria.

**1.2** Prima e mantenha premido o botão por baixo do quadro e, em seguida, rode a perna traseira para a abrir.

**1.3** Prima e mantenha premido o botão da roda traseira e rode a roda traseira para a posição indicada na figura. Insira a pega de bloqueio na linha tracejada indicada para estabilizar a perna traseira.

**1.4** Desdobre o encosto do banco e, em seguida, fixe o conjunto do banco no banco mais pequeno, como indicado na figura 4. Agite ou mova o assento para garantir que está bem montado.

**1.5** Fixe a capota conforme ilustrado na figura 5.

**1.6** Insira os pedais nas ranhuras designadas, conforme ilustrado na figura 6, até ouvir um clique. Para retirar os pedais, prima o botão situado na base da forquilha de ambas as rodas.

**1.7** Puxe para baixo e mantenha premido o interruptor para desdobrar o apoio para os pés, como mostra a figura 7.

**1.8** Insira a pega dos pais na abertura, como mostra a figura. Ouvirá um "clique" quando estiver corretamente fixado. O manípulo parental é regulável em altura.

### 2. MODOS DE UTILIZAÇÃO DA BICICLETA

**ATENÇÃO! As mudanças de modo devem ser sempre efectuadas por um adulto. Risco de entalamento dos dedos.**

**2.1** A bicicleta funciona como um triciclo com controlo e propulsão através da pega dos pais.

**2.2** A bicicleta funciona como um triciclo tradicional, com a criança a pedalar.

**2.3** Triciclo de montar movido pelas pernas. A bicicleta é utilizada como um brinquedo de montar, movido pelas pernas da criança. Para retirar os pedais, prima o botão correspondente situado de ambos os lados na base da forquilha.

**2.4** Bicicleta de equilíbrio movida pelas pernas.

A. Para transformar a bicicleta de passeio numa bicicleta de equilíbrio: primeiro, ajuste as rodas na posição indicada na fig. A, utilizando o botão de rotação.

B. Prima simultaneamente os dois botões indicados na fig. B simultaneamente, levante o assento e retire a pega de bloqueio.

C. Em seguida, prima o botão de bloqueio situado na parte inferior do quadro (fig. C), dobre ambas as pernas de apoio das rodas para a posição indicada na ilustração e fixe a posição utilizando a pega de bloqueio.

**ATENÇÃO! Quando utilizar qualquer um dos modos, instale sempre a pega de bloqueio nas aberturas adequadas.**

## MECANISMO DE ESTACIONAMENTO

As rodas traseiras estão equipadas com um travão de estacionamento que pode ser utilizado para estacionar a bicicleta. Para engatar o travão, desloque a alavanca situada em ambas as rodas traseiras (ver fig.). A). O travão de estacionamento é desativado quando a alavanca volta à sua posição original (ver fig.). B). Nota: A utilização correta do travão requer o bloqueio de ambas as rodas.

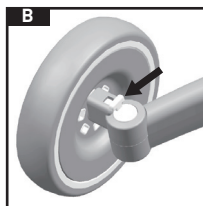
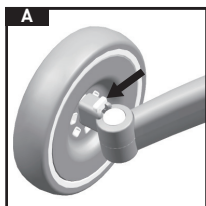

## CONFIGURAÇÃO DO PEDAL

É importante lembrar que estão disponíveis dois modos:

1. Modo Push: Neste modo, os pedais servem de apoio para os pés e a criança não pode pedalar.
2. Concebida para o modo de três rodas. Para bloquear os pedais, prima o botão situado na parte lateral da roda. Quando corretamente bloqueado, o pedal accionará as rodas.

## REGULAÇÃO DO BANCO

Prima e mantenha premidos os botões de regulação do assento situados em ambos os lados do encosto para o ajustar para a posição pretendida. O encosto pode ser retirado e posicionado virado para a frente ou para trás em relação à direção da viagem.

**ATENÇÃO! Depois de instalar o assento, certifique-se sempre de que está bem fixo.**

## REGULAÇÃO DO APOIO PARA OS PÉS

Para desdobrar os apoios para os pés, faça deslizar o botão de bloqueio para baixo e mantenha-o no lugar.

## CINTOS DE SEGURANÇA

As correias devem ser ajustadas sempre que o produto for utilizado. As correias corretamente montadas devem ajustar-se bem ao corpo da criança sem restringir os seus movimentos.

**OS DESENHOS SERVEM APENAS DE REFERÊNCIA - O ASPECTO REAL DO PRODUTO PODE DIFERIR LIGEIRAMENTE DOS MESMOS.**



- PL** **Dziękujemy za zaufanie!** Z przyjemnością współtworzymy Twoją przestrzeń i cieszymy się, że wybrałeś nasz produkt! W przypadku jakichkolwiek pytań lub wątpliwości, prosimy o kontakt: [sklep@tulano.pl](mailto:sklep@tulano.pl)
- EN** **Thank you for your trust!** It is a pleasure to co-create your space and we are glad that you chose our product! If you have any questions or concerns, please contact us: [sklep@tulano.pl](mailto:sklep@tulano.pl)
- SK** **Ďakujeme vám za dôveru!** Je nám potešením spoluvytvárať váš priestor a sme radi, že ste si vybrali náš produkt! V prípade akýchkoľvek otázok alebo nejasností nás prosím kontaktujte: [sklep@tulano.pl](mailto:sklep@tulano.pl)
- CZ** **Děkujeme vám za důvěru!** Je nám potěšením spoluvytvářet váš prostor a jsme rádi, že jste si vybrali právě náš produkt! V případě jakýchkoli dotazů nebo nejasností nás prosím kontaktujte na adrese: [sklep@tulano.pl](mailto:sklep@tulano.pl)
- RO** **Vă mulțumim pentru încrederea acordată!** Ne face plăcere să vă co-creăm spațiul și ne bucurăm că ați ales produsul nostru! Dacă aveți întrebări sau nelămuriri, vă rugăm să ne contactați: [sklep@tulano.pl](mailto:sklep@tulano.pl)
- DE** **Wir danken Ihnen für Ihr Vertrauen!** Es ist uns eine Freude, Ihren Raum mitzugestalten und wir freuen uns, dass Sie sich für unser Produkt entschieden haben! Wenn Sie Fragen oder Bedenken haben, kontaktieren Sie uns bitte: [sklep@tulano.pl](mailto:sklep@tulano.pl)
- BG** **Благодарим ви за доверието!** За нас е удоволствие да създадем съвместно вашето пространство и се радваме, че сте избрали нашия продукт! Ако имате някакви въпроси или притеснения, моля, свържете се с нас: [sklep@tulano.pl](mailto:sklep@tulano.pl)
- HU** **Köszönjük a bizalmat!** Örömmel szolgál, hogy közösen alakíthatjuk ki az Ön terét, és örülünk, hogy a mi termékünket választotta! Ha bármilyen kérdése vagy aggálya van, kérjük, lépjen kapcsolatba velünk: [sklep@tulano.pl](mailto:sklep@tulano.pl)
- LT** **Dėkojame už pasitikėjimą!** Mums malonu kartu kurti jūsų erdvę ir džiaugiamės, kad pasirinkote mūsų gaminį! Jei turite klausimų ar abejonių, susisiekite su mumis: [sklep@tulano.pl](mailto:sklep@tulano.pl)
- FR** **Merci de votre confiance!** C'est un plaisir pour nous de co-cr er votre espace et nous sommes heureux que vous ayez choisi notre produit ! Si vous avez des questions ou des pr occupations, n'h sitez pas   nous contacter: [sklep@tulano.pl](mailto:sklep@tulano.pl)
- UK** **Дякуємо за довіру!** Нам приємно бути співтворцями вашого простору і ми раді, що ви обрали наш продукт! Якщо у вас виникли запитання або проблеми, будь ласка, зв'яжіться з нами: [sklep@tulano.pl](mailto:sklep@tulano.pl)
- ES** **¡Gracias por su confianza!** Es un placer para nosotros co-crear su espacio y nos alegramos de que haya elegido nuestro producto. Si tiene alguna pregunta o duda, p ngase en contacto con nosotros: [sklep@tulano.pl](mailto:sklep@tulano.pl)
- PT** **Obrigado pela vossa confian a!**   um prazer para n s co-criar o vosso espa o e estamos felizes por terem escolhido o nosso produto! Se tiver alguma d vida ou quest o, por favor contacte-nos: [sklep@tulano.pl](mailto:sklep@tulano.pl)



[www.tulano.pl](http://www.tulano.pl)



[sklep@tulano.pl](mailto:sklep@tulano.pl)



[\(+48\) 61 635 05 40](tel:+48616350540)