

MORSEL

40

PL Instrukcja obsługi
EN User manual
SK Používateľská príručka
CZ Návod k obsluze
RO Instrucțiuni de utilizare
DE Bedienungsanleitung
BG Инструкция за експлоатация

HU Használati útmutató
LT Naudojimo instrukcija
FR Notice d'utilisation
UK Посібник користувача
ES Instrucciones de uso
PT Instruções de utilização



A X1



B X1



C X1



D X1



E X1



F X1

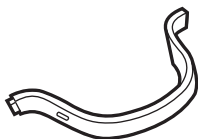

G X1



H X1



I X1

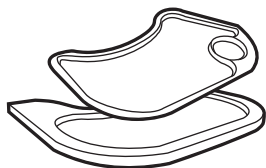

J X1

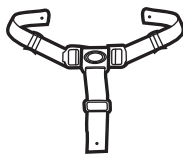

K X1



L X1



M X1



N X8

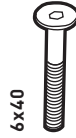

O X2



P X8

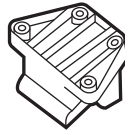

R X2



S X8



T X3



U X3

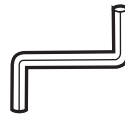

V X1

1

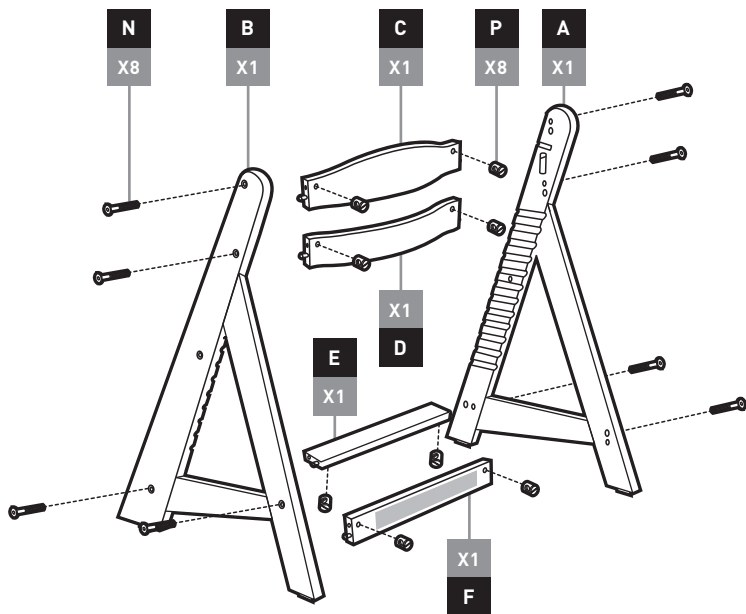

2

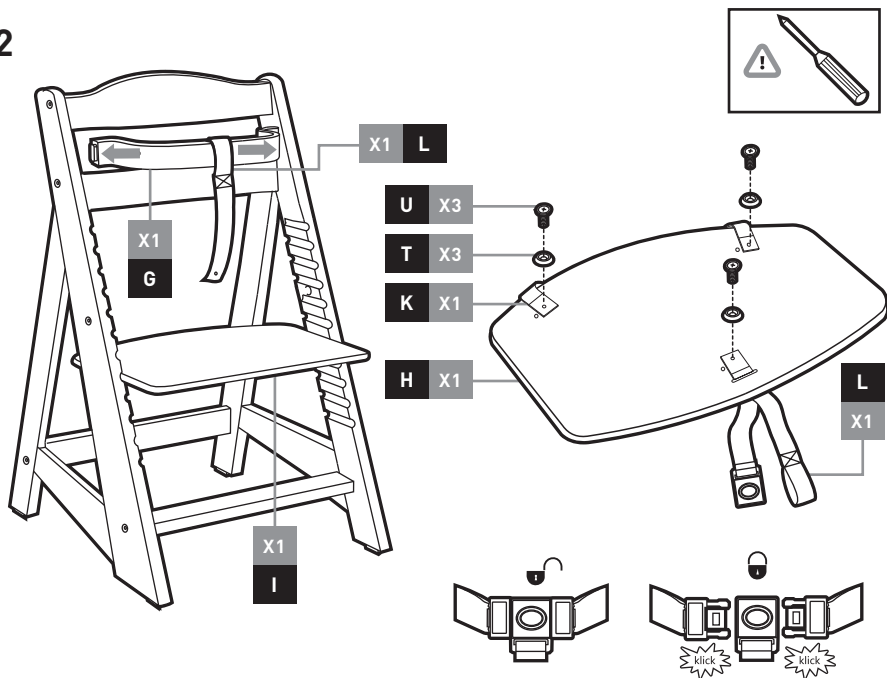

3

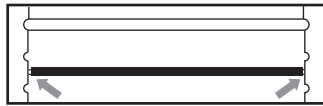
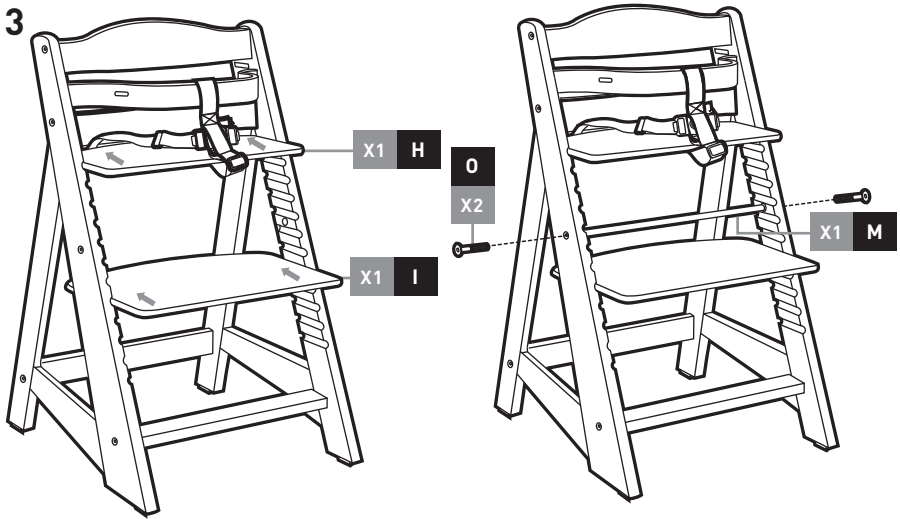

4

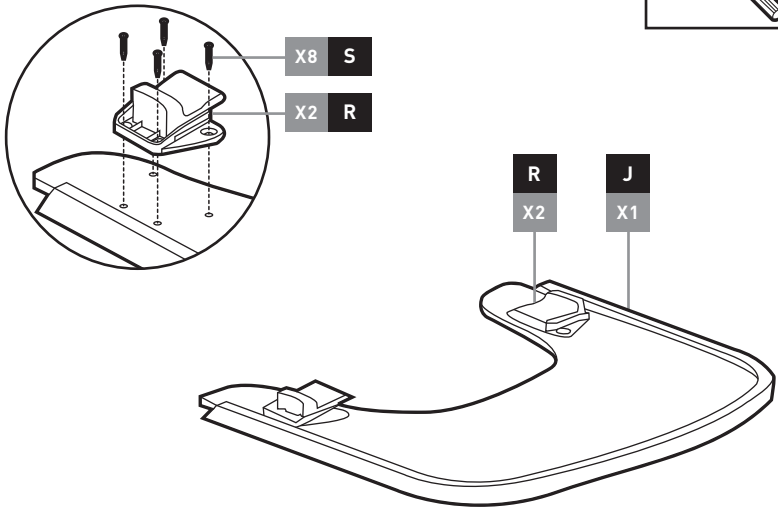

5

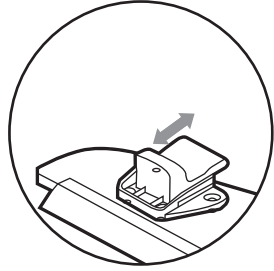
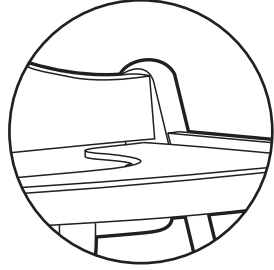
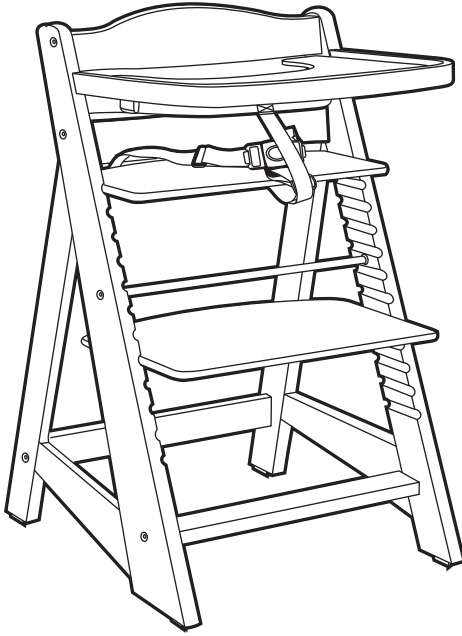



Przed użyciem urządzenia przeczytaj oryginalną instrukcję obsługi, postępuj zgodnie z jej wskazówkami i zachowaj ją do wykorzystania w przyszłości. Zwróć szczególną uwagę na zalecenia dotyczące bezpieczeństwa.

WAŻNE! PRZECZYTAJ UWAŻNIE I ZACHOWAJ NA PRZYSZŁOŚĆ JAKO ODNIESIENIE

OSTRZEŻENIE!

- 1 Nigdy nie pozostawiaj dziecka bez opieki.
- 2 Zawsze stosuj system ograniczający.
- 3 Zagrożenie upadkiem: Nie dopuść, aby dziecko wspięło się na produkt.
- 4 Nie używaj produktu, jeżeli wszystkie elementy nie są prawidłowo zamontowane i wyregulowane.
- 5 Miej świadomość ryzyka przewrócenia, jeżeli dziecko potrafi odepchnąć się stopami od stotu lub jakiegokolwiek innej konstrukcji.
- 6 Miej świadomość ryzyka otwartego ognia oraz innych źródeł silnego ciepła w pobliżu produktu.
- 7 Nie używaj produktu, dopóki dziecko nie będzie potrafiło samodzielnie siedzieć.
- 8 Nie używaj produktu, jeśli którykolwiek element jest uszkodzony, rozerwany lub czegoś brakuje.
- 9 Trzymaj dziecko z dala podczas składania i rozkładania produktu, aby uniknąć urazów.
- 10 Funkcja krzesła do karmienia: produkt jest przeznaczony dla dzieci, które potrafią samodzielnie siedzieć (okolo 6 miesięcy) i do 3 lat lub maksymalnej wagi 15 kg.
- 11 Funkcja niskiego krzesła: produkt może być używany przez dzieci od 3 lat do 12 lat lub maksymalnej wagi 40 kg.
- 12 Zawsze używaj systemu zabezpieczającego w funkcji krzesetka do karmienia. Pasek powinien być zawsze założony i odpowiednio dopasowany. Taca nie gwarantuje bezpieczeństwa dziecka na krześle.
- 13 Nie pozwalaj dziecku siedzieć na tacy.
- 14 Nie przesuwaj krzesła, gdy dziecko na nim siedzi.
- 15 Nie reguluj wysokości krzesła, gdy dziecko na nim siedzi.
- 16 Używaj krzesła tylko na płaskiej, stabilnej powierzchni. Nie umieszczaj krzesła na podwyższeniach, takich jak stołki, ławki itp.
- 17 Aby uniknąć ryzyka zadławienia, nie umieszczaj produktu w pobliżu zaston, firanek itp.

OPIS KROKÓW:

■ KROK 1:

WAŻNE: NIE ZACISKAJ ŚRUB DO MOMENTU, AŻ KRZESŁO BĘDZIE CAŁKOWICIE ZŁOŻONE, inaczej nie będzie można włożyć siedziska (H), podnóżka (I) oraz zakrzywionego przedniego elementu szynowego (G).

■ KROK 2:

Włóż szyny (G) w wyżłobienia paneli bocznych, następnie włóż platformę siedziska (H) oraz platformę podnóżka (I).

Przedni brzeg platformy podnóżka (I) NIGDY nie powinien wystawać potza przedni brzeg nóg krzesła na poziomie podłogi.

UWAGA! Siedzisko musi być zamontowane w najwyższej pozycji jako krzesetko do karmienia dziecka.

■ KROK 3:

Aby zapewnić poprawne zaciskanie elementów, pręt łączący (M) jest nieco krótszy niż odległość między lewą a prawą stroną. PROSZĘ ZACISKAĆ ŚRUBY RÓWNO PO OBU STRONACH.

■ KROK 5:

Aby sprawdzić pozycję siedziska i podnóżka, stosuj się do tych wskazówek:

- WYSOKOŚĆ SIEDZISKA: Łokcie Twojego dziecka powinny być na tej samej wysokości co miejsce mocowania tacy.
- POZYCJA PODNÓŻKA: Stopy Twojego dziecka powinny wygodnie spoczywać na podnóżku.

Pamiętaj, aby ponownie dokręcić wszystkie śruby 2-3 tygodnie po złożeniu krzesetka do karmienia. Następnie regularnie sprawdzaj i dokręcaj śruby, jeśli będzie to konieczne, np. co drugi miesiąc.

CZYSZCZENIE I KONSERWACJA:

- 1 Zalecamy regularne odkurzanie i okazjonalne przecieranie wilgotną ściereczką (możesz użyć łagodnego mydła) – rama/poduszka/system zabezpieczający.
- 2 Nie używaj silikonu, wosków ani sprayów, ponieważ mogą być szkodliwe.
- 3 Nigdy nie umieszczaj krzesła w pobliżu ognia otwartego, ogniska lub innych źródeł intensywnego ciepła.
- 4 Plastikowa taca nadaje się do mycia w zmywarce.



Before using the appliance, read the original instruction manual, follow its instructions and retain it for future reference or use. Pay special attention to the safety recommendations.

IMPORTANT! READ CAREFULLY AND KEEP FOR FUTURE REFERENCE

WARNING!

- 1 Never leave the child unattended.
- 2 Always use the restraint system.
- 3 Falling hazard: Prevent your child from climbing on the product.
- 4 Do not use the product unless all components are correctly fitted and adjusted.
- 5 Be aware of the risk of toppling if the child is able to push himself off the table or any other structure with his feet.
- 6 Be aware of the risk of open flames and other sources of intense heat in the vicinity of the product.
- 7 Don't use the product until the child can sit up unaided.
- 8 Don't use the product if any part is broken, torn or missing.
- 9 Keep children away when unfolding and folding the product to avoid injury.
- 10 High chair function: the product is intended for children able to sit up unaided (about 6 months) and up to 3 years or a maximum weight of 15 kg.
- 11 Low chair function: the product can be used by children from 3 years and up to 12 years or a maximum weight of 40 kg.
- 12 Always use a restraint system in high chair function. The harness should always be worn and fit correctly. Tray doesn't guarantee safety of child in the chair.
- 13 Do not allow the child to sit on the tray.
- 14 Do not move the chair when the child is seated in it.
- 15 Do not adjust the height of the chair when the child is seated in it.
- 16 Use the chair only on a flat, stable surface. Do not place the chair on elevations such as stools, benches, etc.
- 17 To avoid the risk of suffocation, do not place the product near curtains, drapes, etc.

STEPS DESCRIPTION:

■ STEP 1:

IMPORTANT: DO NOT TIGHTEN THE BOLTS UNTIL THE CHAIR IS FULLY ASSEMBLED or you will not be able to insert the seat and footrest platforms and the Curved Front Rail

■ STEP 2:

Inserting the rail into the notches on the side panels. Then insert the SEAT PLATFORM (H) and FOOT REST PLATFORM (I).

The front edge of the Foot Rest Platform (I) should NEVER stick out past the front edge of the chair legs at floor level.

WARNING! Seat must be installed in the TOP height position as a baby high chair.

■ STEP 3:

The Connecting Rod (M) is a little bit shorter than the distance between the left and right sides to ensure the parts clamp together properly. PLEASE TIGHTEN THE BOLTS EQUALLY ON BOTH SIDES.

■ STEP 5:

To check the position of the seat and footrest use these guidelines:

- SEAT HEIGHT: Your child's elbows should be at the same height as where the tray attaches.
- FOOTREST POSITION: Your child's feet should rest comfortably flat on the footrest so his/her lower legs are straight.

Remember to retighten all screws 2-3 weeks after assembly of the high chair. After that, you should check on and retighten the screws if necessary regularly, e.g. every second month.

CLEANING AND MAINTENANCE:

- 1 We recommend regular dusting and an occasional wipe with damp cloth (you can use mild soap) – frame/cushion/restraint system.
- 2 Do not use silicon, waxes, or sprays, as these may be harmful.
- 3 Never place the chair near fire or open flame or other sources of intense heat.
- 4 Plastic tray is dishwasher safe.



Pred použitím zariadenia si prečítajte originálny návod na obsluhu, dodržujte jeho pokyny a uschovajte si ho pre budúce použitie. Venujte zvláštnu pozornosť bezpečnostným odporúčaniam.

DÔLEŽITÉ! POZORNE ČÍTAJTE A USCHOVAJTE PRE BUDÚCE POUŽITIE

UPOZORNENIE!

- 1 Nikdy nenechávajte dieťa bez dozoru.
- 2 Vždy používajte detskú zábranu.
- 3 Nebezpečenstvo pádu: Nedovoľte dieťaťu vyliezať na výrobok.
- 4 Výrobok nepoužívajte v prípade, ak nie sú všetky diely správne zmontované a pripevnené.
- 5 Dávajte pozor na riziko prevrátenia, ak sa dieťa dokáže nohami odtlačiť od stola alebo inej konštrukcie.
- 6 Dbajte na riziko otvoreného ohňa a iných zdrojov intenzívneho tepla v blízkosti výrobku.
- 7 Nepoužívajte výrobok, kým dieťa nedokáže sedieť samostatne.
- 8 Nepoužívajte výrobok, ak je akákoľvek časť zlomená, roztrhaná alebo chýba.
- 9 Počas otvárania a zatvárania výrobku dbajte, aby boli deti v bezpečnej vzdialenosti, aby ste predišli zraneniam.
- 10 Funkcia vysokého stoličky: výrobok je určený pre deti, ktoré sú schopné sedieť samostatne (približne 6 mesiacov) až do 3 rokov alebo do maximálnej hmotnosti 15 kg.
- 11 Funkcia nízkej stoličky: výrobok môžu používať deti od 3 rokov do 12 rokov alebo do maximálnej hmotnosti 40 kg.
- 12 Vždy používajte systém zabezpečenia v režime vysokého stoličky. Bezpečnosť dieťaťa v stoličke nezaručuje podnos.
- 13 Nepovoľte dieťaťu sedieť na podnose.
- 14 Nepresúvajte stoličku, keď je v nej dieťa.
- 15 Neupravujte výšku stoličky, keď je v nej dieťa.
- 16 Používajte stoličku len na rovnej, stabilnej ploche. Stoličku nepoložte na zvýšenia, ako sú stoličky, lavice atď.
- 17 Aby ste predišli riziku udusenía, nepoložte výrobok blízko závesov, záclon atď.

POPIS KROKOV:

■ KROK 1:

DÔLEŽITÉ: NEZATVÁRAJTE SKRUTKY, KÝM STOLICA NIE JE ÚPLNE ZLOŽENÁ, inak nebudete môcť vložiť sedadlo, podnožku a zakrivenú prednú zásteru.

■ KROK 2:

Vložte zásteru do zárezov na bočných paneloch. Potom vložte SEDADLOVÚ PLATFORMU (H) a PLATFORMU PRE NOHY (I).

Predný okraj Platformy pre nohy (I) by NIKDY nemal vyčnievať za predný okraj stoličiek na úrovni podlahy.

POZOR! Sedačka musí byť inštalovaná v polohe TOP ako detská vysoká stolička.

■ KROK 3:

Spojovacia tyč (M) je o niečo kratšia, než je vzdialenosť medzi ľavou a pravou stranou, aby sa zaistilo správne zovretie dielov. UTAHUJTE Skrutky ROVNOMERNE NA OBOCH STRANÁCH.

■ KROK 5:

Na kontrolu polohy sedadla a podnožky použite tieto smernice:

- VÝŠKA SEDADLA: Lakťá vášho dieťaťa by mali byť vo výške, kde sa pripája podnos.
- POLOHA PODNOŽKY: Nohy vášho dieťaťa by mali spočívať pohodlne na podnožke tak, aby malo rovno ohnuté dolné nohy.

Nezabudnite znovu dotiahnuť všetky skrutky 2-3 týždne po zložení stoličky. Potom by ste mali pravidelne kontrolovať a dotiahnuť skrutky podľa potreby, napríklad každý druhý mesiac.

ČISTENIE A ÚDRŽBA:

- 1 Odporúčame pravidelné vyprášanie a občasne utieranie vlhkým uterákom (môžete použiť mierny mydlový roztok) – rámeček/vankúš/systém zabezpečenia.
- 2 Nepoužívajte silikón, vosky ani spreje, pretože môžu byť škodlivé.
- 3 Nikdy nepoložte stoličku blízko ohňa, otvoreného plameňa alebo iných zdrojov intenzívneho tepla.
- 4 Plastový podnos je vhodný do umývačky riadu.



Před použitím spotřebiče si přečtěte originální návod k použití, dodržujte jeho pokyny a uschovejte si jej pro budoucí použití. Zvláštní pozornost věnujte bezpečnostním doporučením.

DŮLEŽITÉ! POKYNY SI POZORNĚ PŘEČTĚTE A USCHOVEJTE PRO POZDĚJŠÍ NAHLÉDNUTÍ.

UPOZORNĚNÍ!

- 1 Nikdy nenechávejte dítě bez dozoru.
- 2 Vždy používejte zádržný systém.
- 3 Nebezpečí pádu: Nenechte své dítě šplhat na výrobek.
- 4 Nepoužívejte výrobek, dokud nejsou všechny součásti správně připevněné a seřizené.
- 5 Uvědomte si riziko převrácení, pokud se dítě dokáže nohama odstrčit od stolu nebo jiné konstrukce.
- 6 Dbejte na riziko otevřeného ohně a jiných zdrojů intenzivního tepla v blízkosti výrobku.
- 7 Nepoužívejte výrobek, dokud dítě nemůže sedět bez pomoci.
- 8 Nepoužívejte výrobek, pokud je jakákoli část zlomená, prarhaná nebo chybí.
- 9 Uchovávejte děti v bezpečné vzdálenosti při rozkládání a skládání výrobku, abyste zabránili zranění.
- 10 Funkce vysoké židle: Výrobek je určen pro děti, které jsou schopny sedět bez pomoci (přibližně 6 měsíců) až do 3 let nebo do maximální váhy 15 kg.
- 11 Funkce nízké židle: Výrobek mohou používat děti od 3 let do 12 let nebo do maximální váhy 40 kg.
- 12 Vždy používejte systém zabezpečení při funkci vysoké židle. Popruh by měl být vždy nošen a správně nastaven. Podnos nezaručuje bezpečnost dítěte na židli.
- 13 Nedovolte dítěti sedět na podnose.
- 14 Nepohybujte židli, když v ní sedí dítě.
- 15 Nenastavujte výšku židle, když v ní dítě sedí.
- 16 Používejte židli pouze na rovné a stabilní ploše. Nenoste židli na vyvýšeniny, jako jsou stoličky, lavice atd.
- 17 Abyste předešli nebezpečí udušení, nepoložte výrobek blízko závěsů, záclon atd.

POPIS KROKŮ:

■ KROK 1:

DŮLEŽITÉ: NEŠROUBUJTE ŠROUBY, DOKUD NENÍ ŽIDLE PLNĚ SMONTOVÁNO, nebo nebudete schopni vložit sedák a opěradlo nohou a zakřivenou přední kolejnici.

■ KROK 2:

Vložení kolejnice do zářezů na bočních panelech. Pak vložte SEDÁKOVOU PLOŠINU (H) a PLOŠINU OPĚRADLA NOHOU (I).

Přední okraj Plošiny opěradla nohou (I) by NIKDY neměl přesahovat přední okraj nohou židle na úrovni podlahy. **VAROVÁNÍ!** Sedátko musí být instalováno v poloze TOP jako vysoká dětská židlička.

■ KROK 3:

Spojovací tyč (M) je o něco kratší než vzdálenost mezi levou a pravou stranou, aby se zajistilo správné sevření dílů. **UTAHOJTE ŠROUBY ROVNOMĚRNĚ NA OBĚCH STRANÁCH.**

■ KROK 5:

Pro zkontrolování polohy sedáku a opěradla nohy použijte tyto směrnice:

- **VÝŠKA SEDÁKU:** Lokty vašeho dítěte by měly být ve stejné výšce jako místo, kde se připevňuje podnos.
- **POLOHA OPĚRADLA NOHY:** Nohy vašeho dítěte by měly klidně spočívat na opěradle nohy, takže dolní nohy jsou rovné.

Nevyždímejte všechny šrouby znovu 2-3 týdny po montáži vysoké židle. Poté byste měli pravidelně kontrolovat a případně dotahovat šrouby, například každý druhý měsíc.

ČIŠTĚNÍ A ÚDRŽBA:

- 1 Doporučujeme pravidelně otírat prach a občas utřít vlhkým hadříkem (můžete použít mírný mýdlový roztok) – rám / polstrování / systém zabezpečení.
- 2 Nepoužívejte silikon, vosky ani spreje, neboť mohou být škodlivé.
- 3 Nikdy neumísťujte židli blízko ohně nebo otevřeného plamene nebo jiných zdrojů intenzivního tepla.
- 4 Plastový podnos lze umýt v myčce na nádobí.



Înainte de a folosi dispozitivul citiți instrucțiunile originale de utilizare, procedați conform indicațiilor din instrucțiuni și păstrați-le ca să le puteți folosi și în viitor. Să aveți grijă în mod special de respectarea recomandărilor referitoare la securitate.

IMPORTANT! CITIȚI CU ATENȚIE ȘI PĂSTRAȚI ACEST DOCUMENT PENTRU CONSULTARE ULTERIOARĂ.

AVERTISMENT!

- 1 Nu lăsați niciodată copilul nesupravegheat .
- 2 Folosește sistemul de prindere.
- 3 Nu lăsa copiii să se urce pe acest produs.
- 4 Folosește produsul doar dacă toate componentele sunt asamblate corect.
- 5 Fiți conștienți de riscul de răsturnare dacă copilul este capabil să se împingă cu picioarele de pe masă sau de pe orice altă structură.
- 6 Fiți atenți la riscul de flăcări deschise și alte surse de căldură intensă în apropierea produsului.
- 7 Nu utilizați produsul până când copilul poate sta în șezut fără ajutor.
- 8 Nu utilizați produsul dacă oricare parte este ruptă, ruptă sau lipsă.
- 9 Țineți copiii la distanță atunci când deschideți și închideți produsul pentru a evita rănirea.
- 10 Funcția de scaun înalt: produsul este destinat copiilor capabili să stea în șezut fără ajutor (aproximativ 6 luni) și până la 3 ani sau o greutate maximă de 15 kg.
- 11 Funcția de scaun scund: produsul poate fi utilizat de copii de la 3 ani în sus până la 12 ani sau o greutate maximă de 40 kg.
- 12 Utilizați întotdeauna un sistem de retenție în funcția de scaun înalt. Hamul ar trebui purtat întotdeauna și ajustat corect. Tava nu garantează siguranța copilului în scaun.
- 13 Nu permiteți copilului să stea pe tavă.
- 14 Nu mutați scaunul când copilul este așezat în el.
- 15 Nu reglați înălțimea scaunului când copilul este așezat în el.
- 16 Utilizați scaunul doar pe o suprafață plană și stabilă. Nu puneți scaunul pe elevații precum scăunele, bănci, etc.
- 17 Pentru a evita riscul de sufocare, nu amplasați produsul în apropierea draperiilor, perdelelor, etc.

DESCRIEREA PAȘILOR:

■ PASUL 1:

IMPORTANT: NU STRÂNGETI ȘURUBURILE PÂNĂ CÂND SCHELETUL SCAUNULUI ESTE COMPLET ASAMBLAT sau nu veți putea introduce platformele pentru scaun și pentru sprijinul picioarelor și șina frontală curbată.

■ PASUL 2:

Introduceți șina în decupăturile de pe panourile laterale. Apoi introduceți PLATFORMA PENTRU SCAUN (H) și PLATFORMA PENTRU SPRIJINUL PICIOARELOR (I).

Marginea frontală a Platformei pentru Sprijinul Picioarelor (I) nu ar trebui NICIODATĂ să depășească marginea frontală a picioarelor scaunului la nivelul pardoselii.

AVERTIZARE! Scaunul trebuie instalat în poziția de sus, ca scaun înalt pentru copii.

■ PASUL 3:

Biela (M) este puțin mai scurtă decât distanța dintre părțile din stânga și din dreapta, pentru a se asigura că piesele se fixează corect. Strângeți șuruburile în mod egal pe cele două părți.

■ PASUL 5:

Pentru a verifica poziția scaunului și a sprijinului picioarelor, urmați aceste indicații:

- **ÎNĂLȚIMEA SCAUNULUI:** Cotul copilului dvs. ar trebui să fie la aceeași înălțime cu locul de atașare a tavii.
- **POZIȚIA SPRIJINULUI PICIOARELOR:** Picioarele copilului dvs. ar trebui să se odihnească confortabil pe sprijinul picioarelor astfel încât gambete să fie drepte.

Nu uitați să strângeți din nou toate șuruburile la 2-3 săptămâni după asamblarea scaunului înalt. După aceea, ar trebui să verificați și să strângeți din nou șuruburile dacă este necesar în mod regulat, de exemplu, la fiecare două luni.

CURĂȚARE ȘI ÎNTREȚINERE:

- 1 Recomandăm ștergerea regulată a prafului și ștergerea ocazională cu o cârpă umedă (puteți folosi săpun delicat) - cadru/tapiserie/sistem de retenție.
- 2 Nu utilizați silicon, ceară sau spray-uri, deoarece acestea pot fi dăunătoare.
- 3 Nu așezați niciodată scaunul lângă foc deschis sau flacără deschisă sau alte surse de căldură intensă.
- 4 Tava din plastic poate fi introdusă în mașina de spălat vase.



Lesen Sie vor der Verwendung des Geräts die Originalbetriebsanleitung, befolgen Sie die Anweisungen und bewahren Sie sie zum späteren Nachschlagen auf. Achten Sie besonders auf die Sicherheitsempfehlungen.

WICHTIG! BITTE SORGFÄLTIG LESEN UND FÜR SPÄTERES NACHLESEN UNBEDINGT AUFBEWAHREN

WARNUNG!

- 1 Lassen Sie Ihr Kind nie unbeaufsichtigt.
- 2 Immer die Sicherheitsgurte benutzen.
- 3 Fallrisiko: Kinder nicht auf das Produkt klettern lassen.
- 4 Das Produkt nicht benutzen, wenn nicht alle Teile ordnungsgemäß montiert und justiert sind.
- 5 Achten Sie auf die Gefahr des Umkippens, wenn das Kind sich mit den Füßen vom Tisch oder einer anderen Struktur abstoßen kann.
- 6 Achten Sie auf die Gefahr von offenen Flammen und anderen starken Hitzequellen in der Nähe des Produkts.
- 7 Verwenden Sie das Produkt nicht, bis das Kind eigenständig aufrecht sitzen kann.
- 8 Verwenden Sie das Produkt nicht, wenn ein Teil gebrochen, zerrissen oder fehlt.
- 9 Halten Sie Kinder fern, wenn Sie das Produkt entfalten und zusammenklappen, um Verletzungen zu vermeiden.
- 10 Hochstuhlfunktion: Das Produkt ist für Kinder gedacht, die eigenständig aufrecht sitzen können (ungefähr 6 Monate) und bis zu 3 Jahre oder einem maximalen Gewicht von 15 kg.
- 11 Niedriger Stuhl Funktion: Das Produkt kann von Kindern ab 3 Jahren bis zu 12 Jahren oder einem maximalen Gewicht von 40 kg verwendet werden.
- 12 Verwenden Sie immer ein Rückhaltesystem in der Hochstuhlfunktion. Der Gurt sollte immer richtig angelegt und angepasst sein. Das Tablett garantiert nicht die Sicherheit des Kindes im Stuhl.
- 13 Erlauben Sie dem Kind nicht, auf dem Tablett zu sitzen.
- 14 Bewegen Sie den Stuhl nicht, wenn das Kind darin sitzt.
- 15 Verstellen Sie die Höhe des Stuhls nicht, wenn das Kind darin sitzt.
- 16 Verwenden Sie den Stuhl nur auf einer flachen, stabilen Oberfläche. Platzieren Sie den Stuhl nicht auf Erhebungen wie Hockern, Bänken usw.
- 17 Um das Erstickungsrisiko zu vermeiden, platzieren Sie das Produkt nicht in der Nähe von Vorhängen, Gardinen usw.

BESCHREIBUNG DER SCHRITTE:

■ SCHRITT 1:

WICHTIG: ZIEHEN SIE DIE SCHRAUBEN NICHT AN, BEVOR DER STUHL VOLLSTÄNDIG MONTIERT IST, da Sie sonst die Sitz- und Fußstützenplattformen sowie die gebogene vordere Schiene nicht einsetzen können.

■ SCHRITT 2:

Setzen Sie die Schiene in die Aussparungen an den Seitenwänden ein. Führen Sie dann die SITZPLATTFORM (H) und die FUßSTÜTZENPLATTFORM (I) ein.

Die vordere Kante der Fußstützenplattform (I) sollte NIE über die vordere Kante der Stuhlbeine auf Bodenhöhe hinausragen.

WARNUNG! Als Babyhochstuhl muss der Sitz in der TOP-Höhenposition eingebaut werden.

■ SCHRITT 3:

Die Verbindungsstange (M) ist etwas kürzer als der Abstand zwischen der linken und rechten Seite, um sicherzustellen, dass die Teile richtig zusammenklemmen. BITTE DIE SCHRAUBEN AUF BEIDEN SEITEN GLEICHMÄSSIG FESTZIEHEN.

■ SCHRITT 5:

Um die Position von Sitz und Fußstütze zu überprüfen, beachten Sie bitte diese Richtlinien:

- SITZHÖHE: Die Ellbogen Ihres Kindes sollten sich in derselben Höhe befinden wie die Befestigung des Tablett.
- POSITION DER FUßSTÜTZE: Die Füße Ihres Kindes sollten bequem flach auf der Fußstütze ruhen, sodass die Unterschenkel gerade sind.

Denken Sie daran, alle Schrauben 2-3 Wochen nach der Montage des Hochstuhls nachzuziehen. Danach sollten Sie regelmäßig die Schrauben überprüfen und gegebenenfalls nachziehen, z. B. alle zwei Monate.

REINIGUNG UND WARTUNG:

- 1 Wir empfehlen regelmäßiges Abstauben und gelegentliches Abwischen mit einem feuchten Tuch (Sie können milde Seife verwenden) - Rahmen/Polster/Rückhaltesystem.
- 2 Verwenden Sie keine Silikone, Wachse oder Sprays, da diese schädlich sein können.
- 3 Stellen Sie den Stuhl niemals in der Nähe von Feuer oder offener Flamme oder anderen starken Hitzequellen auf.
- 4 Das Kunststofftablett ist spülmaschinenfest.



Преди да ползвате устройството за първи път, прочетете оригиналната инструкция за употреба и следвайте указанията в нея. Запазете я за бъдеща употреба. Обърнете специално внимание на препоръките за безопасност.

ВАЖНО! ПРОЧЕТЕТЕ ВНИМАТЕЛНО И ЗАПАЗЕТЕ ЗА БЪДЕЩИ СПРАВКИ

ВНИМАНИЕ!

- 1 Никога не оставяйте детето без надзор.
- 2 Винаги използвайте затварящата система.
- 3 Опасност от падане: Не позволявайте на детето да се катери по продукта.
- 4 Не използвайте продукта, ако някоя част не е поставена правилно и стабилно.
- 5 Имайте предвид риска от преобръщане, ако детето може да се отблъсне от масата или друга конструкция с краката си.
- 6 Имайте предвид риска от открит пламък и други източници на интензивна топлина в близост до продукта.
- 7 Не използвайте продукта, докато детето може самостоятелно да седи.
- 8 Не използвайте продукта, ако някоя част е счупена, разкъсана или липсва.
- 9 Дръжте децата далече, когато разгъвате и свивате продукта, за да предотвратите наранявания.
- 10 Функция на висок стол: продуктът е предназначен за деца, способни да седнат самостоятелно (около 6 месеца) и до 3 години или максимално тегло от 15 кг.
- 11 Функция на нисък стол: продуктът може да се използва от деца на възраст от 3 години и до 12 години или максимално тегло от 40 кг.
- 12 Винаги използвайте система за ограничаване във функцията на висок стол. Предпазната система трябва винаги да се носи и да се регулира правилно. Таблото не гарантира безопасността на детето в столчето.
- 13 Не позволявайте на детето да седи на таблото.
- 14 Не движете стола, когато детето е в него.
- 15 Не регулирайте височината на стола, когато детето е в него.
- 16 Използвайте стола само на равна, стабилна повърхност. Не поставяйте стола на възвишения като стълби, скамейки и други.
- 17 За да избегнете риска от задушаване, не поставяйте продукта близо до завеси и платна и други материали.

ОПИСАНИЕ НА СТЬПКИТЕ:

■ СТЬПКА 1:

ВАЖНО: НЕ ЗАТЯГАЙТЕ ВИНТОВЕТЕ ДОКАТО СТОЛЪТ Е НАПЪЛНО СГЛОБЕН, иначе няма да може да поставите седалката и подножието и извитата предна релса.

■ СТЬПКА 2:

Вкарване на релсата във вдлъбнатините на страничните панели. След това вкарайте СЕДАЛКАТА (H) и ПОДНОЖИЕТО (I). Предният край на Подножието (I) НИКОГА не трябва да стърчи напред извън предния край на краката на стола на нивото на пода.

ВНИМАНИЕ! Седалката трябва да се монтира в горната позиция на височина като бебешко столче за хранене.

■ СТЬПКА 3:

Свързващият прът (M) е малко по-къс от разстоянието между лявата и дясната страна, за да се гарантира правилното затягане на частите. МОЛЯ, ЗАТЯГНЕТЕ БОЛТОВЕТЕ РАВНО ОТ ДВЕТЕ СТРАНИ.

■ СТЬПКА 5:

За да проверите позицията на седалката и подножието, използвайте следните насоки:

- ВИСОЧИНА НА СЕДАЛКАТА: Лактите на вашето дете трябва да са на същата височина като мястото, където таблото се закрепва.
- ПОЗИЦИЯ НА ПОДНОЖИЕТО: Краката на вашето дете трябва да почиват удобно на подножието, така че долните му крайници да са изправени.

Не забравяйте да затегнете всички винтове отново след 2-3 седмици след сглобяването на високата столче. След това трябва да проверявате и затегнете винтовете при нужда редовно, например на всеки два месеца.

ПОЧИСТВАНЕ И ПОДДЪРЖАНЕ:

- 1 Препоръчваме редовно измиване и периодично изтриване със суха кърпа (можете да използвате нежен сапун) - рамка / възглавница / система за ограничаване.
- 2 Не използвайте силикон, восък или спрей, тъй като те може да бъдат вредни.
- 3 Никога не поставяйте стола близо до огън или открит пламък или други източници на интензивна топлина.
- 4 Пластмасовото табло може да се почиства в съдомиялна машина.



A berendezés használata előtt olvassa el az eredeti használati útmutatót, járjon el az útmutatóinak megfelelően és őrizze meg a későbbi felhasználásra. Különösen ügyeljen a biztonságra vonatkozó ajánlásokra.

FONTOS! FIGYELMESEN OLVASSA EL ÉS ŐRIZZE MEG KÉSŐBBI FELHASZNÁLÁS ESETÉRE

FIGYELEM!

- 1 Soha ne hagyja gyermekét felügyelet nélkül.
- 2 Mindig használjd a biztonsági övet.
- 3 Leesés-veszély: ne engedd, hogy gyermeked felmásszon a termékre.
- 4 Ne használjd a terméket, ha nincs az összes alkatrész a helyére igazítva és rögzítve.
- 5 Legyen tisztában a felborulás veszélyével, ha a gyermek képes a lábával lelökni magát az asztalról vagy más szerkezetéről.
- 6 Legyen tisztában a termék közelében lévő nyílt lángok és egyéb erős hőforrások veszélyével.
- 7 Ne használja a terméket addig, amíg a gyermek önállóan fel tud ülni.
- 8 Ne használja a terméket, ha bármelyik része törött, szakadt vagy hiányzik.
- 9 Tartsa távol a gyerekeket a termék kinyitásakor és összecsukásakor, hogy sérülést elkerüljön.
- 10 Magas szék funkció: A termék olyan gyermekek számára készült, akik önállóan tudnak ülni (kb. 6 hónapos kortól) és legfeljebb 3 évesek, vagy legfeljebb 15 kg súlyig.
- 11 Alacsony szék funkció: A terméket 3 éves és annál idősebb gyermekek számára lehet használni, legfeljebb 12 éves korig, vagy legfeljebb 40 kg súlyig.
- 12 Mindig használjon biztonsági övet a magas szék funkcióban. A hámat mindig megfelelően kell viselni és beállítani. A tálcának nem garantált a gyermek biztonsága az székben.
- 13 Ne engedje a gyermeket a tálcára ülni.
- 14 Ne mozgassa a széket, amikor a gyermek benne ül.
- 15 Ne állítsa be a szék magasságát, amikor a gyermek benne ül.
- 16 Csak sík, stabil felületen használja a széket. Ne helyezze el a széket olyan emelkedéseken, mint székek, padok stb.
- 17 A fulladás veszélyének elkerülése érdekében ne helyezze a terméket függönyök, drapériák stb. közelébe.

LÉPÉSEK LEÍRÁSA:

■ LÉPÉS 1:

FONTOS: NE HÚZZA MEG A CSAVAROKAT ADDIG, AMÍG A SZÉK TELJES EGÉSZÉBEN NINCS ÖSSZERAKVA, különben nem tudja beszúrni a ülő- és lábtámasz platformokat, valamint a hajlított elülső sín és a felső részt.

■ LÉPÉS 2:

Helyezze be a sánt a oldalpanelelekbe vágott nyílásokba. Majd helyezze be az ÜLŐPLATFORMOT (H) és a LÁBTÁMASZ PLATFORMOT (I).

A Lábtámasz Platform (I) elülső éle SOHA ne lógjon ki a szék lábainak elülső éle előtt a padlónál.

FIGYELEM! Az ülést a TOP magasságba kell beszerelni, mint etetőszékét.

■ LÉPÉS 3:

Az összekötő rúd (M) valamivel rövidebb, mint a bal és jobb oldal közötti távolság, hogy biztosítsa az alkatrészek megfelelő rögzítését. KÉRJÜK, A CSAPATOKAT EGYENLŐEN HÚZJA MEG MINDKÉT OLDALÁN.

■ LÉPÉS 5:

Az ülő- és lábtámasz helyzetének ellenőrzéséhez használja ezeket az útmutatókat:

- ÜLŐ MAGASSÁGA: A gyermek könyökeinek a tálca rögzítési pontjának magasságában kell lenniük.
- LÁBTÁMASZ POZÍCIÓJA: A gyermek lábainak kényelmesen pihenniük kell a lábtámaszon, hogy a lábszáraik egyenesek legyenek.

Ne felejtse el újra meghúzni az összes csavart a magas szék összeszerelése után 2-3 héttel. Ezt követően rendszeresen ellenőrizze és szükség esetén húzza meg a csavarokat, például havonta kétszer.

TISZTÍTÁS ÉS KARBANTARTÁS:

- 1 Rendszeres portörlést javasolunk, és alkalmanként törölje át nedves ruhával (enyhe szappant is használhat) - váz/párnázat/biztonsági rendszer.
- 2 Ne használjon szilikonokat, viaszokat vagy spray-eket, mivel ezek károsak lehetnek.
- 3 Sose helyezze a széket tűz vagy nyílt láng közelébe vagy más erős hőforrásokhoz.
- 4 A műanyag tálca mosogatógépbbe mosható.



Prieš naudodami prietaisą, perskaitykite originalią naudojimo instrukciją ir taikykite pateiktas nuorodas ir išsaugokite ją ateičiai. Atkreipkite ypatingą dėmesį į nuorodas dėl saugumo.

SVARBU! ATIDŽIAI PERSKAITYKITE IR SAUGOKITE, KAD VĒLIAU GALĖTUMĖTE PASISKAITYTI

ĮSPĖJIMAS!

- 1 Niekada nepalikite vaiko be priežiūros.
- 2 Visada prisekite vaiką saugos diržu.
- 3 Pavojus nukristi: neleiskite vaikui karstyti ant šios prekės.
- 4 Nenaudokite prekės, jei ji surinkta ne pagal instrukcijas, klība arba yra netinkama naudoti dėl kitų priežasčių.
- 5 Turėkite omenyje, kad gali kilti pavojus apvirsti, jei vaikas gali kojomis atsispirti nuo stalo ar kitos konstrukcijos.
- 6 Atkreipkite dėmesį į atviros liepsnos ir kitų intensyvaus karščio šaltinių, esančių šalia gaminio, pavojų.
- 7 Nenaudokite produkto, kol vaikas nepajėgia sėdėti be pagalbos.
- 8 Nenaudokite produkto, jei bet kuri dalis yra sulaužyta, suplyšusi ar trūksta.
- 9 Laikykite vaikus atokiai, kai išskleidžiate ir sulankstote produktą, kad išvengtumėte sužalojimų.
- 10 Aukštojo kėdės funkcija: produktas skirtas vaikams, gebantiems sėdėti be pagalbos (apie 6 mėnesiai) ir iki 3 metų arba maksimaliam svoriui 15 kg.
- 11 Zemutinio kėdės funkcija: produktą galima naudoti vaikams nuo 3 metų amžiaus iki 12 metų arba maksimaliam svoriui 40 kg.
- 12 Aukštojo kėdės funkcijoje visada naudokite pririšimo sistemą. Dirželis visada turi būti užmaunamas ir tinkamai pritaikytas. Stalas negarantuoja vaiko saugumo kėdėje.
- 13 Nedelskite vaiko sėdėti ant stalo.
- 14 Nesinešiotkite kėdės, kai vaikas sėdi joje.
- 15 Nenustatykite kėdės aukščio, kai vaikas sėdi joje.
- 16 Naudokite kėdę tik ant plokščios, stabilios paviršiaus. Negalima dėti kėdės ant aukštumų, pvz., kėdžių, suoliukų ir kt.
- 17 Siekiant išvengti uždusimo pavojaus, nedėkite produkto šalia užuolaidų, užuolaidų ir pan.

LAIŠKO APRAŠYMAS:

■ ŽINGSNIS 1:

SVARBU: NEPRIREIKŠTI VARŽTUS KOL KĖDĖ BUS VISIŠKAI SURENKAMA, arba jūs negalėsite įdėti sėdynės ir atlošo platformų bei Kreipiamojo priekinio rėmo.

■ ŽINGSNIS 2:

Įkiškite rėmą į įkirpimus ant šoninių panelių. Tada įkiškite SĖDYNĖS PLATFORMĄ (H) ir ATLOŠO PLATFORMĄ (I).

Atlošo platformos (I) priekinė krašta NIEKADA neturėtų išsikišti už kėdės kojų priekinio krašto lygio.

ĮSPĖJIMAS! Kėdutė turi būti sumontuota viršutinėje padėtyje kaip aukšta kūdikio kėdutė.

■ ŽINGSNIS 3:

Švaistiklis (M) yra šiek tiek trumpesnis nei atstumas tarp kairės ir dešinės pusės, kad dalys būtų tinkamai suspaustos. PRAŠOME LYGIAI PRIVERKITE VARŽTUS ABEJOSE PUSĖSE.

■ ŽINGSNIS 5:

Norint patikrinti sėdynės ir atlošo padėtį, naudokite šiuos nurodymus:

- SĖDYNĖS AUKŠTIS: Jūsų vaiko alkūnės turėtų būti tuo pačiu aukščiu kaip ir lentelės pritvirtinimo vieta.
- ATLOŠO PADĖTIS: Jūsų vaiko kojos turėtų patogiai atsipūsti ant atlošo, kad jo/jos apatinių kojų ilgai būtų tiesios.

Neužmirškite perpaustyti visus varžtus po dviejų ar trijų savaičių po aukštojo kėdės surinkimo. Po to reguliariai patikrinkite ir, jei reikia, vėl suvaržykite varžtus, pvz., kas antrą mėnesį.

VALYMAS IR PRIŽIŪRĖJIMAS:

- 1 Rekomenduojame reguliariai nušluostyti dulkes ir kartais išvalyti drėgnu skudurėliu (galite naudoti minkštą muilą) – rėmas/uzvalkalas/priirišimo sistema.
- 2 Nenaudokite silikono, vaškų ar purškiklių, nes jie gali būti žalingi.
- 3 Niekada neleiskite kėdei būti šalia ugnies ar atviro liepsnos ar kitų stiprių šilumos šaltinių.
- 4 Plastikinis stalas tinkamas naudoti indaplovėje.



Avant d'utiliser l'appareil, lisez la notice d'utilisation originale, suivez ses instructions et conservez-la pour pouvoir la consulter ultérieurement. Faites particulièrement attention aux recommandations concernant la sécurité.

IMPORTANT! À LIRE ATTENTIVEMENT ET À CONSERVER POUR RÉFÉRENCE ULTÉRIEURE

AVERTISSEMENT!

- 1 Ne jamais laisser un enfant sans surveillance.
- 2 Toujours utiliser le harnais.
- 3 Risque de chute: empêcher l'enfant de grimper sur le produit.
- 4 Ne pas utiliser le produit tant que tous les éléments ne sont pas correctement ajustés et réglés.
- 5 Attention au risque de basculement si l'enfant est capable de se dégager de la table ou de toute autre structure avec ses pieds.
- 6 Attention au risque de flammes nues et autres sources de chaleur intense à proximité du produit.
- 7 N'utilisez pas le produit tant que l'enfant ne peut pas s'asseoir sans aide.
- 8 N'utilisez pas le produit si une pièce est cassée, déchirée ou manquante.
- 9 Éloignez les enfants lors du dépliage et du pliage du produit pour éviter les blessures.
- 10 Fonction chaise haute : le produit est destiné aux enfants capables de s'asseoir sans aide (environ 6 mois) et jusqu'à 3 ans ou un poids maximal de 15 kg.
- 11 Fonction chaise basse : le produit peut être utilisé par les enfants à partir de 3 ans et jusqu'à 12 ans ou un poids maximal de 40 kg.
- 12 Utilisez toujours un système de retenue en mode chaise haute. Le harnais doit toujours être porté et ajusté correctement. Le plateau ne garantit pas la sécurité de l'enfant dans la chaise.
- 13 N'autorisez pas l'enfant à s'asseoir sur le plateau.
- 14 Ne déplacez pas la chaise lorsque l'enfant est assis dedans.
- 15 N'ajustez pas la hauteur de la chaise lorsque l'enfant est assis dedans.
- 16 Utilisez la chaise uniquement sur une surface plane et stable. Ne placez pas la chaise sur des élévations telles que des tabourets, des bancs, etc.
- 17 Pour éviter le risque d'étouffement, ne placez pas le produit près de rideaux, de draperies, etc.

DESCRIPTIF DES ÉTAPES:

■ ÉTAPE 1:

IMPORTANT : NE SERREZ PAS LES BOULONS AVANT QUE LA CHAISE NE SOIT ENTIÈREMENT ASSEMBLÉE, sinon vous ne pourrez pas insérer les plateformes d'assise et de repose-pieds ni le rail avant courbé.

■ ÉTAPE 2:

Insérez le rail dans les encoches des panneaux latéraux. Ensuite, insérez la PLATEFORME D'ASSISE (H) et la PLATEFORME DE REPOSE-PIEDS (I).

Le bord avant de la Plateforme de Repose-Pieds (I) ne doit JAMAIS dépasser le bord avant des pieds de la chaise au niveau du sol.

AVERTISSEMENT! Le siège doit être installé en position de hauteur TOP comme chaise haute pour bébé.

■ ÉTAPE 3:

La bielle (M) est un peu plus courte que la distance entre les côtés gauche et droit pour garantir que les pièces se serrent correctement. **VEUILLEZ SERRER LES BOULONS ÉGALEMENT DES DEUX CÔTÉS.**

■ ÉTAPE 5:

Pour vérifier la position de l'assise et du repose-pieds, suivez ces indications :

- **HAUTEUR DE L'ASSISE :** Les coudes de votre enfant doivent être à la même hauteur que celle où le plateau est fixé.
- **POSITION DU REPOSE-PIEDS :** Les pieds de votre enfant doivent reposer confortablement à plat sur le repose-pieds, de sorte que ses jambes soient droites.

N'oubliez pas de resserrer toutes les vis 2 à 3 semaines après l'assemblage de la chaise haute. Ensuite, vous devriez vérifier et resserrer régulièrement les vis si nécessaire, par exemple tous les deux mois.

NETTOYAGE ET ENTRETIEN :

- 1 Nous recommandons un dépoussiérage régulier et un essuyage occasionnel avec un chiffon humide (vous pouvez utiliser du savon doux) - cadre/coussin/système de retenue.
- 2 N'utilisez pas de silicone, de cires ni de sprays, car ils pourraient être nocifs.
- 3 Ne placez jamais la chaise près du feu, d'une flamme ou d'autres sources de chaleur intense.
- 4 Le plateau en plastique peut être lavé au lave-vaisselle.



Перед використанням пристрою прочитайте оригінальну інструкцію з експлуатації, дотримуйтеся її вказівок і збережіть її для використання в майбутньому. Зверніть особливу увагу на рекомендації з безпеки.

ВАЖЛИВО! УВАЖНО ПРОЧИТАЙТЕ ТА ЗБЕРЕЖІТЬ ДЛЯ ПОДАЛЬШОГО ВИКОРИСТАННЯ

УВАГА!

- 1 Ніколи не залишайте дитину без нагляду.
- 2 Завжди використовуйте систему обмеження.
- 3 Небезпека падіння: Запобігайте дитині підніматися на продукт.
- 4 Не використовуйте продукт, якщо всі компоненти не правильно встановлені та налаштовані.
- 5 Пам'ятайте про ризик перекидання, якщо дитина може відштовхнутися ногами від столу або будь-якої іншої конструкції.
- 6 Пам'ятайте про небезпеку відкритого вогню та інших джерел сильного нагрівання поблизу виробу.
- 7 Не використовуйте продукт, доки дитина не зможе сидіти без допомоги.
- 8 Не використовуйте продукт, якщо яка-небудь частина зламана, розірвана або відсутня.
- 9 Утримуйте дітей подалі під час розкладання та складання продукту, щоб уникнути травм.
- 10 Функція високого стільця: продукт призначений для дітей, які можуть сидіти без допомоги (близько 6 місяців) і до 3 років або максимальної ваги 15 кг.
- 11 Функція низького стільця: продукт може використовуватися дітьми від 3 років і до 12 років або максимальної ваги 40 кг.
- 12 Завжди використовуйте систему обмеження в функції високого стільця. Ремінці повинні бути завжди надіті і правильно прилягати. Лоток не гарантує безпеку дитини в стільці.
- 13 Не дозволяйте дитині сидіти на лотку.
- 14 Не рухайте стілець, коли дитина в ньому сидить.
- 15 Не регулюйте висоту стільця, коли дитина в ньому сидить.
- 16 Використовуйте стілець лише на плоскій, стійкій поверхні. Не ставте стілець на підняття, такі як табуретки, лавки тощо.
- 17 Щоб уникнути ризику задушення, не розміщуйте продукт поруч зі шторами, занавісами тощо.

КРОКИ ОПИСУ:

■ КРОК 1:

ВАЖЛИВО: НЕ ЗАТИСКАЙТЕ БОЛТИ ДО ТОГО, ЯК КРІСЛО БУДЕ ПОВНІСТІЮ ЗБІРАТИСЯ, інакше ви не зможете вставити платформи сидіння і підставки для ніг та Згинаючу Передню Рейку.

■ КРОК 2:

Вставте рейку в пази на бічних панелях. Потім вставте ПЛАТФОРМУ СИДІННЯ (Н) та ПЛАТФОРМУ ДЛЯ ПІДСТАВКИ НІГ (І).

Передній край Платформи для Підставки Ніг (І) НІКОЛИ не повинен виступати за передній край ніжок стільця на рівні підлоги.

УВАГА! Сидіння має бути встановлено у ВЕРХньому положенні висоти, як дитячий стільчик.

■ КРОК 3:

З'єднувальний стрижень (М) трохи коротший за відстань між лівою та правою сторонами, щоб забезпечити належне з'єднання деталей. БУДЬ ЛАСКА, ЗАТЯГНІТЬ БОЛТИ РІВНО З ОБИХ СТОРОН.

■ КРОК 5:

Для перевірки положення сидіння та підставки для ніг використовуйте ці керівництва:

- **ВИСОТА СИДІННЯ:** Лікті вашої дитини повинні бути на тій же висоті, що й місце кріплення лотка.
- **ПОЗИЦІЯ ПІДСТАВКИ ДЛЯ НІГ:** Ноги вашої дитини повинні комфортно спиратися на підставку для ніг, щоб її нижні ноги були прямі.

Не забудьте перезатягувати всі гвинти через 2-3 тижні після збірки високого стільця. Після цього ви повинні регулярно перевіряти та, за необхідності, перезатягувати гвинти, наприклад, кожні два місяці.

ОЧИЩЕННЯ ТА ОБСЛУГОВУВАННЯ:

- 1 Рекомендуємо регулярно знімати пил та періодично протирати вологою ганчіркою (можна використовувати м'який милом) - каркас/підушка/система обмеження.
- 2 Не використовуйте силікон, воски або спреї, так як вони можуть бути шкідливими.
- 3 Ніколи не ставте стілець біля вогню, відкритого вогню або інших джерел інтенсивного нагріву.
- 4 Пластиковий лоток можна мити в посудомийній машині.



Antes de utilizar el aparato, lea el manual de instrucciones original, siga sus indicaciones y consérvelo para futuras consultas o usos. Preste especial atención a las recomendaciones de seguridad.

IMPORTANTE LEA ATENTAMENTE Y CONSÉRVELO PARA FUTURAS CONSULTAS

ADVERTENCIA

- 1 Nunca deje a un niño sin supervisión.
- 2 Siempre use el sistema de retención.
- 3 Peligro de caída: No permita que el niño se suba al producto.
- 4 No utilice el producto si todos los elementos no están correctamente montados y ajustados.
- 5 Tenga en cuenta el riesgo de vuelco si el niño es capaz de impulsarse con los pies fuera de la mesa o de cualquier otra estructura.
- 6 Tenga en cuenta el riesgo de llamas abiertas y otras fuentes de calor intenso en las proximidades del producto.
- 7 No utilice el producto hasta que el niño pueda sentarse solo.
- 8 No utilice el producto si algún elemento está dañado, roto o falta algo.
- 9 Mantenga al niño alejado durante el montaje y desmontaje del producto para evitar lesiones.
- 10 Función de silla alta: el producto está diseñado para niños que pueden sentarse solos (aproximadamente 6 meses) y hasta 3 años o un peso máximo de 15 kg.
- 11 Función de silla baja: el producto puede ser utilizado por niños de 3 a 12 años o un peso máximo de 40 kg.
- 12 Siempre use el sistema de seguridad en la función de silla alta. El cinturón debe estar siempre puesto y correctamente ajustado. La bandeja no garantiza la seguridad del niño en la silla.
- 13 No permita que el niño se sienta en la bandeja.
- 14 No desplace la silla mientras el niño está sentado en ella.
- 15 No ajuste la altura de la silla mientras el niño está sentado en ella.
- 16 Use la silla solo en una superficie plana y estable. No coloque la silla en superficies elevadas, como taburetes, bancos, etc.
- 17 Para evitar el riesgo de asfixia, no coloque el producto cerca de cortinas, visillos, etc.

DESCRIPCIÓN DE LOS PASOS:

■ PASO 1:

IMPORTANTE: NO APRIETES LOS TORNILLOS HASTA QUE LA SILLA ESTÉ COMPLETAMENTE MONTADA, de lo contrario, no se podrán colocar el asiento (H), el reposapiés (I) y el elemento delantero curvo del riel (G).

■ PASO 2:

Introduce los rieles (G) en las ranuras de los paneles laterales, luego coloca la plataforma del asiento (H) y la plataforma del reposapiés (I).

El borde delantero de la plataforma del reposapiés (I) **NUNCA** debe sobresalir del borde delantero de las patas de la silla al nivel del suelo.

¡ATENCIÓN! El asiento debe montarse en la posición más alta como silla alta para alimentar al niño.

■ PASO 3:

Para asegurar un apriete correcto de los elementos, la varilla de conexión (M) es un poco más corta que la distancia entre el lado izquierdo y el derecho. **POR FAVOR APRIETA LOS TORNILLOS DE FORMA IGUAL EN AMBOS LADOS.**

■ PASO 5:

Para verificar la posición del asiento y el reposapiés, sigue estas indicaciones:

- **ALTURA DEL ASIENTO:** Los codos de tu hijo deben estar a la misma altura que el lugar donde se fija la bandeja.

POSICIÓN DEL REPOSAPIÉS: Los pies de tu hijo deben descansar cómodamente en el reposapiés.

Recuerda volver a apretar todos los tornillos 2-3 semanas después de montar la silla alta. Luego revisa y aprieta los tornillos regularmente si es necesario, por ejemplo, cada dos meses.

LIMPIEZA Y MANTENIMIENTO:

- 1 Recomendamos aspirar regularmente y limpiar ocasionalmente con un paño húmedo (puedes usar un jabón suave) – estructura/cojín/sistema de seguridad.
- 2 No utilices silicona, ceras ni aerosoles, ya que pueden ser perjudiciales.
- 3 Nunca coloques la silla cerca de fuego abierto, fogatas u otras fuentes de calor intenso.
- 4 La bandeja de plástico es apta para lavavajillas.



Antes de utilizar o aparelho, leia o manual de instruções original, siga as suas instruções e guarde-o para referência ou utilização futura. Preste especial atenção às recomendações de segurança.

IMPORTANTE! LER ATENTAMENTE E GUARDAR PARA FUTURA REFERÊNCIA

ATENÇÃO!

- 1 Nunca deixe uma criança sem supervisão.
- 2 Sempre use o sistema de contenção.
- 3 Risco de queda: Não permita que a criança escale o produto.
- 4 Não use o produto se todos os componentes não estiverem devidamente instalados e ajustados.
- 5 Atenção ao risco de queda se a criança for capaz de se empurrar da mesa ou de qualquer outra estrutura com os pés.
- 6 Atenção ao risco de chamas abertas e de outras fontes de calor intenso nas proximidades do produto.
- 7 Não use o produto até que a criança consiga sentar-se sozinha.
- 8 Não use o produto se algum componente estiver danificado, rasgado ou faltando.
- 9 Mantenha a criança afastada durante a montagem e desmontagem do produto para evitar lesões.
- 10 Função de cadeira de alimentação: o produto é destinado a crianças que conseguem sentar-se sozinhas (cerca de 6 meses) e até 3 anos ou peso máximo de 15 kg.
- 11 Função de cadeira baixa: o produto pode ser usado por crianças de 3 a 12 anos ou peso máximo de 40 kg.
- 12 Sempre use o sistema de segurança na função de cadeira de alimentação. O cinto deve estar sempre colocado e devidamente ajustado. A bandeja não garante a segurança da criança na cadeira.
- 13 Não permita que a criança sente na bandeja.
- 14 Não mova a cadeira enquanto a criança estiver sentada nela.
- 15 Não ajuste a altura da cadeira enquanto a criança estiver sentada nela.
- 16 Use a cadeira apenas em uma superfície plana e estável. Não coloque a cadeira em superfícies elevadas, como banquinhos, bancos, etc.
- 17 Para evitar risco de asfixia, não coloque o produto perto de cortinas, persianas, etc.

DESCRIÇÃO DOS PASSOS:

■ PASSO 1:

IMPORTANTE: NÃO APERTE OS PARAFUSOS ATÉ QUE A CADEIRA ESTEJA COMPLETAMENTE MONTADA, caso contrário, não será possível colocar o assento (H), o apoio para os pés (I) e o elemento dianteiro curvo do trilho (G).

■ PASSO 2:

Insira os trilhos (G) nas ranhuras dos painéis laterais, depois coloque a plataforma do assento (H) e a plataforma do apoio para os pés (I).

A borda dianteira da plataforma do apoio para os pés (I) **NUNCA** deve sobressair da borda dianteira das pernas da cadeira ao nível do chão.

ATENÇÃO! O assento deve ser montado na posição mais alta como uma cadeira alta para alimentar a criança.

■ PASSO 3:

Para garantir um aperto correto dos elementos, a barra de conexão (M) é um pouco mais curta que a distância entre o lado esquerdo e o lado direito. **POR FAVOR, APERTE OS PARAFUSOS DE FORMA IGUAL EM AMBOS OS LADOS.**

■ PASSO 5:

Para verificar a posição do assento e do apoio para os pés, siga estas diretrizes:

- **ALTURA DO ASSENTO:** Os cotovelos do seu filho devem estar na mesma altura que o local de fixação da bandeja.
- **POSIÇÃO DO APOIO PARA OS PÉS:** Os pés do seu filho devem repousar confortavelmente no apoio para os pés.

Lembre-se de reapertar todos os parafusos 2-3 semanas após montar a cadeira alta. Depois, verifique e aperte os parafusos regularmente, se necessário, por exemplo, a cada dois meses.

LIMPEZA E MANUTENÇÃO:

- 1 Recomendamos aspirar regularmente e limpar ocasionalmente com um pano úmido (pode usar sabão neutro) – estrutura/almofada/sistema de segurança.
- 2 Não use silicone, ceras ou sprays, pois podem ser prejudiciais.
- 3 Nunca coloque a cadeira perto de fogo aberto, fogueiras ou outras fontes de calor intenso.
- 4 A bandeja de plástico é própria para lava-louças.



- PL** **Dziękujemy za zaufanie!** Z przyjemnością współtworzymy Twoją przestrzeń i cieszymy się, że wybrałeś nasz produkt! W przypadku jakichkolwiek pytań lub wątpliwości, prosimy o kontakt: sklep@tulano.pl
- EN** **Thank you for your trust!** It is a pleasure to co-create your space and we are glad that you chose our product! If you have any questions or concerns, please contact us: sklep@tulano.pl
- SK** **Ďakujeme vám za dôveru!** Je nám potešením spoluvytvárať váš priestor a sme radi, že ste si vybrali náš produkt! V prípade akýchkoľvek otázok alebo nejasností nás prosím kontaktujte: sklep@tulano.pl
- CZ** **Děkujeme vám za důvěru!** Je nám potěšením spoluvytvářet váš prostor a jsme rádi, že jste si vybrali právě náš produkt! V případě jakýchkoli dotazů nebo nejasností nás prosím kontaktujte na adrese: sklep@tulano.pl
- RO** **Vă mulțumim pentru încrederea acordată!** Ne face plăcere să vă co-creăm spațiul și ne bucurăm că ați ales produsul nostru! Dacă aveți întrebări sau nelămuriri, vă rugăm să ne contactați: sklep@tulano.pl
- DE** **Wir danken Ihnen für Ihr Vertrauen!** Es ist uns eine Freude, Ihren Raum mitzugestalten und wir freuen uns, dass Sie sich für unser Produkt entschieden haben! Wenn Sie Fragen oder Bedenken haben, kontaktieren Sie uns bitte: sklep@tulano.pl
- BG** **Благодарим ви за доверието!** За нас е удоволствие да създадем съвместно вашето пространство и се радваме, че сте избрали нашия продукт! Ако имате някакви въпроси или притеснения, моля, свържете се с нас: sklep@tulano.pl
- HU** **Köszönjük a bizalmat!** Örömmel szolgál, hogy közösen alakíthatjuk ki az Ön terét, és örülünk, hogy a mi termékünket választotta! Ha bármilyen kérdése vagy aggálya van, kérjük, lépjen kapcsolatba velünk: sklep@tulano.pl
- LT** **Dėkojame už pasitikėjimą!** Mums malonu kartu kurti jūsų erdvę ir džiaugiamės, kad pasirinkote mūsų gaminį! Jei turite klausimų ar abejonų, susisiekite su mumis: sklep@tulano.pl
- FR** **Merci de votre confiance !** C'est un plaisir pour nous de co-cr er votre espace et nous sommes heureux que vous ayez choisi notre produit ! Si vous avez des questions ou des pr occupations, n'h sitez pas   nous contacter: sklep@tulano.pl
- UK** **Дякуємо за довіру!** Нам приємно бути співтворцями вашого простору і ми раді, що ви обрали наш продукт! Якщо у вас виникли запитання або проблеми, будь ласка, зв'яжіться з нами: sklep@tulano.pl
- ES** **¡Gracias por su confianza!** Es un placer para nosotros co-crear su espacio y nos alegramos de que haya elegido nuestro producto. Si tiene alguna pregunta o duda, p ngase en contacto con nosotros: sklep@tulano.pl
- PT** **Obrigado pela vossa confian a!**   um prazer para n s co-criar o vosso espa o e estamos felizes por terem escolhido o nosso produto! Se tiver alguma d vida ou quest o, por favor contacte-nos: sklep@tulano.pl



www.tulano.pl



sklep@tulano.pl