

FOCUS **45**

PL Instrukcja obsługi
EN User manual
SK Používateľská príručka
CZ Návod k obsluze
RO Instrucțiuni de utilizare
DE Bedienungsanleitung
BG Инструкция за експлоатация

HU Használati útmutató
LT Naudojimo instrukcija
FR Notice d'utilisation
UK Посібник користувача
ES Instrucciones de uso
PT Instruções de utilização

A X1

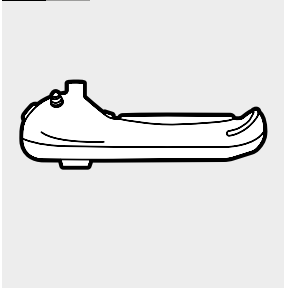

B X1

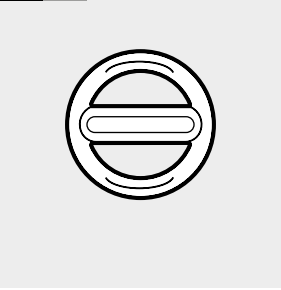

C X1

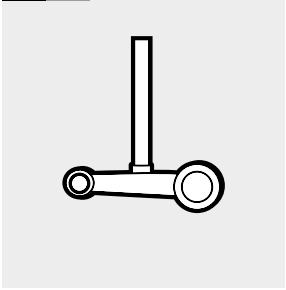

D X1

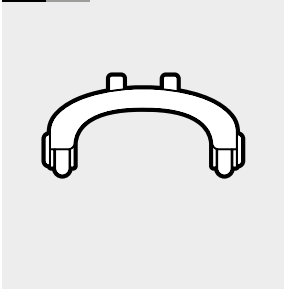

E X1

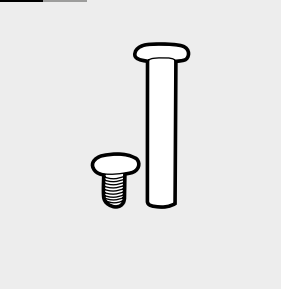

F X2

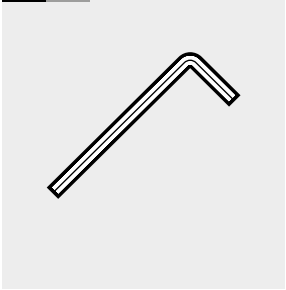

G X1

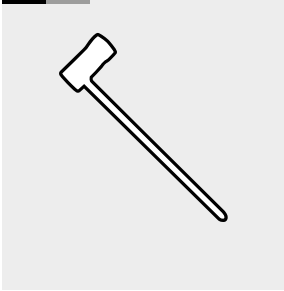

H X4



1.

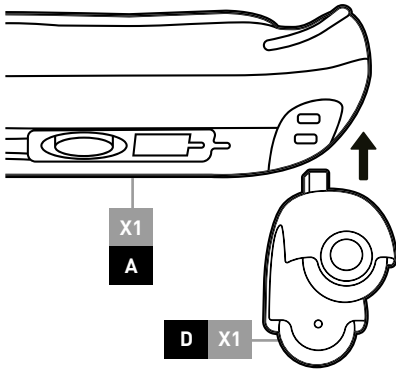

2.

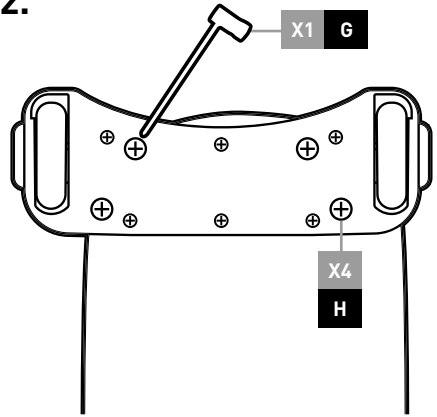

3.

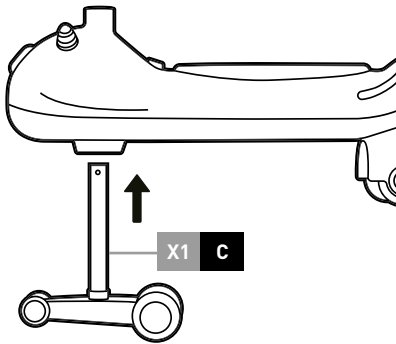

4.

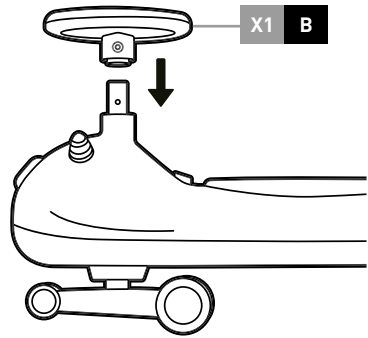

5.

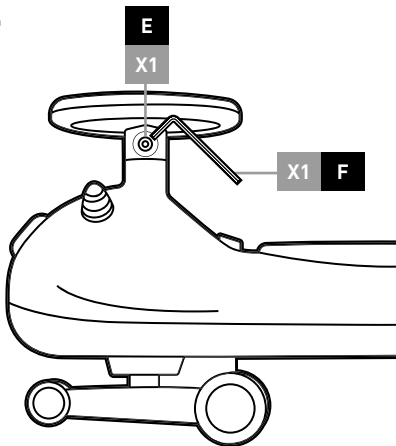



Przed użyciem produktu przeczytaj oryginalną instrukcję obsługi, postępuj zgodnie z jej wskazówkami i zachowaj ją do wykorzystania w przyszłości. Zwróć szczególną uwagę na zalecenia dotyczące bezpieczeństwa.



OSTRZEŻENIE!

1. Konieczność stosowania środków ochronnych tzn. kasków, rękawic, ochraniaczy na łokcie i kolana.
2. Nie używać w ruchu ulicznym.
3. Produkt nie jest odpowiedni dla dzieci poniżej 36 miesięcy.
4. Nigdy nie zostawiaj dziecka bez opieki.
5. Produkt przeznaczony jest dla jednego użytkownika o maksymalnej wadze 100kg.
6. Zabawka musi być używana z zachowaniem ostrożności, ponieważ wymaga ona odpowiednich umiejętności w celu uniknięcia upadków lub zderzeń powodujących zranienie użytkownika lub osób trzecich. Przed rozpoczęciem użytkowania, należy wyjaśnić dzieciom, na czym polega bezpieczne użytkowanie produktu.
7. Montaż produktu musi zostać przeprowadzony przez osobę dorosłą. Nie montuj ani nie demontuj produktu w pobliżu dziecka. Trzymaj małe elementy oraz opakowanie poza zasięgiem dziecka. Istnieje ryzyko zadławienia
8. Przed każdym użyciem upewnij się, że produkt jest zamontowany w bezpieczny sposób. Nie używaj produktu, jeśli brakuje jakiegokolwiek części lub jest uszkodzony. Nie używaj akcesoriów ani części zamiennych innych niż te zalecane przez producenta.
9. Produkt jest przeznaczony do użytku zewnętrznego. Używaj na płaskiej i suchej powierzchni. Najbezpieczniejsze tereny do jazdy to obszary o ograniczonym lub wyłączonym ruchu samochodowym jak: tereny prywatne, place zabaw, boiska szkolne, tereny rekreacyjne. Nie używaj produktu na ulicach, nierównym terenie, stokach, w pobliżu basenów, schodów itd.
10. Podczas korzystania z produktu należy mieć założone buty.
11. Zabawka nie posiada hamulca.

MONTAŻ PRODUKTU

1. Przygotuj tylne koło zgodnie z rysunkiem 1, wyrównaj wypustkę łącznika z dolnym otworem tylnego siedzenia i włóż je.
2. Odwróć nadwozie pojazdu i dokręć dolne śruby, aby zakończyć instalację tylnego koła.
3. Włóż pręt przedniego koła do przedniej części nadwozia pojazdu.
4. Nałóż kierownicę na pręt, wyrównaj elementy, a następnie włóż śrubę przez otwór.
5. Po drugiej stronie zabezpiecz za pomocą nakrętki, a następnie dokręć kluczem imbusowym.



OCHRONA ŚRODOWISKA

Symbol przekreślonego kosza na śmieci umieszczany na sprzęcie lub jego opakowaniu oznacza, że produktu nie należy wyrzucać łącznie z innymi odpadami. Obowiązkiem użytkownika jest przekazanie zużytego sprzętu do wyznaczonego punktu zbiórki w celu właściwego ich przetworzenia. Informacje o dostępnym systemie zbierania zużytego sprzętu elektrycznego można znaleźć w punkcie informacyjnym sklepu oraz w urzędzie miasta/gminy. Odpowiednie postępowanie ze użytym sprzętem zapobiega negatywnym konsekwencjom dla środowiska naturalnego i ludzkiego zdrowia.

CZYSZCZENIE I KONSERWACJA

1. Czyść suchą szmatką. W przypadku silnie zabrudzonych powierzchni sptucz wodą, a następnie jak najszybciej wytrzyj suchą bawełnianą szmatką.
2. Chron przed wilgocią, wodą oraz wysokimi i niskimi temperaturami.
3. Regularnie dodawaj smar (suchy lub antykorozyjny) na ruchome części produktu, takie jak oś, kierownica itp., aby poprawić żywotność produktu.

BATERIE – MONTAŻ

Odkręć śrubę pokrywki baterii za pomocą śrubokręta. Zdejmij pokrywę baterii. Włóż trzy baterie 3xAA 1,5V. Zwróć szczególną uwagę na prawidłową polaryzację baterii. Załóż pokrywę z powrotem. Dokręć śrubę za pomocą śrubokręta.

BATERIE - OSTRZEŻENIA

1. Baterie jednorazowe nie powinny być ponownie ładowane.
2. Nie należy wkładać różnych typów baterii ani nowych ani używanych.
3. Baterie należy wkładać z zachowaniem prawidłowej biegunowości.
4. Wyczerpane baterie należy wyjąć z zabawki.
5. Zaciski zasilania nie powinny być zwarte.
6. Baterie należy wyjąć, jeśli produkt nie będzie używany przez dłuższy czas.

**RYSUNKI MAJĄ CHARAKTER POGLĄDOWY - RZECZYWISTY WYGLĄD
PRODUKTU MOŻE SIĘ NIEZNACZNIE OD NICH RÓŻNIĆ.**



Before using the product, read the original instruction manual, follow its instructions and keep it for future reference. Pay particular attention to the safety recommendations.



WARNING!

1. The need to use protective equipment, i.e. helmets, gloves, elbow and knee pads.
2. Do not use in traffic.
3. The product is not suitable for children under 36 months.
4. Never leave a child unattended.
5. Maximum weight 100 kg.
6. The toy must be used with caution, as it requires appropriate skills to avoid falls or collisions that cause injury to the user or third parties. Before using, explain to children what safe use of the product entails.
7. Product assembly must be carried out by an adult. Do not assemble or disassemble the product near a child. Keep small parts and packaging out of the reach of a child. There is a risk of choking.
8. Before each use, make sure the product is assembled safely. Do not use the product if any part is missing or damaged. Do not use accessories or spare parts other than those recommended by the manufacturer.
9. The product is designed for outdoor use. Use on a flat and dry surface. The safest areas to ride are areas with limited or no traffic such as: private areas, playgrounds, school playgrounds, recreational areas. Do not use the product on streets, uneven terrain, slopes, near pools, stairs, etc.
10. Wear shoes when using the product.
11. The toy does not have a brake.

PRODUCT ASSEMBLY

1. Prepare the rear wheel as shown in figure 1, align the connector tab with the lower opening of the rear seat and insert it.
2. Turn the vehicle body over and tighten the lower bolts to complete the installation of the rear wheel.
3. Insert the front wheel rod into the front part of the vehicle body.
4. Place the steering wheel on the rod, align the parts, and then insert the bolt through the hole.
5. Secure it on the other side with a nut and then tighten it with an allen key.



ENVIRONMENTAL PROTECTION

The crossed-out wheeled bin symbol on the equipment or its packaging indicates that the product should not be disposed of with other waste. It is the user's responsibility to take used equipment to a designated collection point for proper treatment. Information about the available collection system for used electrical equipment can be found at the shop's information desk and at the municipal office. Appropriate handling of used equipment prevents negative consequences for the environment and human health.

CLEANING AND MAINTENANCE

1. Clean with a dry cloth. For heavily soiled surfaces, rinse with water and then wipe with a dry cotton cloth as soon as possible
2. Protect from moisture, water and high and low temperatures.
3. Regularly add grease (dry or anti-corrosion) to moving parts of the product, such as the axle, handlebars, etc., to improve the life of the product.

BATTERIES - INSTALLATION

Loosen the battery cover screw with a screwdriver. Remove the battery cover. Insert three AA 1.5 V batteries. Pay particular attention to the correct polarity of the batteries. Put the cover back on. Tighten the screw with the screwdriver.

BATTERIES - WARNINGS

1. Disposable batteries should not be recharged.
2. Do not insert different types of batteries either new or used.
3. Insert batteries with the correct polarity.
4. Exhausted batteries should be removed from the toy.
5. Power terminals should not be short-circuited.
6. Remove batteries if the product will not be used for a long period of time.

THE DRAWINGS ARE FOR REFERENCE ONLY - THE ACTUAL APPEARANCE OF THE PRODUCT MAY DIFFER SLIGHTLY FROM THEM.



Pred použitím výrobku si prečítajte originálny návod na obsluhu, postupujte podľa jeho pokynov a uschovajte si ho pre budúce použitie. Venujte osobitnú pozornosť bezpečnostným odporúčaniam.



VAROVANIE!

1. Potreba používať ochranné pomôcky, t. j. prilby, rukavice, chrániče lakťov a kolien.
2. Nepoužívajte v cestnej premávke.
3. Výrobok nie je vhodný pre deti mladšie ako 36 mesiacov.
4. Nikdy nenechávajte dieťa bez dozoru.
5. Maximálna hmotnosť 100 kg.
6. Hračka sa musí používať opatrne, pretože si vyžaduje primerané zručnosti, aby sa predišlo pádom alebo kolíziám, ktoré môžu spôsobiť zranenie používateľa alebo tretích osôb. Pred použitím vysvetlite deťom, čo bezpečné používanie výrobku obnáša.
7. Montáž výrobku musí vykonávať dospelá osoba. Výrobok nemontujte ani nerozoberajte v blízkosti dieťaťa. Malé časti a obaly uchovávajte mimo dosahu dieťaťa. Hrozí riziko udusenía.
8. Pred každým použitím sa uistite, či je výrobok bezpečne zostavený. Výrobok nepoužívajte, ak niektorá časť chýba alebo je poškodená. Nepoužívajte iné príslušenstvo alebo náhradné diely ako tie, ktoré odporúča výrobca.
9. Výrobok je určený na vonkajšie použitie. Používajte na rovnom a suchom povrchu. Najbezpečnejšie oblasti na jazdenie sú oblasti s obmedzenou alebo žiadnou premávkou, ako napríklad: súkromné oblasti, detské ihriská, školské ihriská, rekreačné oblasti. Výrobok nepoužívajte na uliciach, v nerovnom teréne, na svahoch, v blízkosti bazénov, schodov atď.
10. Pri používaní výrobku noste obuv.
11. Hračka nemá brzdu.

MONTÁŽ VÝROBKU

1. Pripravte si zadné koleso podľa obrázku 1, zarovnajzte výstupok konektora so spodným otvorom zadného sedadla a vložte ho.
2. Otočte karosériu vozidla a utiahnutím spodných skrutiek dokončíte montáž zadného kolesa.
3. Vložte tyč predného kolesa do prednej časti karosérie vozidla.
4. Nasaďte volant na tyč, zarovnajzte diely a potom zasuňte skrutku cez otvor.
5. Na druhej strane ju zaistite maticou a potom ju utiahnite imbusovým kľúčom.



OCHRANA ŽIVOTNÉHO PROSTREDIA

Symbol preškrtnutého koša na kolieskach na zariadení alebo na jeho obale znamená, že výrobok by sa nemal likvidovať spolu s iným odpadom. Používateľ je povinný odovzdať použité zariadenie na určené zberné miesto na riadne spracovanie. Informácie o dostupnom systéme zberu použitých elektrozariadení nájdete na informačnom pulte predajne a na obecnom úrade. Vhodným zaobchádzaním s použitým zariadením prídáte negatívnym dôsledkom na životné prostredie a ľudské zdravie.

ČISTENIE A ÚDRŽBA

1. Čistite suchou handričkou. Silne znečistené povrchy opláchnite vodou a potom čo najskôr utrite suchou bavlnenou handričkou.
2. Chráňte pred vlhkosťou, vodou a vysokými a nízkymi teplotami.
3. Pravidelne dopĺňajte mazivo (suché alebo antikoročné) na pohyblivé časti výrobku, ako je náprava, riadidlá atď. s cieľom zvýšiť životnosť výrobku.

BATÉRIE - INŠTALÁCIA

Uvoľnite skrutku krytu batérií pomocou skrutkovača. Odstráňte kryt batérií. Vložte tri batérie AA 1,5 V. Dbajte najmä na správnu polaritu batérií. Nasadte späť poťah. Uťahnite skrutku pomocou skrutkovača.

BATÉRIE - UPOZORNENIA

1. Jednorazové batérie by sa nemali nabíjať.
2. Nevkladajte rôzne typy batérií, či už nové alebo použité.
3. Batérie vkladajte so správnou polaritou.
4. Vybité batérie by sa mali z hračky vybrať.
5. Napájacie svorky by nemali byť skratované.
6. Ak sa výrobok nebude dlhší čas používať, vyberte batérie.

NÁKRESY SLUŽIA LEN AKO REFERENCIA - SKUTOČNÝ VZHĽAD VÝROBKU SA OD NICH MÔŽE MIERNE LÍŠIŤ.



Před použitím výrobku si přečtěte originální návod k použití, dodržujte jeho pokyny a uschovejte si jej pro budoucí použití. Zvláštní pozornost věnujte bezpečnostním doporučením.



POZOR!

1. Nutnost používat ochranné pomůcky, tj. přilby, rukavice, chrániče loktů a kolen.
2. Nepoužívejte v dopravě.
3. Výrobek není vhodný pro děti mladší 36 měsíců.
4. Nikdy nenechávejte dítě bez dozoru.
5. Maximální hmotnost 100 kg.
6. Hračku je třeba používat s opatrností, protože vyžaduje odpovídající dovednosti, aby nedošlo k pádu nebo kolizi, které by mohly způsobit zranění uživatele nebo třetích osob. Před použitím vysvětlete dětem, co bezpečně používání výrobku obnáší.
7. Montáž výrobku musí provádět dospělá osoba. Výrobek nesestavujte ani nerozebírejte v blízkosti dítěte. Malé části a obaly uchovávejte mimo dosah dítěte. Hrozí nebezpečí udušení.
8. Před každým použitím se ujistěte, že je výrobek bezpečně sestaven. Výrobek nepoužívejte, pokud některá část chybí nebo je poškozená. Nepoužívejte jiné příslušenství nebo náhradní díly než ty, které doporučuje výrobce.
9. Výrobek je určen pro venkovní použití. Používejte na rovném a suchém povrchu. Nejbezpečnější místa pro jízdu jsou místa s omezeným nebo žádným provozem, jako jsou: soukromé oblasti, dětská hřiště, školní hřiště, rekreační oblasti. Výrobek nepoužívejte na ulicích, v nerovném terénu, na svazích, v blízkosti bazénů, schodů apod.
10. Při používání výrobku noste obuv.
11. Hračka nemá brzdu.

MONTÁŽ VÝROBKU

1. Připravte si zadní kolo podle obrázku 1, zarovnejte výstupek konektoru se spodním otvorem zadního sedadla a zasuňte jej.
2. Otočte karoserii vozidla a dotáhněte spodní šrouby, čímž dokončíte montáž zadního kola.
3. Zasuňte tyč předního kola do přední části karoserie vozidla.
4. Umístěte volant na tyč, zarovnejte díly a poté otvorem prostrčte šroub.
5. Zajistěte jej na druhé straně maticí a poté jej utáhněte imbusovým klíčem.



OCHRANA ŽIVOTNÍHO PROSTŘEDÍ

Symbol přeškrtnuté popelnice na kolečkách na zařízení nebo na jeho obalu znamená, že výrobek nesmí být likvidován společně s jiným odpadem. Uživatel je povinen odnést použité zařízení na určené sběrné místo k řádnému zpracování. Informace o dostupném systému sběru použitých elektrozařízení naleznete v informační kanceláři obchodu a na obecním úřadě. Vhodné zacházení s použitým zařízením zabraňuje negativním důsledkům pro životní prostředí a lidské zdraví.

ČIŠTĚNÍ A ÚDRŽBA

1. Čistěte suchým hadříkem. Silně znečištěné povrchy co nejdříve opláchněte vodou a poté otřete suchým bavlněným hadříkem.
2. Chraňte před vlhkostí, vodou a vysokými a nízkými teplotami.
3. Pravidelně doplňujte mazivo (suché nebo antikorozní) na pohyblivé části výrobku, jako je osa, řídítka atd. pro zvýšení životnosti výrobku.

BATERIE - INSTALACE

Uvolněte šroub krytu baterií pomocí šroubováku. Sejměte kryt baterií. Vložte tři baterie AA 1,5 V. Dbejte zejména na správnou polaritu baterií. Nasadte zpět potah. Utáhněte šroub pomocí šroubováku.

BATERIE - UPOZORNĚNÍ

1. Jednorázové baterie by se neměly dobíjet.
2. Nevkládejte různé typy baterií, ať už nové nebo použité.
3. Vložte baterie se správnou polaritou.
4. Vybité baterie je třeba z hračky vyjmout.
5. Napájecí svorky by neměly být zkratovány.
6. Pokud výrobek nebudete delší dobu používat, vyjměte baterie.

NÁKRESY JSOU POUZE ORIENTAČNÍ - SKUTEČNÝ VZHLED VÝROBKU SE OD NICH MŮŽE MÍRNĚ LIŠIT.



Înainte de a utiliza produsul, citiți manualul de instrucțiuni original, respectați instrucțiunile acestuia și păstrați-l pentru referințe ulterioare. Acordați o atenție deosebită recomandărilor de siguranță.



AVERTISMENT!

1. Necesitatea de a utiliza echipament de protecție, și anume căști, mănuși, cotiere și genunchiere.
2. Nu utilizați în trafic.
3. Produsul nu este potrivit pentru copii sub 36 de luni.
4. Nu lăsați niciodată un copil nesupravegheat.
5. Greutate maximă 100 kg.
6. Jucăria trebuie utilizată cu prudență, deoarece necesită abilități adecvate pentru a evita căderile sau coliziunile care pot provoca răni utilizatorului sau terților. Înainte de utilizare, explicați copiilor ce presupune utilizarea în siguranță a produsului.
7. Asamblarea produsului trebuie să fie efectuată de un adult. Nu asamblați sau dezasamblați produsul în apropierea unui copil. Păstrați piesele mici și ambalajul departe de îndemâna unui copil. Există riscul de sufocare.
8. Înainte de fiecare utilizare, asigurați-vă că produsul este asamblat în siguranță. Nu utilizați produsul dacă vreo piesă lipsește sau este deteriorată. Nu utilizați alte accesorii sau piese de schimb decât cele recomandate de producător.
9. Produsul este conceput pentru utilizare în exterior. Utilizați pe o suprafață plană și uscată. Cele mai sigure zone pentru plimbare sunt zonele cu trafic limitat sau fără trafic, cum ar fi: zone private, locuri de joacă, locuri de joacă pentru școli, zone de agrement. Nu utilizați produsul pe străzi, pe teren accidentat, pe pante, lângă piscine, scări etc.
10. Purtați pantofi atunci când utilizați produsul.
11. Jucăria nu are frână.

ASAMBLAREA PRODUSULUI

1. Pregătiți roata din spate așa cum se arată în figura 1, aliniați fila de conectare cu deschiderea inferioară a scaunului din spate și introduceți-o.
2. Întoarceți caroseria vehiculului și strângeți șuruburile inferioare pentru a finaliza instalarea roții din spate.
3. Introduceți tija roții din față în partea din față a caroseriei vehiculului.
4. Așezați volanul pe tijă, aliniați piesele și apoi introduceți șurubul prin orificiu.
5. Fixați-l pe cealaltă parte cu o piuliță și apoi strângeți-l cu o cheie Allen.



PROTECȚIA MEDIULUI

Simbolul coșului de gunoi cu roți barat de pe aparat sau de pe ambalajul acestuia indică faptul că produsul nu trebuie eliminat împreună cu alte deșeuri. Este responsabilitatea utilizatorului să ducă echipamentul uzat la un punct de colectare desemnat pentru tratarea corespunzătoare. Informații despre sistemul de colectare disponibil pentru echipamentele electrice uzate pot fi găsite la biroul de informații al magazinului și la biroul municipal. Manipularea corespunzătoare a echipamentelor uzate previne consecințele negative pentru mediu și sănătatea umană.

CURĂȚARE ȘI ÎNTREȚINERE

1. Curățați cu o cârpă uscată. Pentru suprafețele foarte murdare, clătiți cu apă și apoi ștergeți cu o cârpă de bumbac uscată cât mai curând posibil
2. Protejați de umiditate, apă și temperaturi ridicate și scăzute.
3. Adăugați regulat unsoare (uscată sau anti-coroziune) pe părțile mobile ale produsului, cum ar fi axul, ghidonul etc., pentru a îmbunătăți durata de viață a produsului.

BATERII - INSTALARE

Slăbiți șurubul capacului bateriei cu o șurubelniță. Scoateți capacul bateriei. Introduceți trei baterii AA de 1,5 V. Acordați o atenție deosebită polarității corecte a bateriilor. Puneți capacul la loc. Strângeți șurubul cu șurubelnița.

BATERII - AVERTISMENTE

1. Bateriile de unică folosință nu trebuie reîncărcate.
2. Nu introduceți tipuri diferite de baterii, fie noi sau uzate.
3. Introduceți bateriile cu polaritatea corectă.
4. Bateriile epuizate trebuie scoase din jucărie.
5. Bornele de alimentare nu trebuie să fie scurtcircuitate.
6. Scoateți bateriile dacă produsul nu va fi utilizat pentru o perioadă lungă de timp.

**DESENELE SUNT DOAR DE REFERINȚĂ - ASPECTUL REAL AL PRODUSULUI
POATE FI UȘOR DIFERIT DE ACESTEA.**



Lesen Sie vor der Verwendung des Produkts die Original-Bedienungsanleitung, befolgen Sie die Anweisungen und bewahren Sie sie zum späteren Nachschlagen auf. Achten Sie besonders auf die Sicherheitsempfehlungen.



WARNUNG!

1. Die Notwendigkeit, Schutzausrüstung zu tragen, d.h. Helme, Handschuhe, Ellbogen- und Knieschoner.
2. Nicht im Straßenverkehr verwenden.
3. Das Produkt ist nicht für Kinder unter 36 Monaten geeignet.
4. Lassen Sie ein Kind niemals unbeaufsichtigt.
5. Maximales Gewicht 100 kg.
6. Das Spielzeug muss mit Vorsicht verwendet werden, da es entsprechende Fähigkeiten erfordert, um Stürze oder Zusammenstöße zu vermeiden, die zu Verletzungen des Benutzers oder Dritter führen könnten. Erklären Sie den Kindern vor der Benutzung, was der sichere Gebrauch des Produkts bedeutet.
7. Die Montage des Produkts muss von einem Erwachsenen durchgeführt werden. Montieren oder demontieren Sie das Produkt nicht in der Nähe eines Kindes. Bewahren Sie Kleinteile und Verpackungen außerhalb der Reichweite von Kindern auf. Es besteht die Gefahr des Verschluckens.
8. Vergewissern Sie sich vor jedem Gebrauch, dass das Produkt sicher zusammengebaut ist. Benutzen Sie das Produkt nicht, wenn ein Teil fehlt oder beschädigt ist. Verwenden Sie keine anderen als die vom Hersteller empfohlenen Zubehör- oder Ersatzteile.
9. Das Produkt ist für die Verwendung im Freien konzipiert. Verwenden Sie das Gerät auf einer ebenen und trockenen Oberfläche. Am sichersten sind Bereiche mit wenig oder gar keinem Verkehr, wie z. B.: private Bereiche, Spielplätze, Schulhöfe, Erholungsgebiete. Benutzen Sie das Gerät nicht auf Straßen, in unebenem Gelände, an Hängen, in der Nähe von Schwimmbecken, Treppen usw.
10. Tragen Sie bei der Benutzung des Geräts Schuhe.
11. Das Spielzeug verfügt nicht über eine Bremse.

PRODUKTMONTAGE

1. Bereiten Sie das Hinterrad wie in Abbildung 1 gezeigt vor, richten Sie die Verbindungsflasche an der unteren Öffnung des Rücksitzes aus und setzen Sie sie ein.
2. Drehen Sie die Karosserie um und ziehen Sie die unteren Schrauben an, um den Einbau des Hinterrads abzuschließen.
3. Führen Sie die Vorderradstange in den vorderen Teil der Karosserie ein.
4. Setzen Sie das Lenkrad auf die Stange, richten Sie die Teile aus und stecken Sie dann die Schraube durch das Loch.
5. Sichern Sie sie auf der anderen Seite mit einer Mutter und ziehen Sie sie dann mit einem Inbusschlüssel fest.



UMWELTSCHUTZ

Das Symbol der durchgestrichenen Mülltonne auf dem Gerät oder der Verpackung weist darauf hin, dass das Produkt nicht zusammen mit anderem Abfall entsorgt werden darf. Es liegt in der Verantwortung des Benutzers, die Altgeräte zur ordnungsgemäßen Entsorgung zu einer ausgewiesenen Sammelstelle zu bringen. Informationen über das verfügbare Sammelsystem für Elektroaltgeräte erhalten Sie an der Informationstheke des Ladens und im Gemeindebüro. Der sachgemäße Umgang mit Altgeräten verhindert negative Folgen für die Umwelt und die menschliche Gesundheit.

REINIGUNG UND WARTUNG

1. Mit einem trockenen Tuch reinigen. Spülen Sie stark verschmutzte Oberflächen mit Wasser ab und wischen Sie sie dann so schnell wie möglich mit einem trockenen Baumwolltuch ab
2. Vor Feuchtigkeit, Wasser sowie hohen und niedrigen Temperaturen schützen.
3. Fetten Sie regelmäßig die beweglichen Teile des Geräts, wie z. B. die Achse, den Lenker usw., mit Trocken- oder Korrosionsschutzfett ein, um die Lebensdauer des Geräts zu verlängern.

BATTERIEN - INSTALLATION

Lösen Sie die Schraube der Batterieabdeckung mit einem Schraubenzieher. Nehmen Sie die Batterieabdeckung ab. Legen Sie drei Batterien des Typs AA 1,5 V ein. Achten Sie dabei besonders auf die richtige Polarität der Batterien. Setzen Sie den Bezug wieder auf. Ziehen Sie die Schraube mit dem Schraubenzieher fest.

BATTERIEN - WARNHINWEISE

1. Die Einwegbatterien dürfen nicht wieder aufgeladen werden.
2. Legen Sie keine unterschiedlichen Batterietypen ein, weder neue noch gebrauchte.
3. Legen Sie die Batterien mit der richtigen Polarität ein.
4. Erschöpfte Batterien sollten aus dem Spielzeug entfernt werden.
5. Die Stromanschlüsse dürfen nicht kurzgeschlossen werden.
6. Nehmen Sie die Batterien heraus, wenn das Produkt über einen längeren Zeitraum nicht benutzt wird.

DIE ZEICHNUNGEN DIENEN NUR ALS REFERENZ - DAS TATSÄCHLICHE AUSSEHEN DES PRODUKTS KANN LEICHT VON IHNEN ABWEICHEN.



Преди да използвате продукта, прочетете оригиналното ръководство за употреба, следвайте инструкциите и го запазете за бъдещи справки. Обърнете специално внимание на препоръките за безопасност.



ПРЕДУПРЕЖДЕНИЕ!

1. Необходимост от използване на защитни средства, т.е. каски, ръкавици, налакътници и наколенки.
2. Не използвайте в условията на пътно движение.
3. Продуктът не е подходящ за деца на възраст под 36 месеца.
4. Никога не оставяйте дете без надзор.
5. Максимално тегло 100 kg.
6. Играчката трябва да се използва с повишено внимание, тъй като изисква подходящи умения, за да се избегнат падания или сблъсъци, които да причинят наранявания на потребителя или на трети лица. Преди употреба обяснете на децата какво включва безопасното използване на продукта.
7. Сглобяването на продукта трябва да се извършва от възрастен. Не сглобявайте и не разглобявайте продукта в близост до дете. Съхранявайте малките части и опаковката на недостъпно за детето място. Съществува риск от задушаване.
8. Преди всяка употреба се уверете, че продуктът е сглобен безопасно. Не използвайте продукта, ако някоя част липсва или е повредена. Не използвайте аксесоари или резервни части, различни от препоръчаните от производителя.
9. Продуктът е предназначен за употреба на открито. Използвайте върху равна и суха повърхност. Най-безопасните места за каране са местата с ограничен или никакъв трафик, като например: частни зони, детски площадки, училищни игрища, зони за отдих. Не използвайте продукта по улици, неравни терени, склонове, в близост до басейни, стълби и др.
10. Носете обувки, когато използвате продукта.
11. Играчката не разполага със спирачка.

СГЛОБЯВАНЕ НА ПРОДУКТА

1. Подгответе задното колело, както е показано на фигура 1, подравнете буксата за свързване с долния отвор на задната седалка и я поставете.
2. Обърнете каросерията на автомобила и затегнете долните болтове, за да завършите монтажа на задното колело.
3. Поставете пръта на предното колело в предната част на каросерията на автомобила.
4. Поставете волана върху пръта, подравнете частите и след това поставете болта през отвора.
5. Закрепете го от другата страна с гайка и след това го затегнете с помощта на гаечен ключ.



ОПАЗВАНЕ НА ОКОЛНАТА СРЕДА

Символът на зачеркнат контейнер на колелца върху оборудването или неговата опаковка показва, че продуктът не трябва да се изхвърля заедно с други отпадъци. Потребителят е отговорен да отнесе използваното оборудване до определен пункт за събиране за подходящо третиране. Информация за наличната система за събиране на употребявано електрическо оборудване може да бъде намерена на информационното бюро на магазина и в общинския офис. Подходящото боравене с употребявано оборудване предотвратява негативните последици за околната среда и човешкото здраве.

ПОЧИСТВАНЕ И ПОДДРЪЖКА

1. Почиствайте със суха кърпа. При силно замърсени повърхности изплакнете с вода и след това избършете със суха памучна кърпа възможно най-скоро
2. Предпазвайте от влага, вода и високи и ниски температури.
3. Редовно добавяйте грес (суха или антикорозионна) към движещите се части на продукта, като например оста, кормилото и т.н., за да подобрите живота на продукта.

БАТЕРИИ - МОНТАЖ

Разхлабете винта на капака на батерията с помощта на отвертка. Свалете капака на батерията. Поставете три батерии AA 1,5 V. Обърнете специално внимание на правилния поляритет на батериите. Поставете обратно покривалото. Затегнете винта с помощта на отвертката.

БАТЕРИИ - ПРЕДУПРЕЖДЕНИЯ

1. Батериите за еднократна употреба не трябва да се презареждат.
2. Не поставяйте различни видове батерии, както нови, така и употребявани.
3. Поставяйте батерии с правилна полярност.
4. Изтощените батерии трябва да се извадят от играчката.
5. Захранващите клеми не трябва да се свързват накъсо.
6. Извадете батериите, ако продуктът няма да се използва за дълъг период от време.

ЧЕРТЕЖИТЕ СА САМО ЗА СПРАВКА - ДЕЙСТВИТЕЛНИЯТ ВИД НА ПРОДУКТА МОЖЕ ДА СЕ РАЗЛИЧАВА ЛЕКО ОТ ТЯХ.



A termék használata előtt olvassa el az eredeti használati útmutatót, kövesse az abban foglalt utasításokat, és őrizze meg a későbbi használatra. Fordítson különös figyelmet a biztonsági ajánlásokra.



FIGYELEM!

1. A védőfelszerelés, azaz sisak, kesztyű, könyök- és térdvédő használatának szükségessége.
2. Ne használja forgalomban.
3. A termék nem alkalmas 36 hónaposnál fiatalabb gyermekek számára.
4. Soha ne hagyja felügyelet nélkül a gyermeket.
5. Maximális súly 100 kg.
6. A játékot óvatosan kell használni, mivel megfelelő készségeket igényel a felhasználó vagy harmadik személyek sérülését okozó esések vagy ütközések elkerülése érdekében. Használat előtt magyarázza el a gyermekeknek, hogy mit jelent a termék biztonságos használata.
7. A termék összeszerelését felnőttnek kell elvégeznie. Ne szerelje össze vagy szedje szét a terméket gyermek közelében. Az apró alkatrészeket és a csomagolást tartsa gyermekektől elzárva. Fuldoklási veszély áll fenn.
8. Minden használat előtt győződjön meg arról, hogy a termék biztonságosan össze van-e szerelve. Ne használja a terméket, ha bármelyik alkatrész hiányzik vagy sérült. Csak a gyártó által ajánlott tartozékokat és pótalkatrészeket használjon.
9. A terméket kültéri használatra tervezték. Használja sima és száraz felületen. A legbiztonságosabb területek a korlátozott vagy semmilyen forgalommal nem rendelkező területek, mint például: magánterületek, játszóterek, iskolai játszóterek, rekreációs területek. Ne használja a terméket utcákon, egyenetlen terepen, lejtőkön, medencék közelében, lépcsőkön stb.
10. A termék használatakor viseljen cipőt.
11. A játék nem rendelkezik fékkel.

TERMÉK ÖSSZESZERELÉSE

1. Készítse elő a hátsó kereket az 1. ábrán látható módon, igazítsa a csatlakozóületeket a hátsó ülés alsó nyílásához, és helyezze be.
2. Fordítsa meg a jármű karosszériáját és húzza meg az alsó csavarokat a hátsó kerék felszerelésének befejezéséhez.
3. Helyezze be az első kerék rúdját a jármű karosszéria első részébe.
4. Helyezze a kormánykereket a rúdra, igazítsa egymáshoz az alkatrészeket, majd helyezze be a csavart a lyukon keresztül.
5. Rögzítse a másik oldalon egy anyával, majd húzza meg egy imbuszkulccsal.



KÖRNYEZETVÉDELME

A készüléken vagy annak csomagolásán található áthúzott kerek kuka szimbólum azt jelzi, hogy a terméket nem szabad más hulladékkal együtt ártalmatlanítani. A felhasználó felelőssége, hogy a használt eszközöket megfelelő kezelés céljából a kijelölt gyűjtőhelyre vigye. A használt elektromos berendezések számára rendelkezésre álló gyűjtőrendszerről az üzlet információs pultjánál és a városi hivatalban lehet tájékozódni. A használt berendezések megfelelő kezelése megelőzi a környezetre és az emberi egészségre gyakorolt negatív következményeket.

TISZTÍTÁS ÉS KARBANTARTÁS

1. Tisztítsa meg száraz ruhával. Erősen szennyezett felületek esetén mihamarabb öblítse le vízzel, majd száraz pamutkendővel törölje át a felületet
2. Védje a nedvességtől, a víztől, valamint a magas és alacsony hőmérséklettől.
3. Rendszeresen kenje be a termék mozgó részeit (száraz vagy korróziógátló) zsírral, például a tengelyt, a kormányt stb. a termék élettartamának növelése érdekében.

AKKUMULÁTOROK - BESZERELÉS

Lazítsa meg az elemfedél csavarját egy csavarhúzóval. Vegye le az elemfedelet. Tegyen be három darab AA 1,5 V-os elemet. Különösen ügyeljen az elemek helyes polaritására. Tegye vissza a huzatot. Húzza meg a csavart a csavarhúzóval.

ELEMEK - FIGYELMEZTETÉSEK

1. Az eldobható elemeket nem szabad újratölteni.
2. Ne helyezzen be különböző típusú elemeket, sem újakat, sem használtakat.
3. Az elemeket a megfelelő polaritással helyezze be.
4. A lemerült elemeket el kell távolítani a játékból.
5. A tápcsatlakozókat nem szabad rövidre zárni.
6. Vegye ki az elemeket, ha a terméket hosszabb ideig nem használja.

A RAJZOK CSAK REFERENCIAKÉNT SZOLGÁLNAK - A TERMÉK TÉNYLEGES MEGJELENÉSE NÉMILEG ELTÉRHET TŐLÜK.



Prieš pradėdami naudoti gaminį, perskaitykite originalią naudojimo instrukciją, laikykitės joje pateiktų nurodymų ir išsaugokite ją ateityje. Ypač atkreipkite dėmesį į saugos rekomendacijas.



ĮSPĖJIMAS!

1. Būtina naudoti apsaugos priemones, t. y. šalmsus, pirštines, alkūnių ir kelių apsaugas.
2. Nenaudokite transporto priemonių eisme.
3. Gaminys netinka jaunesniems nei 36 mėnesių vaikams.
4. Niekada nepalikite vaiko be priežiūros.
5. Didžiausias svoris - 100 kg.
6. Žaislą reikia naudoti atsargiai, nes reikia atitinkamų įgūdžių, kad būtų išvengta kritimų ar susidūrimų, dėl kurių gali susižeisti naudotojas ar tretieji asmenys. Prieš naudodami paaiškinkite vaikams, ką reiškia saugus gaminio naudojimas.
7. Gaminį turi surinkti suaugusieji. Nemontuokite ir nedemontuokite gaminio šalia vaiko. Mažas dalis ir pakuotės laikykite vaikui nepasiekiamoje vietoje. Kyla pavojus užspringti.
8. Prieš kiekvieną naudojimą įsitinkinkite, kad gaminys surinktas saugiai. Nenaudokite gaminio, jei trūksta kurios nors dalies arba ji yra pažeista. Nenaudokite kitų priedų ar atsarginių dalių, nei rekomenduoja gamintojas.
9. Gaminys skirtas naudoti lauke. Naudokite ant lygaus ir sauso paviršiaus. Saugiausia važinėti tose vietose, kur eismas ribotas arba jo visai nėra, pavyzdžiui: privačiose teritorijose, žaidimų aikštelėse, mokyklų žaidimų aikštelėse, poilsio zonose. Nenaudokite gaminio gatvėse, nelygiose vietovėse, šlaituose, šalia baseinų, laiptų ir pan.
10. Naudodami gaminį avėkite batus.
11. Žaislas neturi stabdžių.

GAMINIO SURINKIMAS

1. Paruoškite galinį ratą, kaip parodyta 1 paveikslėlyje, sulgyjuokite jungties skirtuką su apatine galinės sėdynės anga ir jį įstatykite.
2. Apverskite transporto priemonės kėbulą ir priveržkite apatinius varžtus, kad užbaigtumėte galinio rato montavimą.
3. Įkiškite priekinio rato strypą į priekinę transporto priemonės kėbulo dalį.
4. Uždėkite vairaratą ant strypo, sulgyjuokite dalis ir įkiškite varžtą pro angą.
5. Iš kitos pusės jį pritvirtinkite veržle, tada priveržkite veržliarakčiu.



APLINKOS APSAUGA

Ant įrenginio arba jo pakuotės esantis perbraukto šiukšliadėžės su ratukais simbolis rodo, kad gaminio negalima išmesti kartu su kitomis atliekomis. Naudotojas privalo nuvežti panaudotą įrangą į nurodytą surinkimo vietą, kad ji būtų tinkamai sutvarkyta. Informaciją apie turimą naudotos elektros įrangos surinkimo sistemą galima rasti parduotuvės informaciniame stende ir savivaldybės biure. Tinkamas naudotos įrangos tvarkymas padeda išvengti neigiamų pasekmių aplinkai ir žmonių sveikatai.

VALYMAS IR PRIEŽIŪRA

1. Valykite sausa šluoste. Stipriai suteptus paviršius kuo greičiau nuplaukite vandeniu ir nuvalykite sausu medvilniniu audiniu
2. Saugokite nuo drėgmės, vandens ir aukštos bei žemos temperatūros.
3. Reguliariai tepalu (sausu arba antikoroziniu) sutepkite judančias gaminio dalis, pavyzdžiui, ašį, vairą ir pan.

AKUMULIATORIAI - MONTAVIMAS

Atsuktuvu atsukite akumuliatoriaus dangtelio varžtą. Nuimkite akumuliatoriaus dangtelį. Įdėkite tris AA 1,5 V baterijas. Ypatingą dėmesį atkreipkite į teisingą baterijų poliškumą. Uždėkite užvalkalą atgal. Atsuktuvu priveržkite varžtą.

BATERIJOS - ĮSPĖJIMAI

1. Vienkartiųjų baterijų negalima įkrauti.
2. Neįdėkite skirtingų tipų baterijų - nei naujų, nei naudotų.
3. Įdėkite baterijas su teisingu poliariškumu.
4. Išsikrovusias baterijas reikia išimti iš žaislo.
5. Maitinimo gnybtų negalima sujungti trumpai.
6. Išimkite baterijas, jei gaminyje nebus naudojamas ilgą laiką.

BRĖŽINIAI YRA TIK PAVYZDINIAI - TIKROJI GAMINIO IŠVAIZDA GALI ŠIEK TIEK SKIRTIS NUO JŲ.



Avant d'utiliser le produit, lisez le mode d'emploi original, suivez les instructions et conservez-le pour référence ultérieure. Veuillez tout particulièrement à respecter les recommandations de sécurité.



AVERTISSEMENT !

1. La nécessité d'utiliser des équipements de protection, c'est-à-dire des casques, des gants, des coudières et des genouillères.
2. Ne pas utiliser dans la circulation.
3. Le produit ne convient pas aux enfants de moins de 36 mois.
4. Ne laissez jamais un enfant sans surveillance.
5. Poids maximum 100 kg.
6. Le jouet doit être utilisé avec prudence, car il nécessite des compétences appropriées pour éviter les chutes ou les collisions susceptibles de blesser l'utilisateur ou des tiers. Avant d'utiliser le produit, expliquez aux enfants ce qu'implique une utilisation sûre du produit.
7. L'assemblage du produit doit être effectué par un adulte. N'assemblez pas et ne démontez pas le produit à proximité d'un enfant. Gardez les petites pièces et l'emballage hors de portée d'un enfant. Il existe un risque d'étouffement.
8. Avant chaque utilisation, assurez-vous que le produit est assemblé en toute sécurité. N'utilisez pas le produit si une pièce est manquante ou endommagée. Ne pas utiliser d'accessoires ou de pièces détachées autres que ceux recommandés par le fabricant.
9. Le produit est conçu pour être utilisé à l'extérieur. Utiliser sur une surface plane et sèche. Les zones les plus sûres sont celles où la circulation est limitée ou inexistante, telles que les zones privées, les terrains de jeux, les cours d'école et les zones de loisirs. N'utilisez pas le produit dans les rues, sur les terrains accidentés, sur les pentes, près des piscines, dans les escaliers, etc.
10. Porter des chaussures lors de l'utilisation du produit.
11. Le jouet n'a pas de frein.

ASSEMBLAGE DU PRODUIT

1. Préparez la roue arrière comme indiqué sur la figure 1, alignez la languette du connecteur avec l'ouverture inférieure du siège arrière et insérez-la.
2. Retournez la carrosserie du véhicule et serrez les boulons inférieurs pour terminer l'installation de la roue arrière.
3. Insérez la tige de la roue avant dans la partie avant de la carrosserie du véhicule.
4. Placez le volant sur la tige, alignez les pièces, puis insérez le boulon dans le trou.
5. Fixez-le de l'autre côté à l'aide d'un écrou, puis serrez-le à l'aide d'une clé Allen.



PROTECTION DE L'ENVIRONNEMENT

Le symbole de la poubelle barrée sur l'appareil ou son emballage indique que le produit ne doit pas être jeté avec les autres déchets. Il incombe à l'utilisateur d'apporter l'équipement usagé à un point de collecte désigné en vue d'un traitement approprié. Des informations sur le système de collecte des équipements électriques usagés sont disponibles au bureau d'information du magasin et au bureau municipal. Un traitement approprié des équipements usagés permet d'éviter les conséquences négatives pour l'environnement et la santé humaine.

NETTOYAGE ET ENTRETIEN

1. Nettoyer avec un chiffon sec. Pour les surfaces très sales, rincez à l'eau et essuyez avec un chiffon de coton sec dès que possible
2. Protéger de l'humidité, de l'eau et des températures hautes et basses.
3. Ajoutez régulièrement de la graisse (sèche ou anticorrosion) sur les parties mobiles du produit, telles que l'axe, le guidon, etc. afin d'améliorer la durée de vie du produit.

BATTERIES - INSTALLATION

Desserrez la vis du couvercle de la batterie à l'aide d'un tournevis. Retirez le couvercle du compartiment à piles. Insérer trois piles AA 1,5 V. Veillez à respecter la polarité des piles. Remettez la housse en place. Serrez la vis à l'aide du tournevis.

PILES - AVERTISSEMENTS

1. Les piles jetables ne doivent pas être rechargées.
2. N'insérez pas différents types de piles, qu'elles soient neuves ou usagées.
3. Insérez les piles en respectant la polarité.
4. Les piles épuisées doivent être retirées du jouet.
5. Les bornes d'alimentation ne doivent pas être court-circuitées.
6. Retirer les piles si le produit n'est pas utilisé pendant une longue période.

LES DESSINS SONT FOURNIS À TITRE INDICATIF - L'ASPECT RÉEL DU PRODUIT PEUT ÊTRE LÉGÈREMENT DIFFÉRENT.



Перед використанням продукту прочитайте оригінальну інструкцію з експлуатації, дотримуйтесь її вказівок і збережіть її для подальшого використання. Зверніть особливу увагу на рекомендації з техніки безпеки.



УВАГА!

1. Необхідність використання захисних засобів, тобто шоломів, рукавичок, налокітників і наколінників.
2. Не використовувати під час руху.
3. Виріб не призначений для дітей віком до 36 місяців.
4. Ніколи не залишайте дитину без нагляду.
5. Максимальна вага 100 кг.
6. Іграшку слід використовувати з обережністю, оскільки вона вимагає відповідних навичок, щоб уникнути падінь або зіткнень, які можуть спричинити травми користувачеві або третім особам. Перед використанням пояснити дітям, що передбачає безпечне використання виробу.
7. Збірка виробу повинна здійснюватися дорослим. Не збирайте та не розбирайте виріб поблизу дітей. Зберігайте дрібні деталі та упаковку в недоступному для дитини місці. Існує ризик удення.
8. Перед кожним використанням переконайтеся, що виріб зібрано безпечно. Не використовуйте виріб, якщо будь-яка деталь відсутня або пошкоджена. Не використовуйте аксесуари або запасні частини, відмінні від рекомендованих виробником.
9. Виріб призначений для використання на відкритому повітрі. Використовуйте на рівній і сухій поверхні. Найбезпечнішими місцями для катання є зони з обмеженим або відсутнім рухом, такі як: приватні території, дитячі майданчики, шкільні майданчики, рекреаційні зони. Не використовуйте виріб на вулицях, нерівній місцевості, схилах, біля басейнів, сходів тощо.
10. Під час використання виробу взувайте взуття.
11. Іграшка не має гальма.

СКЛАДАННЯ ВИРОБУ

1. Підготуйте заднє колесо, як показано на малюнку 1, сумістіть роз'єм з'єднувача з нижнім отвором заднього сидіння і вставте його.
2. Переверніть кузов автомобіля і затягніть нижні болти, щоб завершити установку заднього колеса.
3. Вставте тягу переднього колеса в передню частину кузова автомобіля.
4. Помістіть кермо на тягу, вирівняйте деталі, а потім вставте болт через отвір.
5. Закріпіть його з іншого боку гайкою, а потім затягніть шестигранним ключем.



ЗАХИСТ НАВКОЛИШНЬОГО СЕРЕДОВИЩА

Перекреслений символ сміттєвого бака на колесах на приладі або його упаковці означає, що виріб не можна утилізувати разом з іншими відходами. Користувач несе відповідальність за передачу використаного обладнання до спеціального пункту збору для належної утилізації. Інформацію про наявну систему збору використаного електричного обладнання можна знайти на інформаційному стенді магазину та в муніципальному управлінні. Належне поводження з вживаним обладнанням запобігає негативним наслідкам для навколишнього середовища та здоров'я людей.

ЧИСТКА ТА ОБСЛУГОВУВАННЯ

1. Протирайте сухою ганчіркою. Сильно забруднені поверхні промийте водою, а потім якомога швидше протріть сухою бавовняною ганчіркою
2. Захищати від вологи, води та високих і низьких температур.
3. Регулярно додавайте мастило (сухе або антикорозійне) до рухомих частин виробу, таких як вісь, кермо тощо, щоб продовжити термін служби виробу.

АКУМУЛЯТОРИ - ВСТАНОВЛЕННЯ

Відкрутіть гвинт кришки батарейного відсіку за допомогою викрутки. Зніміть кришку батарейного відсіку. Вставте три батарейки типу AA 1,5 В. Зверніть особливу увагу на правильну полярність батарейок. Встановіть кришку на місце. Затягніть гвинт за допомогою викрутки.

БАТАРЕЙКИ - ПОПЕРЕДЖЕННЯ

1. Одноразові батарейки не можна перезаряджати.
2. Не вставляйте нові або використані батарейки різних типів.
3. Вставляйте батарейки з правильною полярністю.
4. Розряджені батарейки слід вийняти з іграшки.
5. Не допускайте короткого замикання клем живлення.
6. Вийміть батарейки, якщо виріб не буде використовуватися протягом тривалого періоду часу.

МАЛЮНКИ НАВЕДЕНО ЛИШЕ ДЛЯ ОЗНАЙОМЛЕННЯ - ФАКТИЧНИЙ ВИГЛЯД ВИРОБУ МОЖЕ ДЕЩО ВІДРІЗНЯТИСЯ ВІД НИХ.



Antes de utilizar el producto, lea el manual de instrucciones original, siga sus indicaciones y consérvelo para futuras consultas. Preste especial atención a las recomendaciones de seguridad.



¡AVISO!

1. Necesidad de utilizar equipo de protección, es decir, casco, guantes, coderas y rodilleras.
2. No utilizar en el tráfico.
3. El producto no es adecuado para niños menores de 36 meses.
4. No deje nunca a un niño sin vigilancia.
5. Peso máximo 100 kg.
6. El juguete debe utilizarse con precaución, ya que requiere habilidades adecuadas para evitar caídas o colisiones que causen lesiones al usuario o a terceros. Antes de utilizarlo, explique a los niños en qué consiste el uso seguro del producto.
7. El montaje del producto debe ser realizado por un adulto. No monte ni desmonte el producto cerca de un niño. Mantenga las piezas pequeñas y el embalaje fuera del alcance de los niños. Existe riesgo de asfixia.
8. Antes de cada uso, asegúrese de que el producto está montado de forma segura. No utilice el producto si falta alguna pieza o está dañado. No utilice accesorios o piezas de recambio distintos de los recomendados por el fabricante.
9. El producto está diseñado para su uso en exteriores. Utilizar sobre una superficie plana y seca. Las zonas más seguras para montar en bicicleta son las zonas con tráfico limitado o nulo como: zonas privadas, parques infantiles, patios de colegios, zonas recreativas. No utilice el producto en calles, terrenos irregulares, pendientes, cerca de piscinas, escaleras, etc.
10. Lleve calzado cuando utilice el producto.
11. El juguete no tiene freno.

MONTAJE DEL PRODUCTO

1. Prepare la rueda trasera como se muestra en la figura 1, alinee la lengüeta del conector con la abertura inferior del asiento trasero e insértela.
2. Gire la carrocería del vehículo y apriete los tornillos inferiores para completar la instalación de la rueda trasera.
3. Introduzca la varilla de la rueda delantera en la parte delantera de la carrocería del vehículo.
4. Coloque el volante en la varilla, alinee las piezas y, a continuación, inserte el perno a través del orificio.
5. Fíjelo en el otro lado con una tuerca y luego apriételo con una llave Allen.



PROTECCIÓN DEL MEDIO AMBIENTE

El símbolo del cubo de basura tachado en el aparato o en su embalaje indica que el producto no debe desecharse con otros residuos. Es responsabilidad del usuario llevar los equipos usados a un punto de recogida designado para su tratamiento adecuado. Puede encontrar información sobre el sistema de recogida disponible para equipos eléctricos usados en el mostrador de información de la tienda y en la oficina municipal. La manipulación adecuada de los equipos usados evita consecuencias negativas para el medio ambiente y la salud humana.

LIMPIEZA Y MANTENIMIENTO

1. Limpie con un paño seco. Para superficies muy sucias, enjuague con agua y luego limpie con un paño de algodón seco tan pronto como sea posible
2. Proteger de la humedad, el agua y las temperaturas altas y bajas.
3. Añada regularmente grasa (seca o anticorrosión) a las partes móviles del producto, como el eje, el manillar, etc., para mejorar la vida útil del producto.

BATERÍAS - INSTALACIÓN

Afloje el tornillo de la tapa de las pilas con un destornillador. Retire la tapa de las pilas. Inserte tres pilas AA de 1,5 V. Preste especial atención a la polaridad correcta de las pilas. Vuelva a colocar la funda. Apriete el tornillo con el destornillador.

PILAS - ADVERTENCIAS

1. Las baterías desechables no deben recargarse.
2. No introduzca pilas de distinto tipo, ya sean nuevas o usadas.
3. Inserte las pilas con la polaridad correcta.
4. Las pilas gastadas deben retirarse del juguete.
5. Los terminales de alimentación no deben cortocircuitarse.
6. Retire las pilas si el producto no se va a utilizar durante un largo periodo de tiempo.

LOS DIBUJOS SON SÓLO DE REFERENCIA - EL ASPECTO REAL DEL PRODUCTO PUEDE DIFERIR LIGERAMENTE DE ELLOS.



Antes de utilizar o produto, leia o manual de instruções original, siga as suas instruções e guarde-o para referência futura. Preste especial atenção às recomendações de segurança.



ATENÇÃO!

1. A necessidade de utilizar equipamento de proteção, ou seja, capacetes, luvas, cotoveleiras e joelheiras.
2. Não utilizar no trânsito.
3. O produto não é adequado para crianças com menos de 36 meses.
4. Nunca deixar uma criança sem vigilância.
5. Peso máximo 100 kg.
6. O brinquedo deve ser utilizado com precaução, uma vez que requer competências adequadas para evitar quedas ou colisões que causem ferimentos ao utilizador ou a terceiros. Antes de o utilizar, explicar às crianças o que implica uma utilização segura do produto.
7. A montagem do produto deve ser efectuada por um adulto. Não montar ou desmontar o produto perto de uma criança. Manter as peças pequenas e a embalagem fora do alcance de uma criança. Existe o risco de asfixia.
8. Antes de cada utilização, certifique-se de que o produto está montado em segurança. Não utilize o produto se alguma peça estiver em falta ou danificada. Não utilizar acessórios ou peças sobressalentes para além dos recomendados pelo fabricante.
9. O produto foi concebido para ser utilizado no exterior. Utilizar numa superfície plana e seca. As áreas mais seguras para andar de bicicleta são as áreas com pouco ou nenhum tráfego, tais como: áreas privadas, parques infantis, parques escolares, áreas recreativas. Não utilize o produto em ruas, terrenos irregulares, declives, perto de piscinas, escadas, etc.
10. Usar sapatos durante a utilização do produto.
11. O brinquedo não tem travão.

MONTAGEM DO PRODUTO

1. Preparar a roda traseira como indicado na figura 1, alinhar a patilha de ligação com a abertura inferior do banco traseiro e inseri-la.
2. Virar a carroçaria do veículo e apertar os parafusos inferiores para completar a instalação da roda traseira.
3. Introduzir a haste da roda dianteira na parte dianteira da carroçaria do veículo.
4. Colocar o volante na barra, alinhar as peças e, em seguida, introduzir o parafuso através do orifício.
5. Fixe-o do outro lado com uma porca e, em seguida, aperte-o com uma chave allen.



PROTECÇÃO DO AMBIENTE

O símbolo do caixote do lixo com rodas riscado no equipamento ou na sua embalagem indica que o produto não deve ser eliminado juntamente com outros resíduos. É da responsabilidade do utilizador levar o equipamento usado a um ponto de recolha designado para tratamento adequado. As informações sobre o sistema de recolha disponível para o material elétrico usado podem ser encontradas no balcão de informações da loja e nos serviços municipais. O manuseamento adequado do equipamento usado evita consequências negativas para o ambiente e para a saúde humana.

LIMPEZA E MANUTENÇÃO

1. Limpar com um pano seco. No caso de superfícies muito sujas, enxaguar com água e, em seguida, limpar com um pano de algodão seco o mais rapidamente possível
2. Proteger da humidade, da água e das temperaturas altas e baixas.
3. Aplicar regularmente massa lubrificante (seca ou anti-corrosão) nas partes móveis do produto, como o eixo, o guiador, etc., para aumentar a vida útil do produto.

BATERIAS - INSTALAÇÃO

Desapertar o parafuso da tampa das pilhas com uma chave de fendas. Retirar a tampa do compartimento das pilhas. Introduzir três pilhas AA de 1,5 V. Prestar especial atenção à polaridade correcta das pilhas. Volte a colocar a cobertura. Aperte o parafuso com a chave de fendas.

PILHAS - AVISOS

1. As pilhas descartáveis não devem ser recarregadas.
2. Não introduzir diferentes tipos de pilhas, novas ou usadas.
3. Introduzir as pilhas com a polaridade correcta.
4. As pilhas gastas devem ser retiradas do brinquedo.
5. Os terminais de alimentação não devem ser colocados em curto-circuito.
6. Retirar as pilhas se o produto não for utilizado durante um longo período de tempo.

OS DESENHOS SERVEM APENAS DE REFERÊNCIA - O ASPECTO REAL DO PRODUTO PODE DIFERIR LIGEIRAMENTE DOS MESMOS.



- PL** **Dziękujemy za zaufanie!** Z przyjemnością współtworzymy Twoją przestrzeń i cieszymy się, że wybrałeś nasz produkt! W przypadku jakichkolwiek pytań lub wątpliwości, prosimy o kontakt: sklep@tulano.pl
- EN** **Thank you for your trust!** It is a pleasure to co-create your space and we are glad that you chose our product! If you have any questions or concerns, please contact us: sklep@tulano.pl
- SK** **Ďakujeme vám za dôveru!** Je nám potešením spoluvytvárať váš priestor a sme radi, že ste si vybrali náš produkt! V prípade akýchkoľvek otázok alebo nejasností nás prosím kontaktujte: sklep@tulano.pl
- CZ** **Děkujeme vám za důvěru!** Je nám potěšením spoluvytvářet váš prostor a jsme rádi, že jste si vybrali právě náš produkt! V případě jakýchkoli dotazů nebo nejasností nás prosím kontaktujte na adrese: sklep@tulano.pl
- RO** **Vă mulțumim pentru încrederea acordată!** Ne face plăcere să vă co-creăm spațiul și ne bucurăm că ați ales produsul nostru! Dacă aveți întrebări sau nelămuriri, vă rugăm să ne contactați: sklep@tulano.pl
- DE** **Wir danken Ihnen für Ihr Vertrauen!** Es ist uns eine Freude, Ihren Raum mitzugestalten und wir freuen uns, dass Sie sich für unser Produkt entschieden haben! Wenn Sie Fragen oder Bedenken haben, kontaktieren Sie uns bitte: sklep@tulano.pl
- BG** **Благодарим ви за доверието!** За нас е удоволствие да създадем съвместно вашето пространство и се радваме, че сте избрали нашия продукт! Ако имате някакви въпроси или притеснения, моля, свържете се с нас: sklep@tulano.pl
- HU** **Köszönjük a bizalmat!** Örömmel szolgál, hogy közösen alakíthatjuk ki az Ön terét, és örülünk, hogy a mi termékünket választotta! Ha bármilyen kérdése vagy aggálya van, kérjük, lépjen kapcsolatba velünk: sklep@tulano.pl
- LT** **Dėkojame už pasitikėjimą!** Mums malonu kartu kurti jūsų erdvę ir džiaugiamės, kad pasirinkote mūsų gaminį! Jei turite klausimų ar abejonių, susisiekite su mumis: sklep@tulano.pl
- FR** **Merci de votre confiance!** C'est un plaisir pour nous de co-créez votre espace et nous sommes heureux que vous ayez choisi notre produit ! Si vous avez des questions ou des préoccupations, n'hésitez pas à nous contacter: sklep@tulano.pl
- UK** **Дякуємо за довіру!** Нам приємно бути співтворцями вашого простору і ми раді, що ви обрали наш продукт! Якщо у вас виникли запитання або проблеми, будь ласка, зв'яжіться з нами: sklep@tulano.pl
- ES** **¡Gracias por su confianza!** Es un placer para nosotros co-crear su espacio y nos alegramos de que haya elegido nuestro producto. Si tiene alguna pregunta o duda, póngase en contacto con nosotros: sklep@tulano.pl
- PT** **Obrigado pela vossa confiança!** É um prazer para nós co-criar o vosso espaço e estamos felizes por terem escolhido o nosso produto! Se tiver alguma dúvida ou questão, por favor contacte-nos: sklep@tulano.pl



www.tulano.pl



sklep@tulano.pl