

FOCUS **55**

PL Instrukcja obsługi

EN User manual

SK Používateľská príručka

CZ Návod k obsluze

RO Instrucțiuni de utilizare

DE Bedienungsanleitung

BG Инструкция за експлоатация

HU Használati útmutató

LT Naudojimo instrukcija

FR Notice d'utilisation

UK Посібник користувача

ES Instrucciones de uso

PT Instruções de utilização

A X1

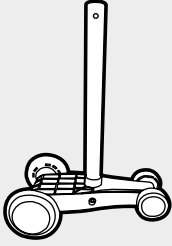

B X1

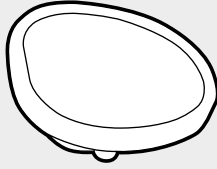

C X1

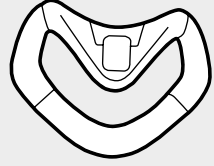

D X1

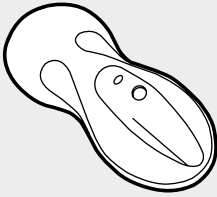

E X2

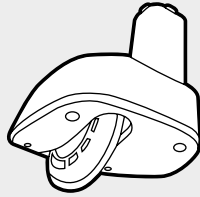

F X2

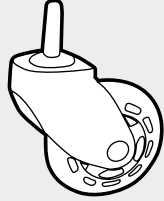

G X1

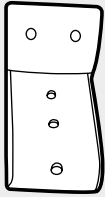

H X1

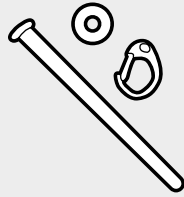

I X2

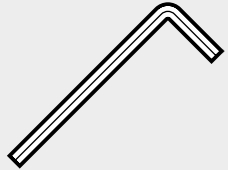

J X1

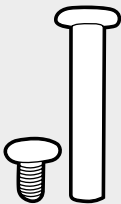

K X1

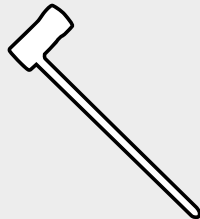

1.

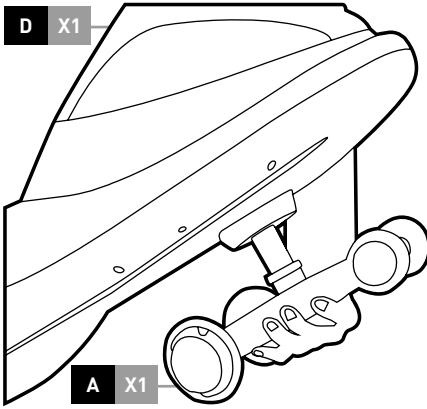

2.

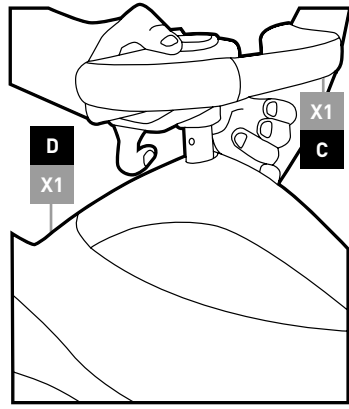

3.

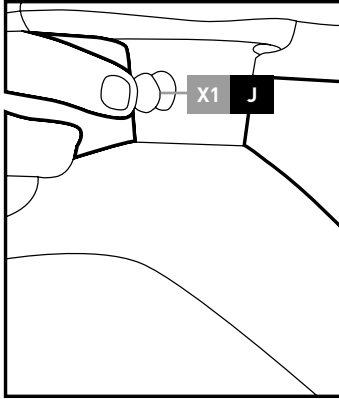

4.

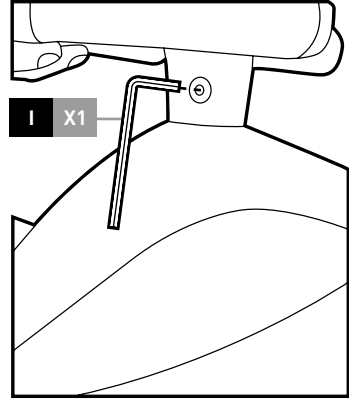

5.

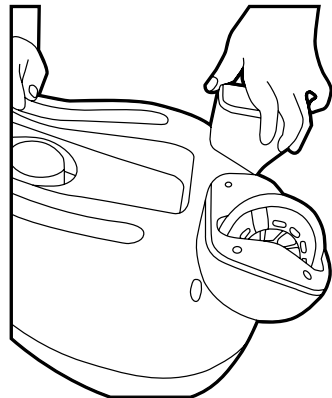
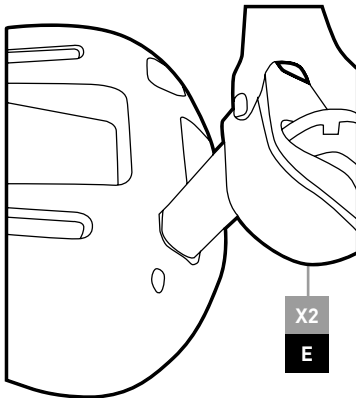

6.

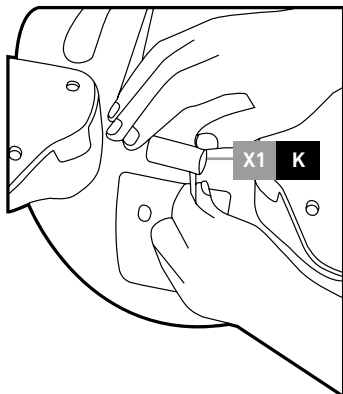

7.

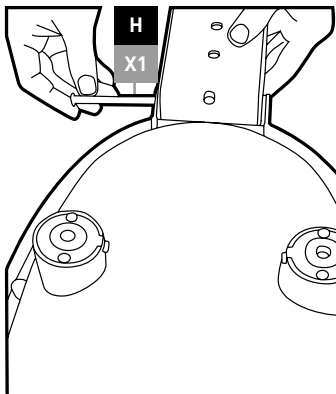

8.

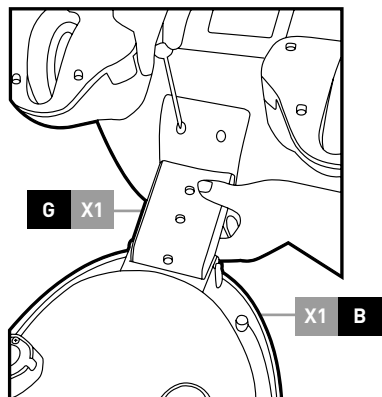

9.

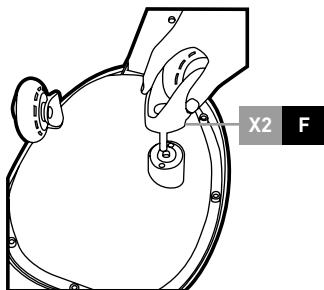

10.

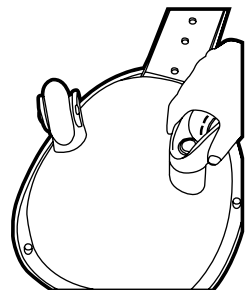



Przed użyciem produktu przeczytaj oryginalną instrukcję obsługi, postępuj zgodnie z jej wskazówkami i zachowaj ją do wykorzystania w przyszłości. Zwróć szczególną uwagę na zalecenia dotyczące bezpieczeństwa.



OSTRZEŻENIE!

1. Konieczność stosowania środków ochronnych tzn. kasków, rękawic, ochraniaczy na łokcie i kolana.
2. Nie używać w ruchu ulicznym.
3. Produkt nie jest odpowiedni dla dzieci poniżej 36 miesięcy.
4. Nigdy nie zostawiaj dziecka bez opieki.
5. Produkt przeznaczony jest dla jednego użytkownika o maksymalnej wadze 100kg.
6. Zabawka musi być używana z zachowaniem ostrożności, ponieważ wymaga ona odpowiednich umiejętności w celu uniknięcia upadków lub zderzeń powodujących zranienie użytkownika lub osób trzecich. Przed rozpoczęciem użytkowania, należy wyjaśnić dzieciom, na czym polega bezpieczne użytkowanie produktu.
7. Montaż produktu musi zostać przeprowadzony przez osobę dorosłą. Nie montuj ani nie demontuj produktu w pobliżu dziecka. Trzymaj małe elementy oraz opakowanie poza zasięgiem dziecka. Istnieje ryzyko zadławienia
8. Przed każdym użyciem upewnij się, że produkt jest zamontowany w bezpieczny sposób. Nie używaj produktu, jeśli brakuje jakiegokolwiek części lub jest uszkodzony. Nie używaj akcesoriów ani części zamiennych innych niż te zalecane przez producenta.
9. Produkt jest przeznaczony do użytku zewnętrznego. Używaj na płaskiej i suchej powierzchni. Najbezpieczniejsze tereny do jazdy to obszary o ograniczonym lub wyłączonym ruchu samochodowym jak: tereny prywatne, place zabaw, boiska szkolne, tereny rekreacyjne. Nie używaj produktu na ulicach, nierównym terenie, stokach, w pobliżu basenów, schodów itd.
10. Podczas korzystania z produktu należy mieć założone buty.
11. Zabawka nie posiada hamulca.
12. Nie sadzać dziecka na przyczepce zabawki.

MONTAŻ PRODUKTU

1. Włóż długi pręt z przednimi kołami przez otwór z przodu pojazdu.
2. Umieść kierownicę na pręcie.
3. Wyrównaj elementy, a następnie włóż śrubę przez otwór.
4. Po drugiej stronie zabezpiecz za pomocą nakrętki, a następnie dokręć kluczem imbusowym.
5. Umieść lewe koło po stronie L, a prawe po stronie R, następnie włóż koła w odpowiednie otwory i naciśnij w dół.
6. Odkręć pokrywę z tyłu zabawki.
7. Przyłóż złącze do przyczepki, wyrównaj i zabezpiecz prętem z nakładką i zawleczką.
8. Dokręć śruby z tyłu pojazdu aby zabezpieczyć złącze przyczepki.
9. Włóż koła przyczepki w otwory i delikatnie naciśnij, aby zakończyć instalację. Następnie trzymaj boczny zaczep i pociągnij, aby usunąć.
10. Przełącznik muzyki znajduje się poniżej kierownicy.



OCHRONA ŚRODOWISKA

Symbol przekreślonego kosza na śmieci umieszczany na sprzęcie lub jego opakowaniu oznacza, że produktu nie należy wyrzucać łącznie z innymi odpadami. Obowiązkiem użytkownika jest przekazanie zużytego sprzętu do wyznaczonego punktu zbiórki w celu właściwego ich przetworzenia. Informacje o dostępnym systemie zbierania zużytego sprzętu elektrycznego można znaleźć w punkcie informacyjnym sklepu oraz w urzędzie miasta/gminy. Odpowiednie postępowanie ze zużytym sprzętem zapobiega negatywnym konsekwencjom dla środowiska naturalnego i ludzkiego zdrowia.

CZYSZCZENIE I KONSERWACJA

1. Czyść suchą szmatką. W przypadku silnie zabrudzonych powierzchni sptucz wodą, a następnie jak najszybciej wytrzyj suchą bawełnianą szmatką.
2. Chron przed wilgocią, wodą oraz wysokimi i niskimi temperaturami.
3. Regularnie dodawaj smar (suchy lub antykorozyjny) na ruchome części produktu, takie jak oś, kierownica itp., aby poprawić żywotność produktu.

BATERIE – MONTAŻ

Odkręć śrubę pokrywki baterii za pomocą śrubokręta. Zdejmij pokrywę baterii. Włóż trzy baterie 3xAA 1,5V. Zwróć szczególną uwagę na prawidłową polaryzację baterii. Załóż pokrywę z powrotem. Dokręć śrubę za pomocą śrubokręta.

BATERIE - OSTRZEŻENIA

1. Baterie jednorazowe nie powinny być ponownie ładowane.
2. Nie należy wkładać różnych typów baterii ani nowych ani używanych.
3. Baterie należy wkładać z zachowaniem prawidłowej biegunowości.
4. Wyczerpane baterie należy wyjąć z zabawki.
5. Zaciski zasilania nie powinny być zwarte.
6. Baterie należy wyjąć, jeśli produkt nie będzie używany przez dłuższy czas.

**RYSUNKI MAJĄ CHARAKTER POGLĄDOWY - RZECZYWISTY WYGLĄD
PRODUKTU MOŻE SIĘ NIEZNACZNIE OD NICH RÓŻNIĆ.**



Before using the product, read the original instruction manual, follow its instructions and keep it for future reference. Pay particular attention to the safety recommendations.



WARNING!

1. The use of protective equipment, i.e. helmet, gloves, elbow and knee pads, is mandatory.
2. Do not use in road traffic.
3. The product is not suitable for children under 36 months.
4. Never leave your child unattended.
5. The product is intended for a single user weighing a maximum of 100 kg.
6. The toy must be used with caution, as it requires appropriate skills to avoid falls or collisions that could injure the user or third parties. Before use, explain to children how to use the product safely.
7. The product must be assembled by an adult. Do not assemble or disassemble the product near a child. Keep small parts and packaging out of the reach of children. Choking hazard.
8. Before each use, make sure that the product is securely mounted. Do not use the product if any part is missing or damaged. Do not use accessories or replacement parts other than those recommended by the manufacturer.
9. The product is intended for outdoor use. Use on a flat and dry surface. The safest areas for riding are those with limited or no car traffic, such as private property, playgrounds, school playgrounds, and recreational areas. Do not use the product on streets, uneven terrain, slopes, near swimming pools, stairs, etc.
10. Shoes must be worn when using the product.
11. The toy does not have a brake.
12. Do not place the child on the toy's trailer.

ASSEMBLY OF THE PRODUCT

1. Insert the long rod with the front wheels through the opening at the front of the vehicle.
2. Place the steering wheel on the rod.
3. Align the components and then insert the bolt through the opening.
4. Secure on the other side with a nut and then tighten with an Allen key.
5. Place the left wheel on the L side and the right wheel on the R side, then insert the wheels into the corresponding holes and press down.
6. Unscrew the cover on the back of the toy.
7. Place the connector on the trailer, align it and secure it with a rod with a cap and a cotter pin.
8. Tighten the screws at the back of the vehicle to secure the trailer connector.
9. Insert the trailer wheels into the holes and press gently to complete the installation. Then hold the side catch and pull to remove.
10. The music switch is located below the steering wheel.



ENVIRONMENTAL PROTECTION

The crossed-out wheeled bin symbol on the equipment or its packaging indicates that the product should not be disposed of with other waste. It is the user's responsibility to take used equipment to a designated collection point for proper treatment. Information about the available collection system for used electrical equipment can be found at the shop's information desk and at the municipal office. Appropriate handling of used equipment prevents negative consequences for the environment and human health.

CLEANING AND MAINTENANCE

1. Clean with a dry cloth. For heavily soiled surfaces, rinse with water and then wipe with a dry cotton cloth as soon as possible.
2. Protect from moisture, water and high and low temperatures.
3. Regularly add grease (dry or anti-corrosion) to moving parts of the product, such as the axle, handlebars, etc., to improve the life of the product.

BATTERIES - INSTALLATION

Loosen the battery cover screw with a screwdriver. Remove the battery cover. Insert three AA 1.5 V batteries. Pay particular attention to the correct polarity of the batteries. Put the cover back on. Tighten the screw with the screwdriver.

BATTERIES - WARNINGS

1. Disposable batteries should not be recharged.
2. Do not insert different types of batteries either new or used.
3. Insert batteries with the correct polarity.
4. Exhausted batteries should be removed from the toy.
5. Power terminals should not be short-circuited.
6. Remove batteries if the product will not be used for a long period of time.

THE DRAWINGS ARE FOR REFERENCE ONLY - THE ACTUAL APPEARANCE OF THE PRODUCT MAY DIFFER SLIGHTLY FROM THEM.



Pred použitím výrobku si prečítajte originálny návod na obsluhu, postupujte podľa jeho pokynov a uschovajte si ho pre budúce použitie. Venujte osobitnú pozornosť bezpečnostným odporúčaniam.



VAROVANIE!

1. Používanie ochranných pomôcok, t. j. prilby, rukavíc, chráničov na lakte a kolenná, je povinné.
2. Nepoužívajte v cestnej premávke.
3. Výrobok nie je vhodný pre deti mladšie ako 36 mesiacov.
4. Nikdy nenechávajte dieťa bez dozoru.
5. Výrobok je určený pre jedného používateľa s maximálnou hmotnosťou 100 kg.
6. Hračka sa musí používať opatrne, pretože si vyžaduje primerané zručnosti, aby sa zabránilo pádom alebo kolíziám, ktoré by mohli zraniť používateľa alebo tretie osoby. Pred použitím vysvetlite deťom, ako výrobok bezpečne používať.
7. Výrobok musí zostaviť dospelá osoba. Výrobok nemontujte ani nerozoberajte v blízkosti dieťaťa. Malé časti a obaly uchovávajte mimo dosahu detí. Nebezpečenstvo udusenía.
8. Pred každým použitím sa uistite, či je výrobok bezpečne namontovaný. Výrobok nepoužívajte, ak niektorá časť chýba alebo je poškodená. Nepoužívajte iné príslušenstvo alebo náhradné diely ako tie, ktoré odporúča výrobca.
9. Výrobok je určený na používanie v exteriéri. Používajte na rovnom a suchom povrchu. Najbezpečnejšie miesta na jazdenie sú tie, kde je obmedzená alebo žiadna automobilová premávka, napríklad súkromné pozemky, detské ihriská, školské ihriská a rekreačné oblasti. Výrobok nepoužívajte na uliciach, v nerovnom teréne, na svahoch, v blízkosti bazénov, schodov atď.
10. Pri používaní výrobku sa musí nosiť obuv.
11. Hračka nemá brzdu.
12. Neumiestňujte dieťa na prives hračiek.

MONTÁŽ VÝROBKU

1. Vložte dlhú tyč s prednými kolesami cez otvor v prednej časti vozidla.
2. Na tyč umiestnite volant.
3. Vyrovnajte komponenty a potom zasuňte skrutku cez otvor.
4. Na druhej strane zaistite maticou a potom utiahnite imbusovým kľúčom.
5. Umiestnite ľavé koleso na stranu L a pravé koleso na stranu R, potom vložte kolesá do príslušných otvorov a zatlačte ich.
6. Odskrutkujte kryt na zadnej strane hračky.
7. Umiestnite konektor na prives, zarovnajte ho a zaistite tyčou s krytkou a závlačkou.
8. Uťahnite skrutky na zadnej strane vozidla, aby ste zabezpečili konektor privesu.
9. Vložte kolesá privesu do otvorov a jemným zatlačením dokončíte inštaláciu. Potom pridržte bočnú západku a ľahom ju odstráňte.
10. Spínač hudby sa nachádza pod volantom.



OCHRANA ŽIVOTNÉHO PROSTREDIA

Symbol preškrtnutého koša na kolieskach na zariadení alebo na jeho obale znamená, že výrobok by sa nemal likvidovať spolu s iným odpadom. Používateľ je povinný odovzdať použité zariadenie na určené zberné miesto na riadne spracovanie. Informácie o dostupnom systéme zberu použitých elektrozariadení nájdete na informačnom pulte predajne a na obecnom úrade. Vhodným zaobchádzaním s použitým zariadením predídete negatívnym dôsledkom na životné prostredie a ľudské zdravie.

ČISTENIE A ÚDRŽBA

1. Čistite suchou handričkou. Silne znečistené povrchy opláchnite vodou a potom čo najskôr utrite suchou bavlnenou handričkou.
2. Chráňte pred vlhkosťou, vodou a vysokými a nízkymi teplotami.
3. Pravidelne dopĺňajte mazivo (suché alebo antikoročné) na pohyblivé časti výrobku, ako je náprava, riadidlá atď. s cieľom zvýšiť životnosť výrobku.

BATÉRIE - INŠTALÁCIA

Uvoľnite skrutku krytu batérií pomocou skrutkovača. Odstráňte kryt batérií. Vložte tri batérie AA 1,5 V. Dbajte najmä na správnu polaritu batérií. Nasadte späť poťah. Utiahnite skrutku pomocou skrutkovača.

BATÉRIE - UPOZORNENIA

1. Jednorazové batérie by sa nemali nabíjať.
2. Nevkladajte rôzne typy batérií, či už nové alebo použité.
3. Batérie vkladajte so správnou polaritou.
4. Vybité batérie by sa mali z hračky vybrať.
5. Napájacie svorky by nemali byť skratované.
6. Ak sa výrobok nebude dlhší čas používať, vyberte batérie.

NÁKRESY SLUŽIA LEN AKO REFERENCIA - SKUTOČNÝ VZHĽAD VÝROBKU SA OD NICH MÔŽE MIERNE LÍŠIŤ.



Před použitím výrobku si přečtěte originální návod k použití, dodržujte jeho pokyny a uschovejte si jej pro budoucí použití. Zvláštní pozornost věnujte bezpečnostním doporučením.



POZOR!

1. Používání ochranných pomůcek, tj. helmy, rukavic, chráničů loktů a kolen, je povinné.
2. Nepoužívejte v silničním provozu.
3. Výrobek není vhodný pro děti mladší 36 měsíců.
4. Nikdy nenechávejte dítě bez dozoru.
5. Výrobek je určen pro jednoho uživatele o maximální hmotnosti 100 kg.
6. Hračku je třeba používat opatrně, protože vyžaduje odpovídající dovednosti, aby se zabránilo pádům nebo kolízím, které by mohly zranit uživatele nebo třetí osoby. Před použitím vysvětlete dětem, jak výrobek bezpečně používat.
7. Výrobek musí být sestaven dospělou osobou. Výrobek nesestavujte ani nerozebírejte v blízkosti dítěte. Malé části a obaly uchovávejte mimo dosah dětí. Nebezpečí udušení.
8. Před každým použitím se ujistěte, že je výrobek bezpečně namontován. Výrobek nepoužívejte, pokud některá část chybí nebo je poškozená. Nepoužívejte jiné příslušenství nebo náhradní díly než ty, které doporučuje výrobce.
9. Výrobek je určen pro venkovní použití. Používejte na rovném a suchém povrchu. Nejbezpečnější místa pro jízdu jsou místa s omezeným nebo žádným automobilovým provozem, jako jsou soukromé pozemky, dětská hřiště, školní hřiště a rekreační oblasti. Výrobek nepoužívejte na ulicích, v nerovném terénu, na svazích, v blízkosti bazénů, schodů apod.
10. Při používání výrobku je nutné nosit obuv.
11. Hračka nemá brzdu.
12. Neumisťujte dítě na přívěsný vozík hračky.

MONTÁŽ VÝROBKU

1. Zasuňte dlouhou tyč s předními koly do otvoru v přední části vozidla.
2. Umístěte volant na tyč.
3. Vyrovnajte součásti a poté otvorem prostrčte šroub.
4. Zajistěte na druhé straně maticí a poté utáhněte imbusovým klíčem.
5. Umístěte levé kolo na stranu L a pravé kolo na stranu R, poté vložte kola do příslušných otvorů a přitlačte.
6. Odšroubujte kryt na zadní straně hračky.
7. Umístěte konektor na přívěs, vyrovnejte jej a zajistěte tyčí s krytkou a závlačkou.
8. Utáhněte šrouby na zadní straně vozidla, abyste zajistili konektor přívěsu.
9. Vložte kola přívěsu do otvorů a jemným zatlačením dokončete instalaci. Poté přidržte boční západku a tahem ji vyjměte.
10. Přepínač hubdy se nachází pod volantem.



OCHRANA ŽIVOTNÍHO PROSTŘEDÍ

Symbol přeškrtnuté popelnice na kolečkách na zařízení nebo na jeho obalu znamená, že výrobek nesmí být likvidován společně s jiným odpadem. Uživatel je povinen odnést použité zařízení na určené sběrné místo k řádnému zpracování. Informace o dostupném systému sběru použitých elektrozařízení naleznete v informační kanceláři obchodu a na obecním úřadě. Vhodné zacházení s použitými zařízeními zabraňuje negativním důsledkům pro životní prostředí a lidské zdraví.

ČIŠTĚNÍ A ÚDRŽBA

1. Čistěte suchým hadříkem. Silně znečištěné povrchy co nejdříve opláchněte vodou a poté otřete suchým bavlněným hadříkem.
2. Chraňte před vlhkostí, vodou a vysokými a nízkými teplotami.
3. Pravidelně doplňujte mazivo (suché nebo antikorozní) na pohyblivé části výrobku, jako je osa, řídítka atd. pro zvýšení životnosti výrobku.

BATERIE - INSTALACE

Uvolněte šroub krytu baterií pomocí šroubováku. Sejměte kryt baterií. Vložte tři baterie AA 1,5 V. Dbejte zejména na správnou polaritu baterií. Nasadte zpět potah. Utáhněte šroub pomocí šroubováku.

BATERIE - UPOZORNĚNÍ

1. Jednorázové baterie by se neměly dobíjet.
2. Nevkládejte různé typy baterií, ať už nové nebo použité.
3. Vložte baterie se správnou polaritou.
4. Vybité baterie je třeba z hračky vyjmout.
5. Napájecí svorky by neměly být zkratovány.
6. Pokud výrobek nebudete delší dobu používat, vyjměte baterie.

NÁKRESY JSOU POUZE ORIENTAČNÍ - SKUTEČNÝ VZHLED VÝROBKU SE OD NICH MŮŽE MÍRNĚ LIŠIT.



Înainte de a utiliza produsul, citiți manualul de instrucțiuni original, respectați instrucțiunile acestuia și păstrați-l pentru referințe ulterioare. Acordați o atenție deosebită recomandărilor de siguranță.



AVERTISMENT!

1. Utilizarea echipamentului de protecție, și anume cască, mănuși, cotiere și genunchiere, este obligatorie.
2. A nu se utiliza în traficul rutier.
3. Produsul nu este potrivit pentru copiii sub 36 de luni.
4. Nu lăsați niciodată copilul nesupravegheat.
5. Produsul este destinat unui singur utilizator cu o greutate maximă de 100 kg.
6. Jucăria trebuie utilizată cu prudență, deoarece necesită abilități adecvate pentru a evita căderile sau coliziunile care ar putea răni utilizatorul sau terțe părți. Înainte de utilizare, explicați copiilor cum să utilizeze produsul în siguranță.
7. Produsul trebuie asamblat de un adult. Nu asamblați sau dezamblați produsul în apropierea unui copil. Păstrați piesele mici și ambalajul departe de îndemâna copiilor. Pericol de sufocare.
8. Înainte de fiecare utilizare, asigurați-vă că produsul este montat în siguranță. Nu utilizați produsul dacă vreo piesă lipsește sau este deteriorată. Nu utilizați alte accesorii sau piese de schimb decât cele recomandate de producător.
9. Produsul este destinat utilizării în exterior. Utilizați pe o suprafață plană și uscată. Cele mai sigure zone pentru plimbare sunt cele cu trafic auto limitat sau inexistent, cum ar fi proprietățile private, locurile de joacă, locurile de joacă ale școlilor și zonele de agrement. Nu utilizați produsul pe străzi, terenuri accidentate, pante, în apropierea piscinelor, scăriilor etc.
10. Pantofii trebuie să fie purtați atunci când utilizați produsul.
11. Jucăria nu are frână.
12. Nu așezați copilul pe remorca jucăriei.

ASAMBLAREA PRODUSULUI

1. Introduceți tija lungă cu roțile din față prin orificiul din partea din față a vehiculului.
2. Așezați volanul pe tijă.
3. Aliniați componentele și apoi introduceți șurubul prin deschidere.
4. Fixați pe cealaltă parte cu o piuliță și apoi strângeți cu o cheie Allen.
5. Așezați volanul stâng pe partea L și volanul drept pe partea R, apoi introduceți roțile în orificiile corespunzătoare și apăsați în jos.
6. Deșurubați capacul de pe partea din spate a jucăriei.
7. Plasați conectorul pe remorcă, aliniați-l și fixați-l cu o tijă cu capac și un știft.
8. Strângeți șuruburile din partea din spate a vehiculului pentru a fixa conectorul remorcii.
9. Introduceți roțile remorcii în orificii și apăsați ușor pentru a finaliza instalarea. Apoi țineți prinderea laterală și trageți pentru a o îndepărta.
10. Comutatorul de muzică este situat sub volan.



PROTECȚIA MEDIULUI

Simbolul coșului de gunoi cu roți barate de pe aparat sau de pe ambalajul acestuia indică faptul că produsul nu trebuie eliminat împreună cu alte deșeuri. Este responsabilitatea utilizatorului să ducă echipamentul uzat la un punct de colectare desemnat pentru tratarea corespunzătoare. Informații despre sistemul de colectare disponibil pentru echipamentele electrice uzate pot fi găsite la biroul de informații al magazinului și la biroul municipal. Manipularea corespunzătoare a echipamentelor uzate previne consecințele negative pentru mediu și sănătatea umană.

CURĂȚARE ȘI ÎNTREȚINERE

1. Curățați cu o cârpă uscată. Pentru suprafețele foarte murdare, clătiți cu apă și apoi ștergeți cu o cârpă uscată din bumbac cât mai curând posibil.
2. Protejați de umiditate, apă și temperaturi ridicate și scăzute.
3. Adăugați regulat unsoare (uscată sau anti-coroziune) pe părțile mobile ale produsului, cum ar fi axul, ghidonul etc., pentru a îmbunătăți durata de viață a produsului.

BATERII - INSTALARE

Slăbiți șurubul capacului bateriei cu o șurubelniță. Scoateți capacul bateriei. Introduceți trei baterii AA de 1,5 V. Acordați o atenție deosebită polarității corecte a bateriilor. Puneți capacul la loc. Strângeți șurubul cu șurubelnița.

BATERII - AVERTISMENTE

1. Bateriile de unică folosință nu trebuie reîncărcate.
2. Nu introduceți tipuri diferite de baterii, fie noi sau uzate.
3. Introduceți bateriile cu polaritatea corectă.
4. Bateriile epuizate trebuie scoase din jucărie.
5. Bornele de alimentare nu trebuie să fie scurtcircuitate.
6. Scoateți bateriile dacă produsul nu va fi utilizat pentru o perioadă lungă de timp.

**DESENELE SUNT DOAR DE REFERINȚĂ - ASPECTUL REAL AL PRODUSULUI
POATE FI UȘOR DIFERIT DE ACESTEA.**



Lesen Sie vor der Verwendung des Produkts die Original-Bedienungsanleitung, befolgen Sie die Anweisungen und bewahren Sie sie zum späteren Nachschlagen auf. Achten Sie besonders auf die Sicherheitsempfehlungen.



WARNUNG!

1. Die Verwendung von Schutzausrüstung, d. h. Helm, Handschuhe, Ellbogen- und Knieschoner, ist obligatorisch.
2. Nicht im Straßenverkehr verwenden.
3. Das Produkt ist nicht für Kinder unter 36 Monaten geeignet.
4. Lassen Sie Ihr Kind niemals unbeaufsichtigt.
5. Das Produkt ist für einen einzelnen Benutzer mit einem Gewicht von maximal 100 kg bestimmt.
6. Das Spielzeug muss mit Vorsicht verwendet werden, da es entsprechende Fähigkeiten erfordert, um Stürze oder Zusammenstöße zu vermeiden, die den Benutzer oder Dritte verletzen könnten. Erklären Sie den Kindern vor der Benutzung, wie sie das Produkt sicher verwenden können.
7. Das Produkt muss von einem Erwachsenen zusammengebaut werden. Montieren oder demontieren Sie das Produkt nicht in der Nähe eines Kindes. Bewahren Sie Kleinteile und Verpackungen außerhalb der Reichweite von Kindern auf. Erstickungsgefahr.
8. Vergewissern Sie sich vor jeder Benutzung, dass das Produkt sicher montiert ist. Benutzen Sie das Produkt nicht, wenn ein Teil fehlt oder beschädigt ist. Verwenden Sie keine anderen als die vom Hersteller empfohlenen Zubehör- oder Ersatzteile.
9. Das Produkt ist für den Gebrauch im Freien bestimmt. Verwenden Sie das Gerät auf einer ebenen und trockenen Oberfläche. Am sichersten sind Bereiche mit wenig oder gar keinem Autoverkehr, z. B. Privatgrundstücke, Spielplätze, Schulhöfe und Erholungsgebiete. Verwenden Sie das Produkt nicht auf Straßen, in unebenem Gelände, an Hängen, in der Nähe von Schwimmbädern, Treppen usw.
10. Bei der Benutzung des Geräts müssen Schuhe getragen werden.
11. Das Spielzeug verfügt nicht über eine Bremse.
12. Setzen Sie das Kind nicht auf den Anhänger des Spielzeugs.

ZUSAMMENBAU DES PRODUKTS

1. Stecken Sie die lange Stange mit den Vorderrädern durch die Öffnung an der Vorderseite des Fahrzeugs.
2. Setzen Sie das Lenkrad auf die Stange.
3. Richten Sie die Komponenten aus und stecken Sie dann den Bolzen durch die Öffnung.
4. Befestigen Sie die Schraube auf der anderen Seite mit einer Mutter und ziehen Sie sie dann mit einem Inbusschlüssel fest.
5. Setzen Sie das linke Rad auf die L-Seite und das rechte Rad auf die R-Seite, stecken Sie die Räder in die entsprechenden Löcher und drücken Sie sie nach unten.
6. Schrauben Sie die Abdeckung auf der Rückseite des Spielzeugs ab.
7. Setzen Sie den Stecker auf den Anhänger, richten Sie ihn aus und sichern Sie ihn mit einer Stange mit Kappe und einem Splint.
8. Ziehen Sie die Schrauben auf der Rückseite des Fahrzeugs an, um den Anhängeranschluss zu sichern.
9. Stecken Sie die Räder des Anhängers in die Löcher und drücken Sie sie leicht an, um die Installation abzuschließen. Halten Sie dann die seitliche Verriegelung fest und ziehen Sie zum Entfernen.
10. Der Musikschalter befindet sich unterhalb des Lenkrads.



UMWELTSCHUTZ

Das Symbol der durchgestrichenen Mülltonne auf dem Gerät oder der Verpackung weist darauf hin, dass das Produkt nicht zusammen mit anderem Abfall entsorgt werden darf. Es liegt in der Verantwortung des Benutzers, die Altgeräte zur ordnungsgemäßen Entsorgung zu einer ausgewiesenen Sammelstelle zu bringen. Informationen über das verfügbare Sammelsystem für Elektroaltgeräte erhalten Sie an der Informationstheke des Ladens und im Gemeindebüro. Der sachgemäße Umgang mit Altgeräten verhindert negative Folgen für die Umwelt und die menschliche Gesundheit.

REINIGUNG UND WARTUNG

1. Mit einem trockenen Tuch reinigen. Bei stark verschmutzten Oberflächen mit Wasser abspülen und dann so schnell wie möglich mit einem trockenen Baumwolltuch nachwischen.
2. Vor Feuchtigkeit, Wasser sowie hohen und niedrigen Temperaturen schützen.
3. Fetten Sie regelmäßig die beweglichen Teile des Geräts, wie z. B. die Achse, den Lenker usw., mit Trocken- oder Korrosionsschutzfett ein, um die Lebensdauer des Geräts zu verlängern.

BATTERIEN - INSTALLATION

Lösen Sie die Schraube der Batterieabdeckung mit einem Schraubenzieher. Nehmen Sie die Batterieabdeckung ab. Legen Sie drei Batterien des Typs AA 1,5 V ein. Achten Sie dabei besonders auf die richtige Polarität der Batterien. Setzen Sie den Bezug wieder auf. Ziehen Sie die Schraube mit dem Schraubenzieher fest.

BATTERIEN - WARNHINWEISE

1. Die Einwegbatterien dürfen nicht wieder aufgeladen werden.
2. Legen Sie keine unterschiedlichen Batterietypen ein, weder neue noch gebrauchte.
3. Legen Sie die Batterien mit der richtigen Polarität ein.
4. Erschöpfte Batterien sollten aus dem Spielzeug entfernt werden.
5. Die Stromanschlüsse dürfen nicht kurzgeschlossen werden.
6. Nehmen Sie die Batterien heraus, wenn das Produkt über einen längeren Zeitraum nicht benutzt wird.

DIE ZEICHNUNGEN DIENEN NUR ALS REFERENZ - DAS TATSÄCHLICHE AUSSEHEN DES PRODUKTS KANN LEICHT VON IHNEN ABWEICHEN.



Преди да използвате продукта, прочетете оригиналното ръководство за употреба, следвайте инструкциите и го запазете за бъдещи справки. Обърнете специално внимание на препоръките за безопасност.



ПРЕДУПРЕЖДЕНИЕ!

1. Използването на защитна екипировка, т.е. каска, ръкавици, налакътници и наколенки, е задължително.
2. Не използвайте в пътното движение.
3. Продуктът не е подходящ за деца на възраст под 36 месеца.
4. Никога не оставяйте детето си без надзор.
5. Продуктът е предназначен за един потребител с максимално тегло 100 kg.
6. Играчката трябва да се използва с повишено внимание, тъй като изисква подходящи умения за избягване на падания или сблъсъци, които могат да наранят потребителя или трети лица. Преди употреба обяснете на децата как да използват продукта по безопасен начин.
7. Продуктът трябва да се сглобява от възрастен. Не сглобявайте и не разглобявайте продукта в близост до дете. Съхранявайте малките части и опаковката на места, недостъпни за деца. Опасност от задушаване.
8. Преди всяка употреба се уверете, че продуктът е монтиран здраво. Не използвайте продукта, ако някоя част липсва или е повредена. Не използвайте аксесоари или резервни части, различни от препоръчаните от производителя.
9. Продуктът е предназначен за употреба на открито. Използвайте върху равна и суха повърхност. Най-безопасните места за каране са тези с ограничен или никакъв трафик на автомобили, като например частни имоти, детски площадки, училищни игрища и места за отдих. Не използвайте продукта на улици, неравни терени, склонове, в близост до плувни басейни, стълби и др.
10. Когато използвате продукта, трябва да носите обувки.
11. Играчката не разполага със спирачка.
12. Не поставяйте детето върху ремаркетото на играчката.

СГЛОБЯВАНЕ НА ПРОДУКТА

1. Вкарайте дългия прът с предните колела през отвора в предната част на автомобила.
2. Поставете волана върху пръта.
3. Подравнете компонентите и след това вкарайте болта през отвора.
4. Закрепете от другата страна с гайка и след това затегнете с помощта на щурцовия ключ.
5. Поставете лявото колело на страната L и дясното колело на страната R, след което поставете колелата в съответните отвори и натиснете надолу.
6. Отвийте капака на гърба на играчката.
7. Поставете конектора на ремаркетото, подравнете го и го закрепете с пръчка с капачка и щифт.
8. Затегнете винтовете в задната част на автомобила, за да закрепите конектора на ремаркетото.
9. Поставете колелата на ремаркетото в отворите и натиснете леко, за да завършите монтажа. След това задръжте страничната ключалка и издърпайте, за да я отстраните.
10. Превключвателят за музика се намира под волана.



ОПАЗВАНЕ НА ОКОЛНАТА СРЕДА

Символът на зачеркнат контейнер на колелца върху оборудването или неговата опаковка показва, че продуктът не трябва да се изхвърля заедно с други отпадъци. Потребителят е отговорен да отнесе използваното оборудване до определен пункт за събиране за подходящо третиране. Информация за наличната система за събиране на употребявано електрическо оборудване може да бъде намерена на информационното бюро на магазина и в общинския офис. Подходящото боравене с употребявано оборудване предотвратява негативните последици за околната среда и човешкото здраве.

ПОЧИСТВАНЕ И ПОДДРЪЖКА

1. Почиствайте със суха кърпа. При силно замърсени повърхности изплакнете с вода и след това избършете със суха памучна кърпа възможно най-скоро.
2. Предпазвайте от влага, вода и високи и ниски температури.
3. Редовно добавяйте грес (суха или антикорозионна) към движещите се части на продукта, като например оста, кормилото и т.н., за да подобрите живота на продукта.

БАТЕРИИ - МОНТАЖ

Разхлабете винта на капака на батерията с помощта на отвертка. Свалете капака на батерията. Поставете три батерии AA 1,5 V. Обърнете специално внимание на правилния поляритет на батериите. Поставете обратно покривалото. Затегнете винта с помощта на отвертката.

БАТЕРИИ - ПРЕДУПРЕЖДЕНИЯ

1. Батериите за еднократна употреба не трябва да се презареждат.
2. Не поставяйте различни видове батерии, както нови, така и употребявани.
3. Поставяйте батерии с правилна полярност.
4. Изтощените батерии трябва да се извадят от играчката.
5. Захранващите клеми не трябва да се свързват накъсо.
6. Извадете батериите, ако продуктът няма да се използва за дълъг период от време.

ЧЕРТЕЖИТЕ СА САМО ЗА СПРАВКА - ДЕЙСТВИТЕЛНИЯТ ВИД НА ПРОДУКТА МОЖЕ ДА СЕ РАЗЛИЧАВА ЛЕКО ОТ ТЯХ.



A termék használata előtt olvassa el az eredeti használati útmutatót, kövesse az abban foglalt utasításokat, és őrizze meg a későbbi használatra. Fordítson különös figyelmet a biztonsági ajánlásokra.



FIGYELEM!

1. A védőfelszerelés, azaz sisak, kesztyű, könyök- és térdvédő használata kötelező.
2. Közúti forgalomban nem szabad használni.
3. A termék nem alkalmas 36 hónaposnál fiatalabb gyermekek számára.
4. Soha ne hagyja gyermekét felügyelet nélkül.
5. A termék egy, legfeljebb 100 kg súlyú felhasználó számára készült.
6. A játékot óvatosan kell használni, mivel megfelelő készségeket igényel a leesések vagy ütközések elkerülése érdekében, amelyek a felhasználó vagy harmadik személyek sérülését okozhatják. Használat előtt magyarázza el a gyermekeknek a termék biztonságos használatát.
7. A terméket felnőtteknek kell összeszerelnie. Ne szerelje össze vagy szedje szét a terméket gyermek közelében. Az apró alkatrészeket és a csomagolást tartsa gyermekek számára elérhetetlen helyen. Fulladásveszély.
8. Minden használat előtt győződjön meg arról, hogy a termék biztonságosan fel van-e szerelve. Ne használja a terméket, ha bármelyik alkatrész hiányzik vagy sérült. Ne használjon a gyártó által javasoltaktól eltérő tartozékokat vagy cserealkatrészeket.
9. A termék kültéri használatra készült. Használja sima és száraz felületen. A legbiztonságosabb területek a lovagláshoz azok a területek, ahol nincs vagy korlátozott az autóforgalom, például magánterületek, játszótérek, iskolai játszótérek és szabadidős területek. Ne használja a terméket utcán, egyenetlen terepen, lejtőn, úszómedencék, lépcsők stb. közelében.
10. A termék használatakor cipőt kell viselni.
11. A játék nem rendelkezik fékkel.
12. Ne tegye a gyermeket a játék utánfutójára.

A TERMÉK ÖSSZESZERELÉSE

1. A hosszú rudat az első kerekekkel együtt dugja be a jármű elején lévő nyíláson keresztül.
2. Helyezze a kormánykereket a rúdra.
3. Igazítsa ki az alkatrészeket, majd dugja be a csavart a nyíláson keresztül.
4. Rögzítse a másik oldalon egy anyával, majd húzza meg egy imbuszkulccsal.
5. Helyezze a bal oldali kereket az L oldalra és a jobb oldali kereket az R oldalra, majd helyezze a kerekeket a megfelelő lyukakba, és nyomja le.
6. Csavarja le a játék hátulján lévő fedelet.
7. Helyezze a csatlakozót az utánfutóra, igazítsa ki, és rögzítse egy kupakkal és egy csapszeggel ellátott rúddal.
8. Húzza meg a jármű hátulján lévő csavarokat az utánfutó csatlakozó rögzítéséhez.
9. Helyezze be az utánfutó kerekeit a lyukakba, és óvatosan nyomja meg, hogy befejezze a felszerelést. Ezután fogja meg az oldalsó reteszt, és húzza meg az eltávolításhoz.
10. A zenei kapcsoló a kormánykerék alatt található.



KÖRNYEZETVÉDELEM

A készüléken vagy annak csomagolásán található áthúzott kerek kuka szimbólum azt jelzi, hogy a terméket nem szabad más hulladékkal együtt ártalmatlanítani. A felhasználó felelőssége, hogy a használt eszközöket megfelelő kezelés céljából a kijelölt gyűjtőhelyre vigye. A használt elektromos berendezések számára rendelkezésre álló gyűjtőrendszerről az üzlet információs pultjánál és a városi hivatalban lehet tájékozódni. A használt berendezések megfelelő kezelése megelőzi a környezetre és az emberi egészségre gyakorolt negatív következményeket.

TISZTÍTÁS ÉS KARBANTARTÁS

1. Tisztítsa meg száraz ruhával. Erősen szennyezett felületek esetén öblítse le vízzel, majd törölje át száraz pamutkendővel, amint lehetséges.
2. Védje a nedvességtől, a víztől, valamint a magas és alacsony hőmérséklettől.
3. Rendszeresen kenje be a termék mozgó részeit (száraz vagy korróziógátló) zsírral, például a tengelyt, a kormányt stb. a termék élettartamának növelése érdekében.

AKKUMULÁTOROK - BESZERELÉS

Lazítsa meg az elemfedél csavarját egy csavarhúzóval. Vegye le az elemfedelet. Tegyen be három darab AA 1,5 V-os elemet. Különösen ügyeljen az elemek helyes polaritására. Tegye vissza a huzatot. Húzza meg a csavart a csavarhúzóval.

ELEMEK - FIGYELMEZTETÉSEK

1. Az eldobható elemeket nem szabad újratölteni.
2. Ne helyezzen be különböző típusú elemeket, sem újakat, sem használtakat.
3. Az elemeket a megfelelő polaritással helyezze be.
4. A lemerült elemeket el kell távolítani a játékból.
5. A tápcsatlakozókat nem szabad rövidre zárni.
6. Vegye ki az elemeket, ha a terméket hosszabb ideig nem használja.

A RAJZOK CSAK REFERENCIAKÉNT SZOLGÁLNAK - A TERMÉK TÉNYLEGES MEGJELENÉSE NÉMILEG ELTÉRHET TŐLÜK.



Prieš pradėdami naudoti gaminį, perskaitykite originalią naudojimo instrukciją, laikykitės joje pateiktų nurodymų ir išsaugokite ją ateityje. Ypač atkreipkite dėmesį į saugos rekomendacijas.



ĮSPĖJIMAS!

1. Privaloma naudoti apsaugines priemones, t. y. šalną, pirštines, alkūnių ir kelių apsaugas.
2. Nenaudokite kelių eisme.
3. Gaminys netinka jaunesniems nei 36 mėnesių vaikams.
4. Niekada nepalikite vaiko be priežiūros.
5. Gaminys skirtas vienam naudotojui, sveriančiam ne daugiau kaip 100 kg.
6. Žaislą reikia naudoti atsargiai, nes reikia atitinkamų įgūdžių, kad būtų išvengta kritimų ar susidūrimų, kurie gali sužaloti naudotoją ar trečiuosius asmenis. Prieš pradėdami naudoti, paaiškinkite vaikams, kaip saugiai naudotis gaminiu.
7. Gaminį turi surinkti suaugęs asmuo. Nemontuokite ir nedemontuokite gaminio šalia vaiko. Smulkias dalis ir pakuotes laikykite vaikams nepasiekiamoje vietoje. Užspringimo pavojus.
8. Prieš kiekvieną naudojimą įsitinkinkite, kad gaminys yra patikimai sumontuotas. Nenaudokite gaminio, jei trūksta kurios nors dalies arba ji yra pažeista. Nenaudokite kitų priedų ar atsarginių dalių, nei rekomenduoja gamintojas.
9. Gaminys skirtas naudoti lauke. Naudokite ant lygaus ir sauso paviršiaus. Saugiausios vietos važinėti yra tos, kuriose automobilių eismas yra ribotas arba jo visai nėra, pavyzdžiui, privačios teritorijos, žaidimų aikštelės, mokyklų žaidimų aikštelės ir poilsio zonos. Nenaudokite gaminio gatvėse, nelygiose vietovėse, šlaituose, šalia baseinų, laiptų ir pan.
10. Naudojant gaminį būtina avėti batus.
11. Žaislas neturi stabdžių.
12. Nesodinkite vaiko ant žaislo priekabos.

GAMINIO SURINKIMAS

1. Įkiškite ilgą strypą su priekiniais ratukais pro angą transporto priemonės priekyje.
2. Uždėkite vairą ant strypo.
3. Išlyginkite sudedamąsias dalis ir tada įkiškite varžtą pro angą.
4. Iš kitos pusės pritvirtinkite veržlę, o tada priveržkite veržliarakčiu.
5. Uždėkite kairįjį ratą L pusėje, o dešinįjį - R pusėje, tada įkiškite ratus į atitinkamas angas ir prispauskite.
6. Atsukite žaislo gale esantį dangtelį.
7. Uždėkite jungtį ant priekabos, sulygiuokite ją ir pritvirtinkite strypeliu su dangteliu ir smeigtuku.
8. Užveržkite automobilio gale esančius varžtus, kad pritvirtintumėte priekabos jungtį.
9. Įkiškite priekabos ratus į skyles ir švelniai paspauskite, kad užbaigtumėte montavimą. Tada laikykite šoninį fiksatorių ir traukite, kad nuimtumėte.
10. Muzikos jungiklis yra po vairu.



APLINKOS APSAUGA

Ant įrenginio arba jo pakuotės esantis perbraukto šiukšliadėžės su ratukais simbolis rodo, kad gaminio negalima išmesti kartu su kitomis atliekomis. Naudotojas privalo nuvežti panaudotą įrangą į nurodytą surinkimo vietą, kad ji būtų tinkamai sutvarkyta. Informaciją apie turimą naudotos elektros įrangos surinkimo sistemą galima rasti parduotuvės informaciniame stende ir savivaldybės biure. Tinkamas naudotos įrangos tvarkymas padeda išvengti neigiamų pasekmių aplinkai ir žmonių sveikatai.

VALYMAS IR PRIEŽIŪRA

1. Valykite sausa šluoste. Stipriai suteptus paviršius nuplaukite vandeniu ir kuo greičiau nuvalykite sausa medvilnine šluoste.
2. Saugokite nuo drėgmės, vandens ir aukštos bei žemos temperatūros.
3. Reguliariai tepalu (sausu arba antikoroziniu) sutepkite judančias gaminio dalis, pavyzdžiui, ašį, vairą ir pan.

AKUMULIATORIAI - MONTAVIMAS

Atsuktuvu atsukite akumuliatoriaus dangtelio varžtą. Nuimkite akumuliatoriaus dangtelį. Įdėkite tris AA 1,5 V baterijas. Ypatingą dėmesį atkreipkite į teisingą baterijų poliškumą. Uždėkite užvalkalą atgal. Atsuktuvu priveržkite varžtą.

BATERIJOS - ĮSPĖJIMAI

1. Vienkartiųjų baterijų negalima įkrauti.
2. Neįdėkite skirtingų tipų baterijų - nei naujų, nei naudotų.
3. Įdėkite baterijas su teisingu poliariškumu.
4. Išsikrovusias baterijas reikia išimti iš žaislo.
5. Maitinimo gnybtų negalima sujungti trumpai.
6. Išimkite baterijas, jei gaminyje nebus naudojamas ilgą laiką.

BRĖŽINIAI YRA TIK PAVYZDINIAI - TIKROJI GAMINIO IŠVAIZDA GALI ŠIEK TIEK SKIRTIS NUO JŲ.



Avant d'utiliser le produit, lisez le mode d'emploi original, suivez les instructions et conservez-le pour référence ultérieure. Veillez tout particulièrement à respecter les recommandations de sécurité.



AVERTISSEMENT !

1. L'utilisation d'un équipement de protection, c'est-à-dire un casque, des gants, des coudières et des genouillères, est obligatoire.
2. Ne pas utiliser dans la circulation routière.
3. Le produit ne convient pas aux enfants de moins de 36 mois.
4. Ne laissez jamais votre enfant sans surveillance.
5. Le produit est destiné à un utilisateur unique pesant au maximum 100 kg.
6. Le jouet doit être utilisé avec prudence, car il nécessite des compétences appropriées pour éviter les chutes ou les collisions qui pourraient blesser l'utilisateur ou des tiers. Avant toute utilisation, expliquez aux enfants comment utiliser le produit en toute sécurité.
7. Le produit doit être assemblé par un adulte. N'assemblez pas et ne démontez pas le produit à proximité d'un enfant. Gardez les petites pièces et l'emballage hors de portée des enfants. Risque d'étouffement.
8. Avant chaque utilisation, assurez-vous que le produit est solidement fixé. N'utilisez pas le produit si une pièce est manquante ou endommagée. N'utilisez pas d'accessoires ou de pièces de rechange autres que ceux recommandés par le fabricant.
9. Le produit est destiné à être utilisé à l'extérieur. Utiliser sur une surface plane et sèche. Les zones les plus sûres pour rouler sont celles où la circulation automobile est limitée ou inexistante, telles que les propriétés privées, les terrains de jeux, les cours d'école et les zones de loisirs. Ne pas utiliser le produit dans les rues, sur des terrains accidentés, sur des pentes, à proximité de piscines, d'escaliers, etc.
10. Le port de chaussures est obligatoire lors de l'utilisation du produit.
11. Le jouet n'a pas de frein.
12. Ne placez pas l'enfant sur la remorque du jouet.

ASSEMBLAGE DU PRODUIT

1. Insérer la longue tige avec les roues avant dans l'ouverture à l'avant du véhicule.
2. Placez le volant sur la tige.
3. Alignez les composants, puis insérez le boulon dans l'ouverture.
4. Fixez de l'autre côté avec un écrou, puis serrez avec une clé Allen.
5. Placez la roue gauche sur le côté L et la roue droite sur le côté R, puis insérez les roues dans les trous correspondants et appuyez.
6. Dévisser le couvercle à l'arrière du jouet.
7. Placez le connecteur sur la remorque, alignez-le et fixez-le à l'aide d'une tige munie d'un capuchon et d'une goupille fendue.
8. Serrez les vis à l'arrière du véhicule pour fixer le connecteur de la remorque.
9. Insérez les roues de la remorque dans les trous et appuyez doucement pour terminer l'installation. Tenez ensuite le loquet latéral et tirez pour le retirer.
10. Le commutateur de musique est situé sous le volant.



PROTECTION DE L'ENVIRONNEMENT

Le symbole de la poubelle barrée sur l'appareil ou son emballage indique que le produit ne doit pas être jeté avec les autres déchets. Il incombe à l'utilisateur d'apporter l'équipement usagé à un point de collecte désigné en vue d'un traitement approprié. Des informations sur le système de collecte des équipements électriques usagés sont disponibles au bureau d'information du magasin et au bureau municipal. Un traitement approprié des équipements usagés permet d'éviter les conséquences négatives pour l'environnement et la santé humaine.

NETTOYAGE ET ENTRETIEN

1. Nettoyer avec un chiffon sec. Pour les surfaces très sales, rincez à l'eau puis essuyez avec un chiffon en coton sec dès que possible.
2. Protéger de l'humidité, de l'eau et des températures hautes et basses.
3. Ajoutez régulièrement de la graisse (sèche ou anticorrosion) sur les parties mobiles du produit, telles que l'axe, le guidon, etc. afin d'améliorer la durée de vie du produit.

BATTERIES - INSTALLATION

Desserrez la vis du couvercle de la batterie à l'aide d'un tournevis. Retirez le couvercle du compartiment à piles. Insérer trois piles AA 1,5 V. Veillez à respecter la polarité des piles. Remettez la housse en place. Serrez la vis à l'aide du tournevis.

PILES - AVERTISSEMENTS

1. Les piles jetables ne doivent pas être rechargées.
2. N'insérez pas différents types de piles, qu'elles soient neuves ou usagées.
3. Insérez les piles en respectant la polarité.
4. Les piles épuisées doivent être retirées du jouet.
5. Les bornes d'alimentation ne doivent pas être court-circuitées.
6. Retirer les piles si le produit n'est pas utilisé pendant une longue période.

LES DESSINS SONT FOURNIS À TITRE INDICATIF - L'ASPECT RÉEL DU PRODUIT PEUT ÊTRE LÉGÈREMENT DIFFÉRENT.



Перед використанням продукту прочитайте оригінальну інструкцію з експлуатації, дотримуйтесь її вказівок і збережіть її для подальшого використання. Зверніть особливу увагу на рекомендації з техніки безпеки.



УВАГА!

1. Використання захисного спорядження, тобто шолома, рукавичок, налокітників і наколінників, є обов'язковим.
2. Не використовувати під час дорожнього руху.
3. Продукт не призначений для дітей віком до 36 місяців.
4. Ніколи не залишайте дитину без нагляду.
5. Виріб призначений для одного користувача вагою не більше 100 кг.
6. Іграшку слід використовувати з обережністю, оскільки вона вимагає відповідних навичок, щоб уникнути падінь або зіткнень, які можуть травмувати користувача або третіх осіб. Перед використанням поясніть дітям, як безпечно користуватися виробом.
7. Виріб повинен збиратися дорослим. Не збирайте та не розбирайте виріб поблизу дітей. Зберігайте дрібні деталі та упаковку в недоступному для дітей місці. Небезпека удушення.
8. Перед кожним використанням переконайтеся, що виріб надійно закріплений. Не використовуйте виріб, якщо будь-яка деталь відсутня або пошкоджена. Не використовуйте аксесуари або запасні частини, відмінні від рекомендованих виробником.
9. Виріб призначений для використання на відкритому повітрі. Використовуйте на рівній і сухій поверхні. Найбезпечнішими місцями для катання є ті, де рух автомобілів обмежений або відсутній, наприклад, приватна власність, дитячі майданчики, шкільні майданчики та зони відпочинку. Не використовуйте виріб на вулицях, нерівній місцевості, схилах, біля басейнів, сходів тощо.
10. Під час використання виробу необхідно взувати взуття.
11. Іграшка не має гальма.
12. Не саджайте дитину на причіп іграшки.

ЗБІРКА ВИРОБУ

1. Вставте довгу штангу з передніми колесами в отвір в передній частині автомобіля.
2. Помістіть кермо на стрижень.
3. Вирівняйте компоненти, а потім вставте болт через отвір.
4. Зафіксуйте з іншого боку гайкою, а потім затягніть шестигранним ключем.
5. Помістіть ліве колесо на ліву сторону, а праве - на праву, потім вставте колеса у відповідні отвори і притисніть їх.
6. Відкрутіть кришку на задній частині іграшки.
7. Помістіть з'єднувач на причіп, вирівняйте його і закріпіть стрижнем з ковпачком і шплінтом.
8. Затягніть гвинти на задній частині автомобіля, щоб закріпити роз'єм причепа.
9. Вставте колеса причепа в отвори і злегка натисніть, щоб завершити установку. Потім візьміться за бічну защіпку і потягніть, щоб зняти її.
10. Перемикач музики знаходиться під кермом.



ЗАХИСТ НАВКОЛИШНЬОГО СЕРЕДОВИЩА

Перекреслений символ смітєвого бака на колесах на приладі або його упаковці означає, що виріб не можна утилізувати разом з іншими відходами. Користувач несе відповідальність за передачу використаного обладнання до спеціального пункту збору для належної утилізації. Інформацію про наявну систему збору використаного електричного обладнання можна знайти на інформаційному стенді магазину та в муніципальному управлінні. Належне поводження з вживаним обладнанням запобігатиме негативним наслідкам для навколишнього середовища та здоров'я людей.

ЧИСТКА ТА ОБСЛУГОВУВАННЯ

1. Протирайте сухою ганчіркою. Сильно забруднені поверхні промийте водою, а потім якомога швидше протріть сухою бавовняною тканиною.
2. Захищати від вологи, води та високих і низьких температур.
3. Регулярно додавайте мастило (сухе або антикорозійне) до рухомих частин виробу, таких як вісь, кермо тощо, щоб продовжити термін служби виробу.

АКУМУЛЯТОРИ - ВСТАНОВЛЕННЯ

Відкрутіть гвинт кришки батарейного відсіку за допомогою викрутки. Зніміть кришку батарейного відсіку. Вставте три батарейки типу AA 1,5 В. Зверніть особливу увагу на правильну полярність батарейок. Встановіть кришку на місце. Затягніть гвинт за допомогою викрутки.

БАТАРЕЙКИ - ПОПЕРЕДЖЕННЯ

1. Одноразові батарейки не можна перезаряджати.
2. Не вставляйте нові або використані батарейки різних типів.
3. Вставляйте батарейки з правильною полярністю.
4. Розряджені батарейки слід вийняти з іграшки.
5. Не допускайте короткого замикання клем живлення.
6. Вийміть батарейки, якщо виріб не буде використовуватися протягом тривалого періоду часу.

МАЛЮНКИ НАВЕДЕНО ЛИШЕ ДЛЯ ОЗНАЙОМЛЕННЯ - ФАКТИЧНИЙ ВИГЛЯД ВИРОБУ МОЖЕ ДЕЩО ВІДРІЗНЯТИСЯ ВІД НИХ.



Antes de utilizar el producto, lea el manual de instrucciones original, siga sus indicaciones y consérvelo para futuras consultas. Preste especial atención a las recomendaciones de seguridad.



¡AVISO!

1. Es obligatorio el uso de equipo de protección, es decir, casco, guantes, coderas y rodilleras.
2. No utilizar en el tráfico rodado.
3. El producto no es adecuado para niños menores de 36 meses.
4. No deje nunca al niño sin vigilancia.
5. El producto está destinado a un solo usuario con un peso máximo de 100 kg.
6. El juguete debe utilizarse con precaución, ya que requiere habilidades adecuadas para evitar caídas o choques que puedan lesionar al usuario o a terceros. Antes de usarlo, explique a los niños cómo utilizar el producto de forma segura.
7. El producto debe ser montado por un adulto. No monte ni desmonte el producto cerca de un niño. Mantenga las piezas pequeñas y el embalaje fuera del alcance de los niños. Peligro de asfixia.
8. Antes de cada uso, asegúrese de que el producto está bien montado. No utilice el producto si falta alguna pieza o está dañado. No utilice accesorios ni piezas de repuesto distintos de los recomendados por el fabricante.
9. El producto está destinado al uso en exteriores. Utilizar sobre una superficie plana y seca. Las zonas más seguras para montar el producto son aquellas en las que el tráfico de vehículos es limitado o inexistente, como propiedades privadas, parques infantiles, patios de colegios y zonas recreativas. No utilice el producto en calles, terrenos irregulares, pendientes, cerca de piscinas, escaleras, etc.
10. Debe llevar calzado cuando utilice el producto.
11. El juguete no tiene freno.
12. No coloque al niño sobre el remolque del juguete.

MONTAJE DEL PRODUCTO

1. Introduzca la varilla larga con las ruedas delanteras por la abertura de la parte delantera del vehículo.
2. Coloque el volante en la varilla.
3. Alinee los componentes y luego inserte el perno a través de la abertura.
4. Asegúrelo en el otro lado con una tuerca y luego apriételo con una llave Allen.
5. Coloque la rueda izquierda en el lado L y la rueda derecha en el lado R, luego inserte las ruedas en los orificios correspondientes y presione hacia abajo.
6. Desenrosque la tapa de la parte trasera del juguete.
7. Coloque el conector en el remolque, alinéalo y fíjalo con una varilla con un tapón y una chaveta.
8. Aprieta los tornillos de la parte trasera del vehículo para fijar el conector del remolque.
9. Inserta las ruedas del remolque en los orificios y presiona suavemente para completar la instalación. A continuación, sujete el cierre lateral y tire para extraerlo.
10. El interruptor de música se encuentra debajo del volante.



PROTECCIÓN DEL MEDIO AMBIENTE

El símbolo del cubo de basura tachado en el aparato o en su embalaje indica que el producto no debe desecharse con otros residuos. Es responsabilidad del usuario llevar los equipos usados a un punto de recogida designado para su tratamiento adecuado. Puede encontrar información sobre el sistema de recogida disponible para equipos eléctricos usados en el mostrador de información de la tienda y en la oficina municipal. La manipulación adecuada de los equipos usados evita consecuencias negativas para el medio ambiente y la salud humana.

LIMPIEZA Y MANTENIMIENTO

1. Limpie con un paño seco. Para superficies muy sucias, enjuague con agua y luego limpie con un paño de algodón seco lo antes posible.
2. Proteger de la humedad, el agua y las temperaturas altas y bajas.
3. Añada regularmente grasa (seca o anticorrosión) a las partes móviles del producto, como el eje, el manillar, etc., para mejorar la vida útil del producto.

BATERÍAS - INSTALACIÓN

Afloje el tornillo de la tapa de las pilas con un destornillador. Retire la tapa de las pilas. Inserte tres pilas AA de 1,5 V. Preste especial atención a la polaridad correcta de las pilas. Vuelva a colocar la funda. Apriete el tornillo con el destornillador.

PILAS - ADVERTENCIAS

1. Las baterías desechables no deben recargarse.
2. No introduzca pilas de distinto tipo, ya sean nuevas o usadas.
3. Inserte las pilas con la polaridad correcta.
4. Las pilas gastadas deben retirarse del juguete.
5. Los terminales de alimentación no deben cortocircuitarse.
6. Retire las pilas si el producto no se va a utilizar durante un largo periodo de tiempo.

LOS DIBUJOS SON SÓLO DE REFERENCIA - EL ASPECTO REAL DEL PRODUCTO PUEDE DIFERIR LIGERAMENTE DE ELLOS.



Antes de utilizar o produto, leia o manual de instruções original, siga as suas instruções e guarde-o para referência futura. Preste especial atenção às recomendações de segurança.



ATENÇÃO!

1. A utilização de equipamento de proteção, ou seja, capacete, luvas, cotoveleiras e joelheiras, é obrigatória.
2. Não utilizar na circulação rodoviária.
3. O produto não é adequado para crianças com menos de 36 meses.
4. Nunca deixar a criança sem vigilância.
5. O produto destina-se a um único utilizador com um peso máximo de 100 kg.
6. O brinquedo deve ser utilizado com precaução, uma vez que requer competências adequadas para evitar quedas ou colisões que possam ferir o utilizador ou terceiros. Antes da utilização, explicar às crianças como utilizar o produto em segurança.
7. O produto deve ser montado por um adulto. Não montar ou desmontar o produto perto de uma criança. Manter as peças pequenas e a embalagem fora do alcance das crianças. Perigo de asfixia.
8. Antes de cada utilização, certifique-se de que o produto está corretamente montado. Não utilize o produto se alguma peça estiver em falta ou danificada. Não utilizar acessórios ou peças de substituição que não sejam os recomendados pelo fabricante.
9. O produto destina-se a ser utilizado no exterior. Utilizar numa superfície plana e seca. As áreas mais seguras para andar de bicicleta são as que têm pouco ou nenhum tráfego automóvel, como propriedades privadas, parques infantis, parques escolares e áreas recreativas. Não utilizar o produto nas ruas, em terrenos irregulares, em declives, perto de piscinas, escadas, etc.
10. A utilização do produto deve ser efectuada com calçado.
11. O brinquedo não tem travão.
12. Não colocar a criança no atrelado do brinquedo.

MONTAGEM DO PRODUTO

1. Introduzir a barra comprida com as rodas dianteiras através da abertura na parte da frente do veículo.
2. Colocar o volante sobre a barra.
3. Alinhar os componentes e, em seguida, introduzir o parafuso através da abertura.
4. Fixar do outro lado com uma porca e depois apertar com uma chave Allen.
5. Colocar a roda esquerda no lado L e a roda direita no lado R, depois inserir as rodas nos orifícios correspondentes e pressionar para baixo.
6. Desparafusar a tampa na parte de trás do brinquedo.
7. Coloque o conector no atrelado, alinhe-o e fixe-o com uma haste com uma tampa e um contrapino.
8. Apertar os parafusos na parte de trás do veículo para fixar o conector do reboque.
9. Introduzir as rodas do reboque nos orifícios e pressionar suavemente para completar a instalação. Em seguida, segure o fecho lateral e puxe para o retirar.
10. O interruptor de música está localizado por baixo do volante.



PROTECÇÃO DO AMBIENTE

O símbolo do caixote do lixo com rodas riscado no equipamento ou na sua embalagem indica que o produto não deve ser eliminado juntamente com outros resíduos. É da responsabilidade do utilizador levar o equipamento usado a um ponto de recolha designado para tratamento adequado. As informações sobre o sistema de recolha disponível para o material elétrico usado podem ser encontradas no balcão de informações da loja e nos serviços municipais. O manuseamento adequado do equipamento usado evita consequências negativas para o ambiente e para a saúde humana.

LIMPEZA E MANUTENÇÃO

1. Limpar com um pano seco. No caso de superfícies muito sujas, enxaguar com água e, em seguida, passar um pano de algodão seco logo que possível.
2. Proteger da humidade, da água e das temperaturas altas e baixas.
3. Aplicar regularmente massa lubrificante (seca ou anti-corrosão) nas partes móveis do produto, como o eixo, o guiador, etc., para aumentar a vida útil do produto.

BATERIAS - INSTALAÇÃO

Desapertar o parafuso da tampa das pilhas com uma chave de fendas. Retirar a tampa do compartimento das pilhas. Introduzir três pilhas AA de 1,5 V. Prestar especial atenção à polaridade correcta das pilhas. Volte a colocar a cobertura. Aperte o parafuso com a chave de fendas.

PILHAS - AVISOS

1. As pilhas descartáveis não devem ser recarregadas.
2. Não introduzir diferentes tipos de pilhas, novas ou usadas.
3. Introduzir as pilhas com a polaridade correcta.
4. As pilhas gastas devem ser retiradas do brinquedo.
5. Os terminais de alimentação não devem ser colocados em curto-circuito.
6. Retirar as pilhas se o produto não for utilizado durante um longo período de tempo.

**OS DESENHOS SERVEM APENAS DE REFERÊNCIA - O ASPECTO REAL DO
PRODUTO PODE DIFERIR LIGEIRAMENTE DOS MESMOS.**



- PL** **Dziękujemy za zaufanie!** Z przyjemnością współtworzymy Twoją przestrzeń i cieszymy się, że wybrałeś nasz produkt! W przypadku jakichkolwiek pytań lub wątpliwości, prosimy o kontakt: sklep@tulano.pl
- EN** **Thank you for your trust!** It is a pleasure to co-create your space and we are glad that you chose our product! If you have any questions or concerns, please contact us: sklep@tulano.pl
- SK** **Ďakujeme vám za dôveru!** Je nám potešením spoluvytvárať váš priestor a sme radi, že ste si vybrali náš produkt! V prípade akýchkoľvek otázok alebo nejasností nás prosím kontaktujte: sklep@tulano.pl
- CZ** **Děkujeme vám za důvěru!** Je nám potěšením spoluvytvářet váš prostor a jsme rádi, že jste si vybrali právě náš produkt! V případě jakýchkoli dotazů nebo nejasností nás prosím kontaktujte na adrese: sklep@tulano.pl
- RO** **Vă mulțumim pentru încrederea acordată!** Ne face plăcere să vă co-creăm spațiul și ne bucurăm că ați ales produsul nostru! Dacă aveți întrebări sau nelămuriri, vă rugăm să ne contactați: sklep@tulano.pl
- DE** **Wir danken Ihnen für Ihr Vertrauen!** Es ist uns eine Freude, Ihren Raum mitzugestalten und wir freuen uns, dass Sie sich für unser Produkt entschieden haben! Wenn Sie Fragen oder Bedenken haben, kontaktieren Sie uns bitte: sklep@tulano.pl
- BG** **Благодарим ви за доверието!** За нас е удоволствие да създадем съвместно вашето пространство и се радваме, че сте избрали нашия продукт! Ако имате някакви въпроси или притеснения, моля, свържете се с нас: sklep@tulano.pl
- HU** **Köszönjük a bizalmat!** Örömmel szolgál, hogy közösen alakíthatjuk ki az Ön terét, és örülünk, hogy a mi termékünket választotta! Ha bármilyen kérdése vagy aggálya van, kérjük, lépjen kapcsolatba velünk: sklep@tulano.pl
- LT** **Dėkojame už pasitikėjimą!** Mums malonu kartu kurti jūsų erdvę ir džiaugiamės, kad pasirinkote mūsų gaminį! Jei turite klausimų ar abejonių, susisiekite su mumis: sklep@tulano.pl
- FR** **Merci de votre confiance!** C'est un plaisir pour nous de co-cr er votre espace et nous sommes heureux que vous ayez choisi notre produit ! Si vous avez des questions ou des pr occupations, n'h sitez pas   nous contacter: sklep@tulano.pl
- UK** **Дякуємо за довіру!** Нам приємно бути співтворцями вашого простору і ми раді, що ви обрали наш продукт! Якщо у вас виникли запитання або проблеми, будь ласка, зв'яжіться з нами: sklep@tulano.pl
- ES** **¡Gracias por su confianza!** Es un placer para nosotros co-crear su espacio y nos alegramos de que haya elegido nuestro producto. Si tiene alguna pregunta o duda, p ngase en contacto con nosotros: sklep@tulano.pl
- PT** **Obrigado pela vossa confian a!**   um prazer para n s co-criar o vosso espa o e estamos felizes por terem escolhido o nosso produto! Se tiver alguma d vida ou quest o, por favor contacte-nos: sklep@tulano.pl



www.tulano.pl



sklep@tulano.pl