

 **Tulano**



JOY **20**

PL Instrukcja obsługi
EN User manual
SK Používateľská príručka
CZ Návod k obsluze
RO Instrucțiuni de utilizare
DE Bedienungsanleitung
BG Инструкция за експлоатация

HU Használati útmutató
LT Naudojimo instrukcija
FR Notice d'utilisation
UK Посібник користувача
ES Instrucciones de uso
PT Instruções de utilização

UN Regulation NO.129R-04

1.1

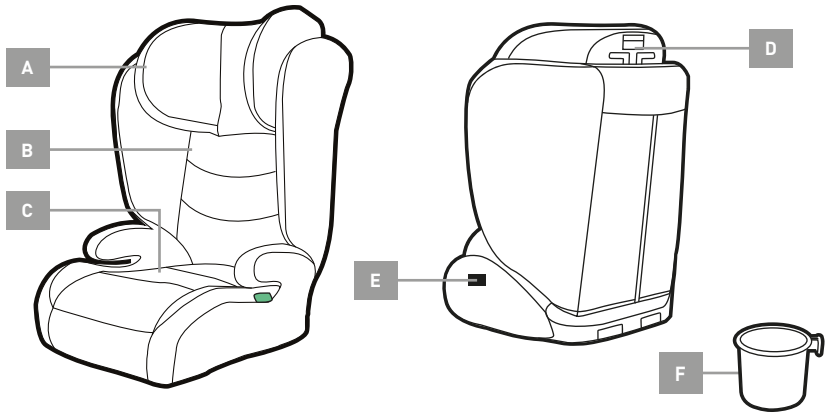

2.1

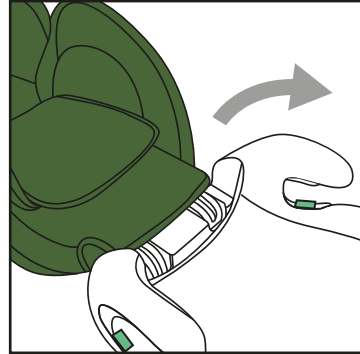
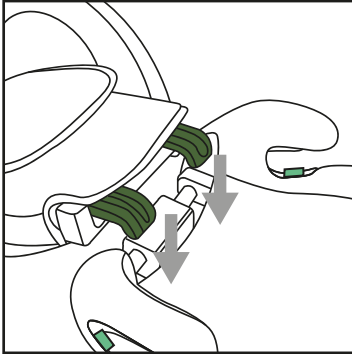

3.1

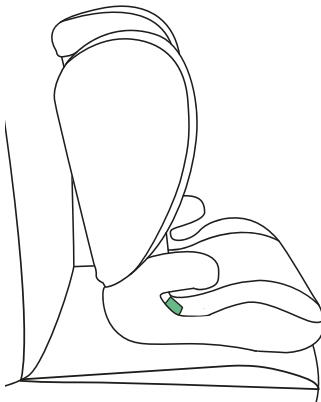

3.2

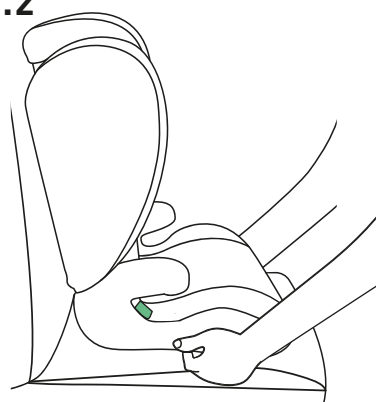

3.3

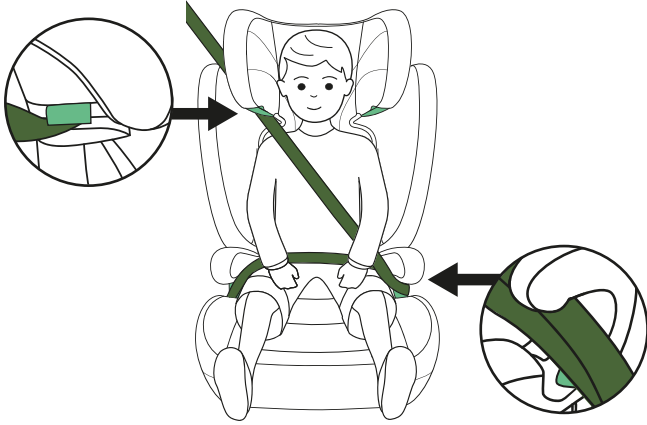

3.4

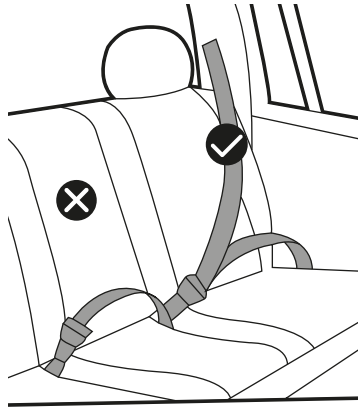

3.5

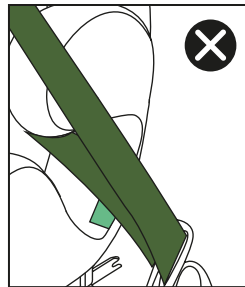
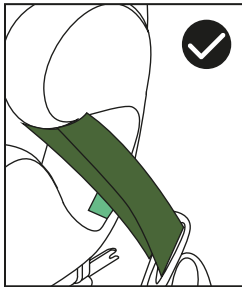

4.1

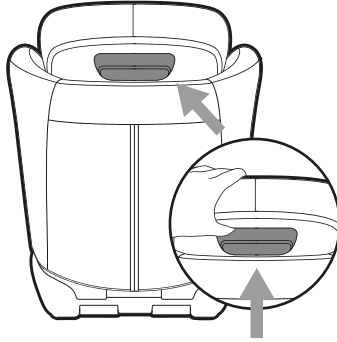

4.2

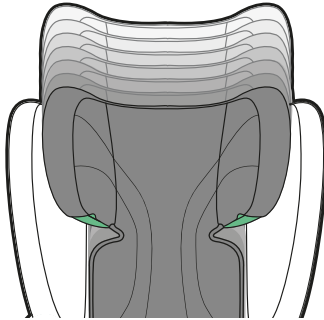



Przed użyciem urządzenia przeczytaj oryginalną instrukcję obsługi, postępuj zgodnie z jej wskazówkami i zachowaj ją do wykorzystania w przyszłości. Zwróć szczególną uwagę na zalecenia dotyczące bezpieczeństwa.

WAŻNE! PRZECZYTAJ UWAŻNIE I ZACHOWAJ NA PRZYSZŁOŚĆ JAKO ODNIESIENIE

Fotelik samochodowy został zaprojektowany i dopuszczony do użytku zgodnie z wymogami regulaminu nr 129 EKG/ONZ dotyczącego homologacji urządzeń przytrzymujących dla dzieci.

Fotelik samochodowy Joy i-Size jest przeznaczony do przewożenia dzieci o wzroście w przedziale 100-150 cm (do ok. 12 lat).

WSKAZÓWKI UŻYTKOWANIA

1. Pamiętaj, aby wszelkie pasy mocujące dziecko były odpowiednio napięte i dopasowane do budowy jego ciała oraz nie były poskręcane.
2. Upewnij się, że wszystkie taśmy biodrowe przebiegają jak najniżej, powodując że miednica Twojego dziecka jest odpowiednio przytrzymywana.
3. Fotelik należy wymienić, jeśli został poddany gwałtownym obciążeniom podczas wypadku.
4. Zabrania się wszelkich modyfikacji oraz dodawania dodatkowych elementów do fotelika bez zgody organu udzielającego homologacji. Nieprzestrzeganie instrukcji instalacji fotelika dostarczonej przez producenta grozi niebezpieczeństwem utraty życia lub zdrowia.
5. Fotelik a w szczególności elementy które nie są pokryte materiałem należy chronić przed bezpośrednim działaniem promieni słonecznych. Nagrzane elementy mogą doprowadzić do oparzeń skóry dziecka.
6. Nigdy nie pozostawiaj dziecka bez opieki w foteliku.
7. Nie ustawiać fotelika przodem do kierunku jazdy, dopóki dziecko nie ukończy 15 msc.
8. Pamiętaj, aby bagaż oraz inne przedmioty mogące spowodować obrażenia ciała w przypadku zderzenia były odpowiednio zabezpieczone.
9. Fotelik nie może być użytkowany bez pokrowca.
10. Pokrowiec stanowi integralną część produktu i nie powinien być zastępowany innym rodzajem tkaniny.
11. Niniejszą instrukcję należy zachować do wglądu w przyszłości i w razie konieczności korzystać z niej podczas całego okresu użytkowania fotelika. W razie wątpliwości zaleca się skorzystanie również z instrukcji obsługi producenta pojazdu.
12. Wszystkie twarde elementy oraz plastikowe części fotelika dla dzieci należy umieścić i zainstalować w taki sposób, by w normalnych warunkach eksploatacji pojazdu nie mogły zostać uwięzione przez przesuwne siedzenie lub drzwi pojazdu.
13. Zaprzestać korzystać z fotelika, jeżeli jego części uległy uszkodzeniu lub obłuzowaniu.

CZYSZCZENIE I KONSERWACJA

- Należy przestrzegać instrukcji prania umieszczonych na metce pokrowca
- Pokrowiec można prać w temp 30°C używając delikatnych proszków, nie wirować ani nie suszyć w suszarce.
- Elementy plastikowe można czyścić przy pomocy wody z mydłem

- ✔ Najbezpieczniejszym miejscem montażu fotelika są tylne siedzenia samochodu.
- ✘ Fotelik nie powinien być montowany na siedzeniach które skierowane są tyłem lub bokiem do kierunku jazdy.
- ?
- ?
- Zabrania się montażu fotelika na siedzeniach z aktywną przednią poduszką powietrzną. Fotelik może zostać zamontowany tylko na siedzeniach wyposażonych w 3-punktowe pasy bezpieczeństwa.

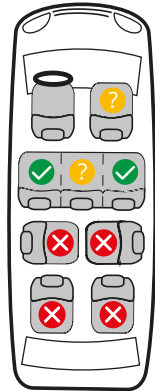

OPIS KROKÓW

OPIS PRODUKTU

- 1.1 A. Regulowany wzmocniony zagłówek z 13-stopniową regulacją wysokości
- B. Oparcie podszyte warstwą pianki
- C. Głębokie siedzisko wypełnione pianką
- D. Uchwyt regulacji zagłówka
- E. Zaczep do mocowania uchwytu na kubek po obu stronach siedziska
- F. Kubek

MONTAŻ I DEMONTAŻ OPARCIA

- 2.1 Umieść oparcie płasko za siedziskiem i zaczep dolną część oparcia o siedzisko. Następnie ustaw i zablokuj oparcie w pozycji pionowej. Usłyszysz charakterystyczne kliknięcie.

MONTAŻ FOTELIKA PRZY POMOCY 3-PUNKTOWYCH PASÓW BEZPIECZEŃSTWA POJAZDU

- 3.1 Zamontuj fotelik na siedzeniu przodem do kierunku jazdy
- 3.2 Dopchnij fotelik maksymalnie do siedzenia fotela
- 3.3 Pas naramienny poprowadź przez zielone oznaczenie pasa naramiennego. Poprowadź pas samochodowy przez oba zielone oznaczenia pasa biodrowego. Zapnij pas samochodowy
- 3.4 UWAGA! Fotelik nadaje się do montowania tylko w siedzeniach wyposażonych w 3-punktowe pasy bezpieczeństwa
- 3.5 Upewnij się, że pas samochodowy został poprowadzony odpowiednio wzdłuż zielonych oznaczeń umieszczonych na foteliku.

REGULACJA ZAGŁÓWKI

- 4.1 Chwyć dźwignię regulacji wysokości zagłówka, która znajduje się z tyłu zagłówka i pociągnij delikatnie w górę
- 4.2 Możesz wyregulować zagłówek wybierając jedną z 13 pozycji. Gdy wysokość zostanie wyregulowana, puść dźwignię



Before using the appliance, read the original instruction manual, follow its instructions and retain it for future reference or use. Pay special attention to the safety recommendations.

IMPORTANT! READ CAREFULLY AND KEEP FOR FUTURE REFERENCE

The car seat has been designed and approved in accordance with the requirements of UN/ECE Regulation No. 129 concerning the approval of child restraint systems.

The Joy i-Size car seat is designed for transporting children between 100 and 150 cm in height (up to approximately 12 years of age).

DIRECTIONS FOR USE

1. Make sure that all belts securing the child are properly tensioned and adjusted to the child's body structure and are not twisted.
2. Make sure all lap bands run as low as possible, causing your child's pelvis to be properly restrained.
3. The seat should be replaced if it has been subjected to violent stresses during an accident.
4. Any modifications or additions to the seat are prohibited without the approval of the approval authority. Failure to follow the car seat installation instructions provided by the manufacturer may result in danger to life or health.
5. Protect the seat and especially the parts that are not covered with fabric from direct sunlight. Heated parts can lead to burns on the child's skin.
6. Never leave a child unattended in a child seat.
7. Do not position the seat forward-facing until the child is 15 months old.
8. Remember to ensure that luggage and other objects that could cause injury in the event of a collision are properly secured.
9. The seat cannot be used without the cover.
10. The cover is an integral part of the product and should not be replaced with another type of fabric.
11. Keep this manual for future reference and use it as necessary throughout the life of the seat. In case of doubt, it is also recommended to consult the vehicle manufacturer's operating instructions.
12. All hard parts and plastic parts of the child seat must be positioned and installed in such a way that they cannot be trapped by a sliding seat or vehicle door under normal vehicle operating conditions.
13. Stop using the seat if parts are damaged or loose.

CLEANING AND MAINTENANCE

- Please follow the washing instructions on the cover label
- The cover can be washed at 30°C using mild powders, do not spin dry or tumble dry.
- Plastic parts can be cleaned with soapy water

- ✓ The safest place to install the seat is in the rear seats of a car.
- ✗ It should not be installed on rear-facing or side-facing seats.
- ⚠ It is prohibited to install the seat on seats with an active front airbag. The seat can only be installed on seats fitted with 3-point seat belts.

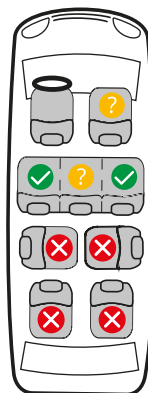

STEPS DESCRIPTION:

PRODUCT DESCRIPTION

- 1.1 A. Adjustable reinforced headrest with 13-position height adjustment
- B. Backrest lined with a layer of foam
- C. Deep seat with foam filling
- D. Headrest adjustment handle
- E. Hook for fixing cup holder on both sides of the seat
- F. Mug

MOUNTING AND DISMOUNTING OF THE BACKREST

- 2.1 Place the backrest flat behind the seat and hook the lower part of the backrest against the seat. Then position and lock the backrest in an upright position. You will hear a characteristic click.

INSTALLATION OF THE SEAT USING THE VEHICLE'S 3-POINT SEAT BELTS

- 3.1 Install the seat facing the direction of travel.
- 3.2 Push the seat as close to the seat as possible.
- 3.3 Route the shoulder belt through the green shoulder belt guide. Route the vehicle belt through both green lap belt guides. Buckle the vehicle belt.
- 3.4 ATTENTION: Seat suitable only for seats fitted with 3-point seat belts
- 3.5 Make sure the car belt is routed properly along the green markings on the seat.

HEADREST ADJUSTMENT

- 4.1 Grasp the headrest height adjustment lever, which is located on the back of the headrest, and pull gently upwards
- 4.2 You can adjust the headrest by selecting one of the 13 positions. When the height is adjusted, release the lever



Pred použitím zariadenia si prečítajte originálny návod na obsluhu, dodržujte jeho pokyny a uschovajte si ho pre budúce použitie. Venujte zvláštnu pozornosť bezpečnostným odporúčaniam.

DÔLEŽITÉ! POZORNE ČÍTAJTE A USCHOVAJTE PRE BUDÚCE POUŽITIE

Autosedačka bola navrhnutá a schválená v súlade s požiadavkami predpisu EHK OSN č. 129 o schvaľovaní detských zadržívacích systémov.

Autosedačka Joy i-Size je určená na prepravu detí s výškou od 100 do 150 cm (približne do 12 rokov).

NÁVOD NA POUŽITIE

1. Pamätajte si, že všetky popruhy upevňujúce dieťa sú správne utiahnuté tak, aby zodpovedali telesnej stavbe dieťaťa a neboli prekrútené.
2. Uistite sa, že všetky bedrové pásy vedú čo najnižšie, čo spôsobí, že panva dieťaťa bude riadne zadržaná.
3. Sedačka by sa mala vymeniť, ak bola počas nehody vystavená silnému namáhaniu.
4. Jakékoľvek úpravy alebo doplnky na autosedačke sú bez schválenia schvaľovacieho orgánu zakázané. Nedodržanie pokynov na inštaláciu autosedačky poskytnutých výrobcom môže mať za následok ohrozenie života alebo zdravia.
5. Chráňte autosedačku a najmä časti, ktoré nie sú potiahnuté látkou, pred priamym slnečným žiarením. Zahriate časti môžu viesť k popáleniu pokožky dieťaťa.
6. Nikdy nenechávajte dieťa v detskej sedačke bez dozoru.
7. Neumiestňujte autosedačku v smere jazdy, kým dieťa nedosiahne vek 15 mesiacov.
8. Nezabudnite zabezpečiť, aby bola batožina a iné predmety, ktoré by mohli spôsobiť zranenie v prípade kolízie, riadne upevnené.
9. Sedačka sa nemôže používať bez potahu.
10. Potah je neoddeliteľnou súčasťou výrobku a nemal by sa nahrádzať iným typom látky.
11. Tento návod si uschovajte pre budúce použitie a používajte ho podľa potreby počas celej životnosti sedadla. V prípade pochybností sa odporúča nahliadnúť aj do návodu na obsluhu od výrobcu vozidla.
12. Všetky tvrdé časti a plastové diely detskej sedačky musia byť umiestnené a nainštalované tak, aby ich za bežných prevádzkových podmienok vozidla nemohlo zachytiť posuvné sedadlo alebo dvere vozidla.
13. Sedačku prestaňte používať, ak sú jej časti poškodené alebo uvoľnené.

ČISTENIE A ÚDRŽBA

- Dodržiavajte pokyny na pranie uvedené na štítku potahu
- Potah môžete prať pri teplote 30°C s použitím jemného prášku, nesušte v odstredivke ani v bubnovej sušičke.
- Plastové časti sa môžu čistiť mydlovou vodou

- ✓ Najbezpečnejšie miesto na inštaláciu autosedačky je na zadných sedadlách vozidla
- ✗ Nemala by sa inštalovať na sedadlá otočené dozadu alebo do strany.
- ? Je zakázané inštalovať sedačku na sedadlá s aktívnym predným airbagom. Sedačku je možné inštalovať len na sedadlá vybavené 3-bodovými bezpečnostnými pásmi

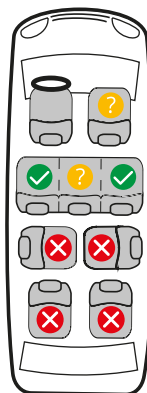

POPIS KROKOV

POPIS VÝROBKU

- 1.1 A. Nastaviteľná vystužená opierka hlavy s 13-polohovým nastavením výšky
- B. Opierka chrbta vystlaná vrstvou peny
- C. Hlboké sedadlo s penovou výplňou
- D. Rukoväť na nastavenie opierky hlavy
- E. Háčik na upevnenie držiaka na poháre na oboch stranách sedadla
- F. Hrniec

MONTÁŽ A DEMONTÁŽ OPERADLA

- 2.1 Opierku chrbta umiestnite na rovnú plochu za sedadlo a spodnú časť opierky chrbta zaháknite o sedadlo. Potom operadlo umiestnite a zaistíte vo zvislej polohe. Budete počuť charakteristické cvaknutie.

INŠTALÁCIA SEDAČKY POMOCOU 3-BODOVÝCH BEZPEČNOSTNÝCH PÁSOV VOZIDLA

- 3.1 Inštalujte sedačku smerom k jazde.
- 3.2 Tlačte sedačku čo najbližšie k sedačke.
- 3.3 Pás cez rameno vedte cez zelené označenie pásu cez rameno. Vedte automobilový pás cez obe zelené označenia pásu cez boky. Zapnite automobilový pás.
- 3.4 POZOR: Sedačka je vhodná len pre sedadlá vybavené 3-bodovými bezpečnostnými pásmi.
- 3.5 Uistite sa, že je pás vozidla správne vedený pozdĺž zelených značiek na sedadle.

NASTAVENIE OPIERKY HLAVY

- 4.1 Uchopte páčku nastavenia výšky opierky hlavy, ktorá sa nachádza na zadnej strane opierky hlavy, a jemne potiahnite smerom nahor.
- 4.2 Opierku hlavy môžete nastaviť výberom jednej z 13 polôh. Keď je výška nastavená, uvoľnite páčku



Před použitím spotřebiče si přečtěte originální návod k použití, dodržujte jeho pokyny a uschovejte si jej pro budoucí použití. Zvláštní pozornost věnujte bezpečnostním doporučením.

DŮLEŽITÉ! POKYNY SI POZORNĚ PŘEČTĚTE A USCHOVEJTE PRO POZDĚJŠÍ POUŽITÍ.

Autosedačka byla navržena a schválena v souladu s požadavky předpisu EHK OSN č. 129 o schvalování dětských zádržných systémů.

Autosedačka Joy i-Size je určena pro přepravu dětí o výšce 100 až 150 cm (přibližně do 12 let věku).

NÁVOD K POUŽITÍ

1. Dbejte na to, aby všechny popruhy upevňující dítě byly řádně utaženy tak, aby odpovídaly tělesné stavbě dítěte, a aby nebyly překroucené.
2. Ujistěte se, že všechny bederní pásy vedou co nejnižše, aby byla pánev dítěte řádně připoutána.
3. Sedačka by měla být vyměněna, pokud byla během nehody vystavena silnému namáhání.
4. Jakékoli úpravy nebo doplňky sedačky jsou bez schválení schvalovacím orgánem zakázány. Nedodržení pokynů k instalaci autosedačky poskytnutých výrobcem může mít za následek ohrožení života nebo zdraví.
5. Chraňte autosedačku a zejména části, které nejsou potaženy látkou, před přímým slunečním zářením. Zahřáté části mohou vést k popálení pokožky dítěte.
6. Nikdy nenechávejte dítě v dětské autosedačce bez dozoru.
7. Neumisťujte autosedačku proti směru jízdy, dokud dítě nedosáhne věku 15 měsíců.
8. Nezapomeňte zajistit, aby zavazadla a jiné předměty, které by mohly v případě kolize způsobit zranění, byly řádně upevněny.
9. Sedačku nelze používat bez potahu.
10. Potah je nedílnou součástí výrobku a neměl by být nahrazován jiným typem látky.
11. Tento návod si uschovejte pro budoucí použití a používejte jej podle potřeby po celou dobu životnosti sedačky. V případě pochybností doporučujeme nahlédnout také do návodu k obsluze od výrobce vozidla.
12. Všechny tvrdé a plastové části dětské autosedačky musí být umístěny a instalovány tak, aby nemohly být za běžných provozních podmínek vozidla zachyceny posuvným sedadlem nebo dveřmi vozidla.
13. Přestaňte autosedačku používat, pokud jsou její části poškozené nebo uvolněné.

ČIŠTĚNÍ A ÚDRŽBA

- Řiďte se pokyny pro praní uvedenými na štítku potahu
- Potah lze prát na 30°C s použitím jemného prášku, nesušit v odstředivce ani v bubnové sušičce.
- Plastové části lze čistit mýdlovou vodou

- ✔ Nejbezpečnější místo pro instalaci sedačky je na zadních sedadlech vozidla.
- ✘ Neměla by být instalována na sedadlech orientovaných proti směru jízdy ani na sedadlech orientovaných do stran.
- ?
- ?
- Je zakázáno instalovat sedačku na sedadla s aktivním čelním airbagem. Sedačku lze instalovat pouze na sedadla vybavená třibodovými bezpečnostními pásy.

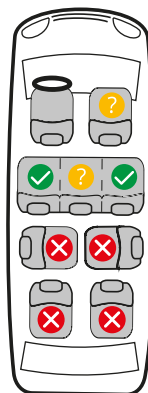

POPIS KROKŮ

POPIS VÝROBKU

- 1.1 A. Nastavitelná vyztužená opěrka hlavy s 13 polohovým nastavením výšky.
- B. Opěradlo vyložené vrstvou pěny
- C. Hluboký sedák s pěnovou výplní
- D. Rukojeť pro nastavení opěrky hlavy
- E. Háček pro upevnění držáku na nápoje na obou stranách sedadla
- F. Hrnek

MONTÁŽ A DEMONTÁŽ OPĚRADLA ZAD

- 2.1 Položte opěradlo naplocho za sedadlo a zahákněte spodní část opěradla o sedadlo. Poté opěradlo umístěte a zajistěte ve vzpřímené poloze. Uслыšíte charakteristické cvaknutí.

INSTALACE SEDAČKY POMOCÍ 3BODOVÝCH BEZPEČNOSTNÍCH PÁSŮ VOZIDLA

- 3.1 Nainstalujte sedačku směrem k jízdnímu směru.
- 3.2 Tlačte sedačku co nejlíže k sedačce.
- 3.3 Pás přes rameno vedte přes zelené označení pásu přes rameno. Pás automobilu vedte přes obě zelená označení pásu přes boky. Zapněte pás automobilu.
- 3.4 POZOR: Sedačka je vhodná pouze pro sedadla vybavená třibodovými bezpečnostními pásy.
- 3.5 Ujistěte se, že je automobilový pás správně veden podél zelených značek na sedadle.

NASTAVENÍ OPĚRKY HLAVY

- 4.1 Uchopte páčku nastavení výšky opěrky hlavy, která se nachází na zadní straně opěrky hlavy, a jemně zatáhněte směrem nahoru.
- 4.2 Opěrku hlavy můžete nastavit výběrem jedné z 13 poloh. Po nastavení výšky uvolněte páčku.



Înainte de a folosi dispozitivul citiți instrucțiunile originale de utilizare, procedați conform indicațiilor din instrucțiuni și păstrați-le ca să le puteți folosi și în viitor. Să aveți grijă în mod special de respectarea recomandărilor referitoare la securitate.

IMPORTANT! CITIȚI CU ATENȚIE ȘI PĂSTRAȚI PENTRU REFERINȚE VIITOARE.

Scaunul auto a fost proiectat și omologat în conformitate cu cerințele Regulamentului CEE-ONU 129 privind omologarea sistemelor de siguranță pentru copii.

Scaunul auto Joy i-Size este conceput pentru transportul copiilor cu înălțimea cuprinsă între 100 și 150 cm (până la aproximativ 12 ani).

INSTRUCȚIUNI DE UTILIZARE

1. Asigurați-vă că toate curelele de fixare a copilului sunt strânse corespunzător pentru a se potrivi cu constituția copilului și nu sunt răsucite.
2. Asigurați-vă că toate centurile de siguranță abdominale merg cât mai jos posibil, astfel încât pelvisul copilului să fie asigurat în mod corespunzător.
3. Scaunul trebuie înlocuit dacă a fost supus unor tensiuni severe în timpul accidentului.
4. Sunt interzise orice modificări sau adăugiri ale scaunului fără aprobarea autorității de omologare. Nerespectarea instrucțiunilor de instalare furnizate de producător poate avea ca rezultat un risc pentru viața sau integritatea corporală.
5. Protejați scaunul auto și în special părțile care nu sunt acoperite cu țesătură de lumina directă a soarelui. Părțile încălzite pot duce la arsuri pe pielea copilului.
6. Nu lăsați niciodată copilul nesupravegheat în scaunul auto pentru copii.
7. Nu inversați scaunul auto până când copilul nu împlinește vârsta de 15 luni.
8. Asigurați-vă că bagajele și alte obiecte care ar putea provoca răniri în caz de coliziune sunt fixate corespunzător.
9. Scaunul nu poate fi utilizat fără husă.
10. Coperișul face parte integrantă din produs și nu trebuie înlocuit cu niciun alt tip de țesătură.
11. Păstrați acest manual pentru referințe viitoare și folosiți-l la nevoie pe toată durata de viață a scaunului. În caz de îndoială, vă recomandăm să consultați și manualul de instrucțiuni al producătorului vehiculului.
12. Toate părțile dure și din plastic ale scaunului auto pentru copii trebuie poziționate și instalate astfel încât să nu poată fi prinse de scaunul glisant sau de ușa vehiculului în condiții normale de funcționare a vehiculului.
13. Nu utilizați scaunul auto dacă unele piese sunt deteriorate sau slăbite.

CURĂȚARE ȘI ÎNTREȚINERE

- Urmați instrucțiunile de spălare de pe eticheta de pe capac
- Husa poate fi spălată la 30°C folosind un detergent ușor, nu o uscați la mașina de uscat și nu o centrifugați.
- Părțile din plastic pot fi curățate cu apă cu săpun

- ✓ Cel mai sigur loc de instalare a scaunului este pe locurile din spate ale vehiculului.
- ✗ Nu trebuie instalat pe scaunele orientate cu fața spre spate sau lateral.
- ⚠ Este interzisă instalarea [icon] pe scaunele cu airbag frontal activ. Scaunul poate fi instalat numai pe scaunele echipate cu centuri de siguranță în trei puncte.

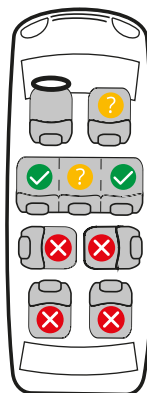

DESCRIEREA PAȘILOR

DESCRIEREA PRODUSULUI

- 1.1 A. Rezemătoare de cap întărită reglabilă cu reglare pe înălțime în 13 poziții.
- B. Spătar căptușit cu spumă.
- C. Scaun adânc cu umplutură de spumă.
- D. Mâner pentru reglarea tetierei
- E. Cârlig pentru fixarea suportului pentru pahare pe ambele părți ale scaunului
- F. Cupa

ASAMBLAREA ȘI DEMONTAREA SPĂTARULUI DIN SPATE

- 2.1 Așezați spătarul la orizontală în spatele scaunului și agățați partea inferioară a spătarului de scaun. Apoi, poziționați și fixați spătarul în poziție verticală. Veți auzi un clic caracteristic.

INSTALAREA SCAUNULUI FOLOSIND CENTURA DE SIGURANȚĂ ÎN 3 PUNCTE A VEHICULULUI

- 3.1 Instalați scaunul cu fața spre direcția de deplasare.
- 3.2 Împingeți scaunul cât mai aproape posibil de scaun.
- 3.3 Treceți centura de umăr pe marcajul verde al centurii de umăr. Treceți centura auto prin ambele marcaje verzi ale centurii de siguranță subabdominale. Fixați centura auto.
- 3.4 AVERTISMENT: Scaunul este adecvat numai pentru scaunele echipate cu centuri de siguranță în trei puncte.
- 3.5 Asigurați-vă că centura autoturismului este dirijată corect de-a lungul marcajelor verzi ale centurii de siguranță.

REGLAREA REZEMĂTORII DE CAP

- 4.1 Prindeți maneta de reglare a înălțimii tetierei situată în partea din spate a tetierei și trageți ușor în sus.
- 4.2 Puteți regla rezemătoarea de cap selectând una dintre cele 13 poziții. După ce ați reglat înălțimea, eliberați maneta.



Lesen Sie vor der Verwendung des Geräts die Originalbetriebsanleitung, befolgen Sie die Anweisungen und bewahren Sie sie zum späteren Nachschlagen auf. Achten Sie besonders auf die Sicherheitsempfehlungen.

WICHTIG! BITTE SORGFÄLTIG LESEN UND FÜR SPÄTERES NACHLESEN UNBEDINGT AUFBEWAHREN

Der Autositz wurde gemäß den Anforderungen der UN/ECE-Regelung Nr. 129 über die Genehmigung von Kinderrückhaltesystemen entwickelt und genehmigt.

Der Joy i-Size Autositz ist für den Transport von Kindern mit einer Körpergröße zwischen 100 und 150 cm (bis zu einem Alter von ca. 12 Jahren) ausgelegt.

GEBRAUCHSANWEISUNG

1. Vergewissern Sie sich, dass alle Gurte, mit denen das Kind gesichert wird, richtig angezogen sind, damit sie zum Körperbau des Kindes passen und nicht verdreht sind.
2. Vergewissern Sie sich, dass alle Beckengurte so tief wie möglich verlaufen, damit das Becken des Kindes ordnungsgemäß zurückgehalten wird.
3. Der Sitz sollte ersetzt werden, wenn er bei einem Unfall starken Belastungen ausgesetzt war.
4. Jegliche Änderungen oder Ergänzungen des Sitzes sind ohne Genehmigung der Zulassungsbehörde verboten. Die Nichtbeachtung der Einbauanleitung des Herstellers für den Autositz kann zu Gefahren für Leben und Gesundheit führen.
5. Schützen Sie den Sitz und insbesondere die nicht mit Stoff bezogenen Teile vor direkter Sonneneinstrahlung. Erhitzte Teile können zu Verbrennungen auf der Haut des Kindes führen.
6. Lassen Sie ein Kind niemals unbeaufsichtigt in einem Kindersitz.
7. Bringen Sie den Sitz nicht in Fahrtrichtung an, bevor das Kind 15 Monate alt ist.
8. Achten Sie darauf, dass Gepäckstücke und andere Gegenstände, die bei einem Aufprall Verletzungen verursachen könnten, ordnungsgemäß gesichert sind.
9. Der Sitz kann nicht ohne den Bezug verwendet werden.
10. Der Bezug ist ein fester Bestandteil des Produkts und darf nicht durch einen anderen Stoff ersetzt werden.
11. Bewahren Sie diese Anleitung zum Nachschlagen auf und verwenden Sie sie bei Bedarf während der gesamten Lebensdauer des Sitzes. Im Zweifelsfall empfiehlt es sich auch, die Bedienungsanleitung des Fahrzeugherstellers zu konsultieren.
12. Alle Hart- und Kunststoffteile des Kindersitzes müssen so angebracht und eingebaut werden, dass sie unter normalen Betriebsbedingungen des Fahrzeugs nicht von einem Schiebeseit oder einer Fahrzeughür eingeklemmt werden können.
13. Verwenden Sie den Sitz nicht mehr, wenn Teile beschädigt oder lose sind.

REINIGUNG UND PFLEGE

- Bitte beachten Sie die Waschanleitung auf dem Etikett des Bezugs
- Der Bezug kann bei 30°C mit Feinwaschmittel gewaschen werden, nicht schleudern und nicht im Trockner trocknen.
- Kunststoffteile können mit Seifenlauge gereinigt werden

- ✔ Der sicherste Platz für den Einbau des Sitzes ist auf den Rücksitzen eines Fahrzeugs
- ✘ Er sollte nicht auf nach hinten oder zur Seite gerichteten Sitzen eingebaut werden
- ❓ Der Sitz darf nicht auf Sitzen mit aktivem Frontairbag eingebaut werden. Der Sitz darf nur auf Sitzen mit 3-Punkt-Gurten eingebaut werden

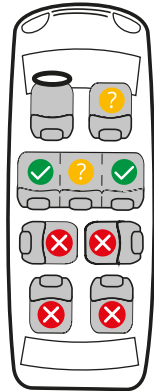

DESCRIEREA PAȘILOR

PRODUKTBESCHREIBUNG

- 1.1 A. Verstellbare verstärkte Kopfstütze mit 13-facher Höhenverstellung
- B. Rückenlehne mit einer Schaumstoffschicht gepolstert
- C. Tiefe Sitzfläche mit Schaumstofffüllung
- D. Griff zur Einstellung der Kopfstütze
- E. Haken zur Befestigung des Becherhalters auf beiden Seiten des Sitzes
- F. Becher

EINBAU UND AUSBAU DER LEHNE

- 2.1 Legen Sie die Rückenlehne flach hinter den Sitz und haken Sie den unteren Teil der Rückenlehne am Sitz ein. Stellen Sie dann die Rückenlehne in eine aufrechte Position und verriegeln Sie sie. Sie werden ein charakteristisches Klicken hören.

INSTALLATION DES SITZES MIT DEN 3-PUNKT-GURTEN DES FAHRZEUGS

- 3.1 Installieren Sie den Sitz in Fahrtrichtung.
- 3.2 Schieben Sie den Sitz so nah wie möglich an den Sitz.
- 3.3 Führen Sie den Schultergurt durch die grüne Schultergurtführung. Führen Sie den Fahrzeuggurt durch beide grünen Beckengurtführungen. Schließen Sie den Fahrzeuggurt.
- 3.4 ACHTUNG: Der Sitz ist nur für Sitze geeignet, die mit 3-Punkt-Gurten ausgestattet sind.
- 3.5 Vergewissern Sie sich, dass der Autogurt richtig entlang der grünen Markierungen auf dem Sitz geführt wird.

EINSTELLUNG DER KOPFSTÜTZE

- 4.1 Ergreifen Sie den Hebel zur Höhenverstellung der Kopfstütze, der sich an der Rückseite der Kopfstütze befindet, und ziehen Sie ihn vorsichtig nach oben.
- 4.2 Sie können die Kopfstütze einstellen, indem Sie eine der 13 Positionen wählen. Wenn die Höhe eingestellt ist, lassen Sie den Hebel los.



Преди да ползвате устройството за първи път, прочетете оригиналната инструкция за употреба и следвайте указанията в нея. Запазете я за бъдеща употреба. Обърнете специално внимание на препоръките за безопасност.

ВАЖНО! ПРОЧЕТЕТЕ ВНИМАТЕЛНО И ЗАПАЗЕТЕ ЗА БЪДЕЩИ СПРАВКИ

Столчето за кола е проектирано и одобрено в съответствие с изискванията на Правило № 129 на ИКЕ на ООН за одобряване на системи за обезопасяване на деца.

Столчето за кола Joy i-Size е предназначено за превозване на деца с височина между 100 и 150 см (до приблизително 12-годишна възраст).

УКАЗАНИЯ ЗА УПОТРЕБА

1. Запомнете, че всички ремъци, с които е обезопасено детето, са правилно затегнати, за да съответстват на структурата на тялото на детето, и не са усукани.
2. Уверете се, че всички ремъци за кръста минават възможно най-ниско, което води до правилно задържане на таза на детето.
3. Седалката трябва да се смени, ако е била подложена на силни натоварвания по време на произшествие.
4. Забранени са всякакви модификации или допълнения към седалката без одобрението на одобряващия орган. Неспазването на инструкциите за монтаж на столчето за кола, предоставени от производителя, може да доведе до опасност за живота или здравето.
5. Защитете седалката и особено частите, които не са покрити с плат, от пряка слънчева светлина. Нагряващите се части могат да доведат до изгаряния по кожата на детето.
6. Никога не оставяйте дете без надзор в детската седалка.
7. Не поставяйте седалката по посока на движението, докато детето не навърши 15 месеца.
8. Не забравяйте да се уверите, че багажът и други предмети, които могат да причинят наранявания в случай на сблъсък, са правилно закрепени.
9. Седалката не може да се използва без покривалото.
10. Покривалото е неразделна част от продукта и не трябва да се заменя с друг вид плат.
11. Съхранявайте това ръководство за бъдещи справки и го използвайте при необходимост през целия експлоатационен период на седалката. В случай на съмнение се препоръчва да се консултирате и с инструкциите за експлоатация на производителя на автомобила.
12. Всички твърди части и пластмасови части на детското столче трябва да бъдат разположени и монтирани по такъв начин, че да не могат да бъдат захванати от плъзгаща се седалка или врата на автомобила при нормални условия на експлоатация на автомобила.
13. Спрете да използвате седалката, ако частите са повредени или разхлабени.

ПОЧИСТВАНЕ И ПОДДРЪЖКА

- Моля, спазвайте инструкциите за миене, посочени на етикета на капака
- Покривалото може да се пере при температура 30°C с меки прахове, не се суши на центрофуга и не се суши в сушилня.
- Пластмасовите части могат да се почистват със сапунена вода

- ✔ Най-безопасното място за инсталиране на седалката е на задните седалки на автомобила
- ✘ То не трябва да се монтира на обърнати назад или на обърнати настрани седалки
- ❓ Забранено е монтирането на седалката върху седалки с активна предна въздушна възглавница. Седалката може да се монтира само на седалки, оборудвани с 3-точкови предпазни колани

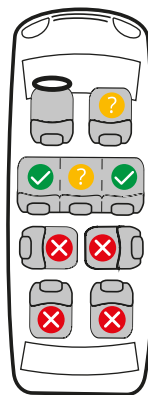

ОПИСАНИЕ НА СТЬПКИТЕ

ОПИСАНИЕ НА ПРОДУКТА

- 1.1 A. Регулируема подсилена облегалка за глава с 13 позиции на регулиране на височината
- B. Облегалка, облицована със слой пяна
- C. Дълбока седалка с пълнеж от пяна
- D. Дръжка за регулиране на облегалката за глава
- E. Кука за закрепване на поставка за чаша от двете страни на седалката
- F. Чаша

МОНТИРАНЕ И ДЕМОНТИРАНЕ НА ОБЛЕГАЛКАТА

- 2.1 Поставете облегалката плоско зад седалката и закачете долната част на облегалката към седалката. След това поставете и застопорете облегалката в изправено положение. Ще чуете характерно щракване.

МОНТАЖ НА СЕДАЛКАТА С ПОМОЩТА НА 3-ТОЧКОВИТЕ ПРЕДПАЗНИ КОЛАНИ НА ПРЕВОЗНОТО СРЕДСТВО

- 3.1 Монтирайте седалката, обърната към посоката на движение.
- 3.2 Натиснете седалката възможно най-близо до седалката.
- 3.3 Прекарайте презелката през зеленото обозначение на презелката. Прекарайте автомобилния колан през двете зелени обозначения на поясния колан. Заколчайте автомобилния колан.
- 3.4 ВНИМАНИЕ: Седалката е подходяща само за места, оборудвани с 3-точкови предпазни колани.
- 3.5 Уверете се, че автомобилният колан е прокаран правилно по зелените маркировки на седалката.

РЕГУЛИРАНЕ НА ОБЛЕГАЛКАТА ЗА ГЛАВА

- 4.1 Хванете лоста за регулиране на височината на облегалката за глава, който се намира на гърба на облегалката за глава, и го издърпайте леко нагоре.
- 4.2 Можете да регулирате облегалката за глава, като изберете една от 13-те позиции. Когато височината е регулирана, освободете лоста



A berendezés használata előtt olvassa el az eredeti használati útmutatót, járjon el az útmutatóinak megfelelően és őrizze meg a későbbi felhasználásra. Különösen ügyeljen a biztonságra vonatkozó ajánlásokra.

FONTOS! OLVASSA ÁT ALAPOSAN ÉS KÉSŐBBI HIVATKOZÁS CÉLJÁBÓL ŐRIZZE MEG!

Az autósülést a gyermekbiztonsági rendszerek jóváhagyására vonatkozó 129. számú ENSZ-EGB-előírás követelményeinek megfelelően tervezték és hagyták jóvá.

A Joy i-Size autósülést 100 és 150 cm közötti magasságú gyermekek (körülbelül 12 éves korig) szállítására tervezték.

HASZNÁLATI UTASÍTÁS

1. Gondoskodjon arról, hogy a gyermeket rögzítő hevederek megfelelően meg legyenek húzva, hogy illeszkedjenek a gyermek testfelépítéséhez, és ne legyenek megcsavarodva.
2. Győződjön meg arról, hogy minden övpánt a lehető legalacsonyabban fut, ami a gyermek medencéjének megfelelő rögzítését eredményezi.
3. Az ülést ki kell cserélni, ha baleset során heves igénybevételnek volt kitéve.
4. Az ülés bármilyen módosítása vagy kiegészítése tilos a jóváhagyó hatóság jóváhagyása nélkül. A gyártó által megadott autósülés beszerelési utasításainak be nem tartása élet- vagy egészségveszélyt okozhat.
5. Védje az ülést és különösen a nem szövetborítású részeket a közvetlen napfénytől. A felhevült részek égési sérüléseket okozhatnak a gyermek bőrén.
6. Soha ne hagyjon gyermeket felügyelet nélkül a gyermekülésben.
7. Ne helyezze az ülést előrefelé néző helyzetbe, amíg a gyermek 15 hónapos nem lesz.
8. Gondoskodjon arról, hogy a csomagok és egyéb olyan tárgyak, amelyek ütközés esetén sérülést okozhatnak, megfelelően rögzítve legyenek.
9. Az ülés nem használható a huzat nélkül.
10. A huzat a termék szerves részét képezi, és nem cserélhető ki más típusú szövetre.
11. Megtartja ezt a kézikönyvet a későbbi használatra, és szükség szerint használja az ülés teljes élettartama alatt. Kétség esetén ajánlott a jármű gyártójának használati utasításában is tájékozódni.
12. A gyermekülés minden kemény és műanyag alkatrészét úgy kell elhelyezni és felszerelni, hogy normál járműüzemeltetési körülmények között ne lehessen beszorulni az ülés vagy a jármű ajtajának csúszása miatt.
13. Hagyja abba az ülés használatát, ha az alkatrészek sérültek vagy meglazultak.

TISZTÍTÁS ÉS KARBANTARTÁS

- Kérjük, kövesse a borító címkéjén található mosási utasításokat
- A huzat 30°C-on mosható enyhe porral, ne szárítsa centrifugálással vagy szárítógéppben.
- A műanyag részek szappanos vízzel tisztíthatók

- ✓ Az ülés legbiztonságosabb helye a gépkocsi hátsó üléseire való felszerelés.
- ✗ Nem szabad hátrafelé vagy oldalra néző ülésekre felszerelni
- ⚠ Az ülést tilos aktív első légzsákkal ellátott ülésekre felszerelni, az ülés csak 3 pontos biztonsági övvel felszerelt ülésekre szerelhető fel

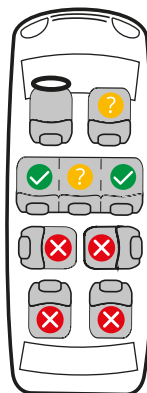

LÉPÉSEK LEÍRÁSA

TERMÉKLEÍRÁS

- 1.1 A. Állítható, megerősített fejtámla 13 fokozatú magasságállítással
- B. Habréteggel bélelt háttámla
- C. Mély ülés habszivacs töltéssel
- D. Fejtámla állító fogantyú
- E. Kampó az ülés mindkét oldalán lévő pohártartó rögzítéséhez
- F. Bögre

A HÁTTÁMLA FELSZERELÉSE ÉS LESZERELÉSE

- 2.1 Helyezze a háttámlát laposan az ülés mögé, és akassza a háttámla alsó részét az üléshez. Ezután helyezze és rögzítse a háttámlát függőleges helyzetbe. Egy jellegzetes kattánást fog hallani.

AZ ÜLÉS FELSZERELÉSE A JÁRMŰ 3-PONTOS BIZTONSÁGI ÖVEINEK SEGÍTSÉGÉVEL

- 3.1 Szerelje fel az ülést a haladás irányába.
- 3.2 Tolja az ülést minél közelebb az üléshez.
- 3.3 Vezesse át a vállövet a zöld vállöv vezetőn. Vezesse át a jármű övét mindkét zöld csípőöv vezetőn. Csatolja be a jármű övét.
- 3.4 FIGYELEM: Az ülés csak 3 pontos biztonsági övvel felszerelt ülésekhez alkalmas.
- 3.5 Győződjön meg arról, hogy az autóöv megfelelően végigvezetve van az ülésen lévő zöld jelölések mentén.

FEJTÁMLA BEÁLLÍTÁSA

- 4.1 Fogja meg a fejtámla magasságállításának karját, amely a fejtámla hátulján található, és óvatosan húzza fel felé.
- 4.2 A fejtámlát a 13 pozíció egyikének kiválasztásával állíthatja be. Amikor a magasságot beállította, engedje el a kart



Prieš naudodami prietaisą, perskaitykite originalią naudojimo instrukciją ir taikykite pateiktas nuorodas ir išsaugokite ją ateičiai. Atkreipkite ypatingą dėmesį į nuorodas dėl saugumo.

SVARBU, IŠSAUGOKITE, KAD GALĖTUMĖTE NAUDOTI ATEITYJE: ATIDŽIAI PERSKAITYKITE

Automobilinė kėdutė buvo suprojektuota ir patvirtinta pagal JT EEK taisyklės Nr. 129 dėl vaikų apsaugos sistemų patvirtinimo reikalavimus.

Automobilinė kėdutė "Joy i-Size" skirta vežti 100-150 cm ūgio vaikus (maždaug iki 12 metų amžiaus).

NAUDOJIMO INSTRUKCIJOS

1. Paminėkite, kad visi vaikų tvirtinantys diržai būtų tinkamai įtempti, kad atitiktų vaiko kūno sudėjimą, ir nebūtų susukti.
2. Užtikrinkite, kad visi juosmens diržai eitų kuo žemiau, kad vaiko dubuo būtų tinkamai prilaikomas.
3. Kėdutę reikėtų pakeisti, jei avarijos metu ji buvo stipriai apkrauta.
4. Bet kokie kėdutės pakeitimai ar papildymai be patvirtinimo institucijos draudžiami. Nesilaikant gamintojo pateiktų automobilinės kėdutės montavimo instrukcijų, gali kilti pavojus gyvybei ar sveikatai.
5. Saugokite sėdynę, ypač dalis, kurios nėra padengtos audiniu, nuo tiesioginių saulės spindulių. Dėl įkaitusių dalių gali nudegti vaiko oda.
6. Niekada nepalikite vaiko be priežiūros vaikiškoje kėdutėje.
7. Nepastatykite kėdutės į priekį, kol vaikui nesukaks 15 mėnesių.
8. Nepamirškite užtikrinti, kad bagažas ir kiti daiktai, kurie susidūrimo atveju gali sužaloti, būtų tinkamai pritvirtinti.
9. Sėdynės negalima naudoti be užvalkalų.
10. Apsauginis užvalkalas yra neatskiriama gaminio dalis ir jo negalima keisti kito tipo audiniu.
11. Saugokite šį vadovą ateityje ir prirėkus naudokite jį visą sėdynės naudojimo laiką. Kilus abejonėms, taip pat rekomenduojama susipažinti su transporto priemonės gamintojo naudojimo instrukcijomis.
12. Visos kietosios ir plastinės vaikiškos kėdutės dalys turi būti išdėstytos ir sumontuotos taip, kad įprastomis transporto priemonės eksploatavimo sąlygomis jų negalėtų įstrigti slankiojanti sėdynė arba transporto priemonės durys.
13. Nustokite naudoti kėdutę, jei dalys yra pažeistos arba atsilaisvinusios.

VALYMAS IR PRIEŽIŪRA

- Vadovaukitės plovimo instrukcijomis, pateiktomis dangtelio etiketėje
- Užvalkalą galima skalbti 30°C temperatūroje, naudojant švelnius miltelius, nedžiovinti skalbimo mašina ir nedžiovinti džiovyklėje.
- Plastikines dalis galima valyti muiluotu vandeniu

- ✔ Saugiausia vieta įrengti kėdutę yra ant galinių automobilio sėdynių
- ✘ Ji neturėtų būti montuojama į galą ar į šoną atsuktose sėdynėse
- ❓ Draudžiama montuoti sėdynę ant sėdynių su aktyviomis priekinėmis oro pagalvėmis. Sėdynę galima montuoti tik ant sėdynių, kuriose įrengti 3 taškų saugos diržai

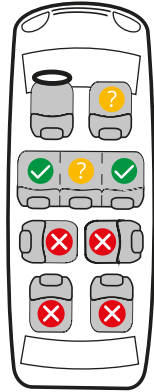

MONTAVIMO ŽINGSNIAI

GAMINIO APRAŠYMAS

- 1.1 A. Reguliuojamas sustiprintas galvos atramos atlošas su 13 padėčių aukščio reguliavimu
- B. Atlošas išklotas putų sluoksniu
- C. Gili sėdynė su putų užpildu
- D. Galvos atramos reguliavimo rankena
- E. Kabiukas puodelio laikikliui tvirtinti abiejose sėdynės pusėse
- F. Puodelis

ATLOŠO MONTAVIMAS IR IŠMONTAVIMAS

- 2.1 Atlošą už sėdynės padėkite lygiai ir apatinę atlošo dalį užkabinkite už sėdynės. Tada atlošą nustatykite ir užfiksuokite vertikaloje padėtyje. Išgirsite būdingą spragtelėjimą.

SĖDYNĖS MONTAVIMAS NAUDOJANT TRANSPORTO PRIEMONĖS 3 TAŠKŲ SAUGOS DIRŽUS

- 3.1 Montuokite sėdynę veidu į važiavimo kryptį.
- 3.2 Stumkite sėdynę kuo arčiau kitos sėdynės.
- 3.3 Praveskite peties diržą per žalią peties diržo žymę. Praveskite automobilio diržą per abi žalias klubo diržo žymas. Užsekite automobilio diržą.
- 3.4 DĖMESIO: Sėdynė tinka tik sėdynėms, kuriose įrengti 3 taškų saugos diržai.
- 3.5 Įsitikinkite, kad automobilio diržas tinkamai praveistas palei žalią žymę ant sėdynės.

GALVOS ATRAMOS REGULIAVIMAS

- 4.1 Suimkite galvos atramos aukščio reguliavimo svirtį, esančią galvos atramos gale, ir švelniai patraukite į viršų.
- 4.2 Galvos atlošą galite reguliuoti pasirinkdami vieną iš 13 padėčių. Kai aukštis sureguliuotas, atleiskite svirtį



Avant d'utiliser l'appareil, lisez la notice d'utilisation originale, suivez ses instructions et conservez-la pour pouvoir la consulter ultérieurement. Faites particulièrement attention aux recommandations concernant la sécurité.

IMPORTANT, A CONSERVER POUR TOUTE RÉFÉRENCE FUTURE : LIRE ATTENTIVEMENT

Le siège auto a été conçu et homologué conformément aux exigences du règlement n° 129 de la CEE/ONU concernant l'homologation des dispositifs de retenue pour enfants.

Le siège auto Joy i-Size est conçu pour le transport d'enfants d'une taille comprise entre 100 et 150 cm (jusqu'à l'âge de 12 ans environ).

MODE D'EMPLOI

1. Assurez-vous que toutes les sangles de fixation de l'enfant sont correctement serrées pour s'adapter à la structure du corps de l'enfant et qu'elles ne sont pas tordues.
2. Assurez-vous que toutes les sangles abdominales descendent le plus bas possible, afin que le bassin de l'enfant soit correctement retenu.
3. Le siège doit être remplacé s'il a été soumis à des contraintes violentes lors d'un accident.
4. Il est interdit d'apporter des modifications ou des ajouts au siège sans l'accord de l'autorité d'homologation. Le non-respect des instructions d'installation du siège auto fournies par le fabricant peut entraîner un danger pour la vie ou la santé.
5. Protégez le siège et en particulier les parties qui ne sont pas recouvertes de tissu de la lumière directe du soleil. Les parties chauffées peuvent entraîner des brûlures sur la peau de l'enfant.
6. Ne jamais laisser un enfant sans surveillance dans un siège pour enfant.
7. Ne placez pas le siège face à la route avant que l'enfant n'ait atteint l'âge de 15 mois.
8. Ne pas oublier de s'assurer que les bagages et autres objets qui pourraient causer des blessures en cas de collision sont correctement attachés.
9. Le siège ne peut pas être utilisé sans la housse.
10. La housse fait partie intégrante du produit et ne doit pas être remplacée par un autre type de tissu.
11. La housse fait partie intégrante du produit et ne doit pas être remplacée par un autre type de tissu. En cas de doute, il est également recommandé de consulter les instructions d'utilisation du fabricant du véhicule.
12. Toutes les parties dures et les pièces en plastique du siège enfant doivent être positionnées et installées de manière à ce qu'elles ne puissent pas être coincées par un siège coulissant ou une porte du véhicule dans des conditions normales d'utilisation du véhicule.
13. Cessez d'utiliser le siège si des pièces sont endommagées ou desserrées.

NETTOYAGE ET ENTRETIEN

- Veuillez suivre les instructions de lavage figurant sur l'étiquette de la housse
- La housse peut être lavée à 30°C avec des poudres douces, sans essorage ni séchage en machine.
- Les pièces en plastique peuvent être nettoyées à l'eau savonneuse.

- ✔ L'endroit le plus sûr pour installer le siège est sur les sièges arrière d'une voiture
- ✘ Il ne doit pas être installé sur des sièges orientés vers l'arrière ou vers le côté
- ❓ Il est interdit d'installer le siège sur des sièges équipés d'un airbag frontal actif. Le siège ne peut être installé que sur des sièges équipés de ceintures de sécurité à 3 points.

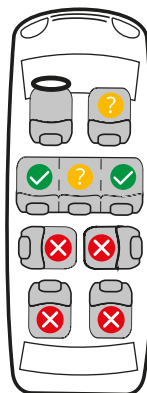

DESCRIPTION DES ÉTAPES

DESCRIPTION DU PRODUIT

- 1.1 A. Appui-tête renforcé réglable en hauteur sur 13 positions
- B. Dossier doublé d'une couche de mousse
- C. Assise profonde avec rembourrage en mousse
- D. Poignée de réglage de l'appui-tête
- E. Crochet pour la fixation du porte-gobelet des deux côtés du siège
- F. Tasse

MONTAGE ET DÉMONTAGE DU DOSSIER

- 2.1 Placez le dossier à plat derrière le siège et accrochez la partie inférieure du dossier contre le siège. Ensuite, positionnez et verrouillez le dossier en position verticale. Vous entendrez un clic caractéristique.

INSTALLATION DU SIÈGE À L'AIDE DES CEINTURES DE SÉCURITÉ À 3 POINTS DU VÉHICULE

- 3.1 Installez le siège face à la direction de conduite.
- 3.2 Poussez le siège aussi près que possible du siège.
- 3.3 Passez la ceinture d'épaule par le guide de ceinture d'épaule vert. Passez la ceinture de voiture par les deux guides de ceinture de hanche verts. Bouclez la ceinture de voiture.
- 3.4 ATTENTION : Le siège ne convient qu'aux sièges équipés de ceintures de sécurité à 3 points.
- 3.5 Assurez-vous que la ceinture de sécurité est correctement acheminée le long des marques vertes du siège.

RÉGLAGE DE L'APPUI-TÊTE

- 4.1 Saisissez le levier de réglage de la hauteur de l'appui-tête, situé à l'arrière de l'appui-tête, et tirez doucement vers le haut.
- 4.2 Vous pouvez régler l'appui-tête en sélectionnant l'une des 13 positions. Une fois la hauteur réglée, relâchez le levier



Перед використанням пристрою прочитайте оригінальну інструкцію з експлуатації, дотримуйтеся її вказівок і збережіть її для використання в майбутньому. Зверніть особливу увагу на рекомендації з безпеки.

ВАЖЛИВО, ЗБЕРЕЖІТЬ ДЛЯ ПОДАЛЬШОГО ВИКОРИСТАННЯ: УВАЖНО ПРОЧИТАЙТЕ

Автокрісло розроблено та схвалено відповідно до вимог Регламенту № 129 ЄЕК ООН щодо затвердження дитячих утримуючих систем.

Автокрісло Joy i-Size призначене для перевезення дітей зростом від 100 до 150 см (приблизно до 12 років).

ВКАЗІВКИ ЩОДО ВИКОРИСТАННЯ

1. Пам'ятайте, що всі ремені, якими пристебнута дитина, повинні бути належним чином затягнуті, щоб відповідати будові тіла дитини, і не перекручені.
2. Переконайтеся, що всі поясні ремені опускаються якомога нижче, щоб таз дитини був правильно зафіксований.
3. Автокрісло слід замінити, якщо воно зазнало сильних навантажень під час аварії.
4. Будь-які модифікації або доповнення до автокрісла заборонені без дозволу уповноваженого органу. Недотримання інструкцій з установки автокрісла, наданих виробником, може призвести до небезпеки для життя або здоров'я.
5. Захищайте автокрісло, особливо ті частини, які не покриті тканиною, від прямих сонячних променів. Нагріті частини можуть призвести до опіків шкіри дитини.
6. Ніколи не залишайте дитину в автокріслі без нагляду.
7. Не встановлюйте автокрісло обличчям вперед, поки дитині не виповниться 15 місяців.
8. Не забувайте стежити за тим, щоб багаж та інші предмети, які можуть завдати травми в разі зіткнення, були належним чином закріплені.
9. Автокрісло не можна використовувати без чохла.
10. Чохол є невід'ємною частиною виробу і не може бути замінений на інший тип тканини.
11. Зберігайте цю інструкцію для подальшого використання і використовуйте її в разі потреби протягом усього терміну служби автокрісла. У разі виникнення сумнівів рекомендується також звернутися до інструкції з експлуатації виробника транспортного засобу.
12. Всі тверді та пластикові частини дитячого автокрісла повинні бути розташовані та встановлені таким чином, щоб вони не могли бути затиснуті сидінням або дверима транспортного засобу, що зсуваються, при нормальних умовах експлуатації автомобіля.
13. Припиніть використання автокрісла, якщо деталі пошкоджені або ослаблені.

ЧИСТКА ТА ДОГЛЯД

- Будь ласка, дотримуйтеся інструкцій з прання на етикетці чохла
- Чохол можна прати при температурі 30°C з використанням м'яких порошків, не віджимати і не сушити в сушильній машині.
- Пластикові деталі можна мити мильним розчином

- ✓ Найбезпечніше встановлювати автокрісло на задніх сидіннях автомобіля
- ✗ Не слід встановлювати автокрісло на сидіннях обличчям назад або вбік
- ? Заборонено встановлювати автокрісло на сидіннях з активною передньою подушкою безпеки. Автокрісло можна встановлювати тільки на сидіннях, обладнаних 3-точковими ременями безпеки

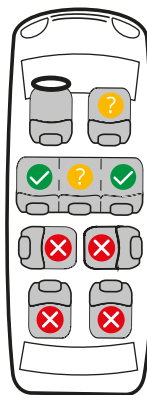

ОПИС КРОКІВ

ОПИС ПРОДУКТУ

- 1.1 A. Регульований посилений підголовник з 13-позиційним регулюванням висоти
- B. Спинка з шаром піни
- C. Глибоке сидіння з пінопластовим наповнювачем
- D. Ручка регулювання підголовника
- E. Гачок для кріплення підсклячника з обох боків сидіння
- F. Підсклячник

ВСТАНОВЛЕННЯ ТА ЗНЯТТЯ СПИНКИ СИДІННЯ

- 2.1 Покладіть спинку рівно за сидінням і зачепіть нижню частину спинки за сидіння. Потім встановіть і зафіксуйте спинку у вертикальному положенні. Ви почуєте характерне клацання.

ВСТАНОВЛЕННЯ СИДІННЯ ЗА ДОПОМОГОЮ 3-ТОЧКОВИХ РЕМЕНІВ БЕЗПЕКИ АВТОМОБІЛЯ

- 3.1 Встановіть сидіння обличчям до напрямку руху.
- 3.2 Посуньте сидіння якомога ближче до сидіння.
- 3.3 Проведіть плечовий ремінь через зелене позначення плечового ременя. Проведіть автомобільний ремінь через обидва зелені позначення поясного ременя. Пристебніть автомобільний ремінь.
- 3.4 УВАГА: Автокрісло підходить тільки для сидінь, обладнаних 3-точковими ременями безпеки.
- 3.5 Переконайтеся, що автомобільний ремінь правильно прокладений уздовж зелених позначок на сидінні.

РЕГУЛЮВАННЯ ПІДГОЛІВНИКА

- 4.1 Візьміться за важіль регулювання висоти підголовника, який знаходиться на задній частині підголовника, і обережно потягніть вгору.
- 4.2 Ви можете відрегулювати підголовник, вибравши одне з 13 положень. Коли висота буде відрегульована, відпустіть важіль



Antes de utilizar el aparato, lea el manual de instrucciones original, siga sus indicaciones y consérvelo para futuras consultas o usos. Preste especial atención a las recomendaciones de seguridad.

IMPORTANTE LEA ATENTAMENTE Y CONSÉRVELO PARA FUTURAS CONSULTAS

La silla para automóvil ha sido diseñada y homologada de acuerdo con los requisitos del Reglamento nº 129 de la CEPE/ONU relativo a la homologación de sistemas de retención infantil.

La silla de auto Joy i-Size está diseñada para el transporte de niños de entre 100 y 150 cm de altura (hasta los 12 años aproximadamente).

INSTRUCCIONES DE USO

1. Asegúrese de que todas las correas que sujetan al niño están correctamente ajustadas para adaptarse a la estructura corporal del niño y no están retorcidas.
2. Asegúrese de que todas las bandas ventrales pasen lo más bajo posible, haciendo que la pelvis del niño quede correctamente sujeta.
3. El asiento debe sustituirse si ha sido sometido a tensiones violentas durante un accidente.
4. Queda prohibida cualquier modificación o adición al asiento sin la aprobación de la autoridad de homologación. El incumplimiento de las instrucciones de instalación de la silla de auto proporcionadas por el fabricante puede poner en peligro la vida o la salud.
5. Proteja la silla y especialmente las partes que no están cubiertas con tela de la luz solar directa. Las partes calientes pueden provocar quemaduras en la piel del niño.
6. No deje nunca a un niño sin vigilancia en un asiento infantil.
7. No coloque el asiento orientado hacia delante hasta que el niño tenga 15 meses.
8. Recuerde asegurarse de que el equipaje y otros objetos que pudieran causar lesiones en caso de colisión estén correctamente sujetos.
9. La silla no puede utilizarse sin la funda.
10. La funda es parte integrante del producto y no debe sustituirse por otro tipo de tejido.
11. Conserve este manual para futuras consultas y utilícelo siempre que sea necesario durante toda la vida útil del asiento. En caso de duda, también se recomienda consultar las instrucciones de uso del fabricante del vehículo.
12. Todas las piezas duras y de plástico del asiento infantil deben colocarse e instalarse de forma que no puedan quedar atrapadas por el deslizamiento del asiento o de la puerta del vehículo en condiciones normales de funcionamiento del vehículo.
13. Deje de utilizar el asiento si hay piezas dañadas o sueltas.

LIMPIEZA Y MANTENIMIENTO

- Siga las instrucciones de lavado que figuran en la etiqueta de la funda
- La funda puede lavarse a 30°C con detergentes suaves, no centrifugar ni secar en secadora.
- Las piezas de plástico se pueden limpiar con agua jabonosa

- ✔ El lugar más seguro para instalar el asiento es en los asientos traseros de un automóvil
- ✘ No debe instalarse en asientos orientados hacia atrás o hacia los lados
- ❓ Está prohibido instalar el asiento en asientos con airbag frontal activo. El asiento sólo puede instalarse en asientos equipados con cinturones de seguridad de 3 puntos de anclaje

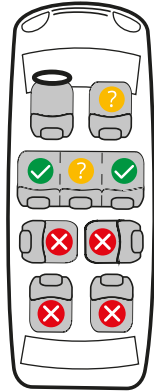

DESCRIPCIÓN DE LOS PASOS

DESCRIPCIÓN DEL PRODUCTO

- 1.1 A. Reposacabezas reforzado regulable en altura en 13 posiciones
- B. Respaldo forrado con una capa de espuma
- C. Asiento profundo con relleno de espuma
- D. Asa de ajuste del reposacabezas
- E. Gancho para fijar el portavasos a ambos lados del asiento
- F. Taza

MONTAJE Y DESMONTAJE DEL RESPALDO

- 2.1 Coloque el respaldo plano detrás del asiento y enganche la parte inferior del respaldo contra el asiento. A continuación, coloque y bloquee el respaldo en posición vertical. Oirá un clic característico.

INSTALACIÓN DEL ASIENTO CON LOS CINTURONES DE SEGURIDAD DE 3 PUNTOS DEL VEHÍCULO

- 3.1 Instale el asiento mirando hacia la dirección de viaje.
- 3.2 Empuje el asiento lo más cerca posible del asiento.
- 3.3 Pase el cinturón de hombro a través de la guía verde del cinturón de hombro. Pase el cinturón del coche por ambas guías verdes del cinturón de cadera. Abroche el cinturón del coche.
- 3.4 **ATENCIÓN:** Asiento adecuado sólo para asientos equipados con cinturones de seguridad de 3 puntos de anclaje.
- 3.5 Asegúrese de que el cinturón del automóvil está correctamente guiado a lo largo de las marcas verdes del asiento.

AJUSTE DEL REPOSACABEZAS

- 4.1 Agarre la palanca de ajuste de altura del reposacabezas, que se encuentra en la parte posterior del reposacabezas, y tire suavemente hacia arriba.
- 4.2 Puede ajustar el reposacabezas seleccionando una de las 13 posiciones. Cuando la altura esté ajustada, suelte la palanca



Antes de utilizar o aparelho, leia o manual de instruções original, siga as suas instruções e guarde-o para referência ou utilização futura. Preste especial atenção às recomendações de segurança.

IMPORTANTE! LER ATENTAMENTE E GUARDAR PARA FUTURA REFERÊNCIA

A cadeira auto foi concebida e homologada em conformidade com os requisitos do Regulamento UNECE n.º 129 relativo à homologação de sistemas de retenção para crianças.

A cadeira auto Joy i-Size foi concebida para o transporte de crianças entre 100 e 150 cm de altura (até aproximadamente 12 anos de idade).

INSTRUÇÕES DE UTILIZAÇÃO

1. Certifique-se de que as correias que prendem a criança estão corretamente apertadas para se adaptarem à estrutura do corpo da criança e não estão torcidas.
2. Certifique-se de que todas as faixas subabdominais estão o mais baixo possível, para que a pélvis da criança fique corretamente segura.
3. A cadeira deve ser substituída se tiver sido sujeita a tensões violentas durante um acidente.
4. São proibidas quaisquer modificações ou adições à cadeira sem a aprovação da entidade homologadora. A inobservância das instruções de instalação do banco do automóvel fornecidas pelo fabricante pode pôr em perigo a vida ou a saúde.
5. Proteger o banco e, especialmente, as partes que não estão cobertas com tecido, da luz solar direta. As peças aquecidas podem provocar queimaduras na pele da criança.
6. Nunca deixe uma criança sem vigilância numa cadeira de criança.
7. Não colocar a cadeira virada para a frente até a criança ter 15 meses de idade.
8. Não se esqueça de assegurar que a bagagem e outros objectos que possam causar ferimentos em caso de colisão estão devidamente fixados.
9. A cadeira não pode ser utilizada sem o revestimento.
10. O revestimento é parte integrante do produto e não deve ser substituído por outro tipo de tecido.
11. Guarde este manual para consulta futura e utilize-o sempre que necessário durante a vida útil da cadeira. Em caso de dúvida, recomenda-se igualmente a consulta das instruções de utilização do fabricante do veículo.
12. Todas as peças duras e de plástico da cadeira de criança devem ser colocadas e instaladas de forma a não poderem ficar presas por um banco deslizante ou pela porta do veículo em condições normais de funcionamento do veículo.
13. Deixar de utilizar a cadeira se as peças estiverem danificadas ou soltas.

LIMPEZA E MANUTENÇÃO

- Respeitar as instruções de lavagem indicadas na etiqueta do revestimento
- A cobertura pode ser lavada a 30°C utilizando pós suaves, não centrifugar nem secar na máquina.
- As peças de plástico podem ser limpas com água e sabão

- ✔ O local mais seguro para instalar a cadeira é nos bancos traseiros de um automóvel
- ✘ Não deve ser instalada em bancos virados para a retaguarda ou para os lados
- ❓ É proibido instalar a cadeira em bancos com um airbag frontal ativo. A cadeira só pode ser instalada em bancos equipados com cintos de segurança de 3 pontos

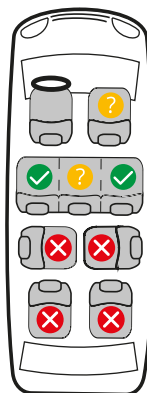

DESCRIÇÃO DOS PASSOS

DESCRIÇÃO DO PRODUTO

- 1.1 A. Apoio de cabeça reforçado e regulável com 13 posições de regulação em altura
- B. Encosto forrado com uma camada de espuma
- C. Assento profundo com enchimento de espuma
- D. Pega de regulação do apoio para a cabeça
- E. Gancho para fixação do porta-copos em ambos os lados do banco
- F. Caneca

MONTAGEM E DESMONTAGEM DO ENCOSTO

- 2.1 Colocar o encosto de forma plana atrás do banco e enganchar a parte inferior do encosto contra o banco. De seguida, coloque e bloqueie o encosto na posição vertical. Ouve-se um estalido característico.

INSTALAÇÃO DO ASSENTO USANDO OS CINTOS DE SEGURANÇA DE 3 PONTOS DO VEÍCULO

- 3.1 Instale o assento virado para a direção da viagem.
- 3.2 Empurre o assento o mais próximo possível do assento.
- 3.3 Passe o cinto de ombro pela guia verde do cinto de ombro. Passe o cinto de segurança do carro pelas duas guias verdes do cinto de quadril. Prenda o cinto de segurança do carro.
- 3.4 **ATENÇÃO:** A cadeira só é adequada para bancos equipados com cintos de segurança de 3 pontos
- 3.5 Certifique-se de que o cinto do automóvel é passado corretamente ao longo das marcações verdes do banco.

REGULAÇÃO DO APOIO DE CABEÇA

- 4.1 Agarre na alavanca de regulação da altura do apoio de cabeça, situada na parte de trás do apoio de cabeça, e puxe suavemente para cima
- 4.2 Pode regular o apoio de cabeça selecionando uma das 13 posições. Quando a altura estiver regulada, solte a alavanca



- PL** **Dziękujemy za zaufanie!** Z przyjemnością współtworzymy Twoją przestrzeń i cieszymy się, że wybrałeś nasz produkt! W przypadku jakichkolwiek pytań lub wątpliwości, prosimy o kontakt: sklep@tulano.pl
- EN** **Thank you for your trust!** It is a pleasure to co-create your space and we are glad that you chose our product! If you have any questions or concerns, please contact us: sklep@tulano.pl
- SK** **Ďakujeme vám za dôveru!** Je nám potešením spoluvytvárať váš priestor a sme radi, že ste si vybrali náš produkt! V prípade akýchkoľvek otázok alebo nejasností nás prosím kontaktujte: sklep@tulano.pl
- CZ** **Děkujeme vám za důvěru!** Je nám potěšením spoluvytvářet váš prostor a jsme rádi, že jste si vybrali právě náš produkt! V případě jakýchkoli dotazů nebo nejasností nás prosím kontaktujte na adrese: sklep@tulano.pl
- RO** **Vă mulțumim pentru încrederea acordată!** Ne face plăcere să vă co-creăm spațiul și ne bucurăm că ați ales produsul nostru! Dacă aveți întrebări sau nelămuriri, vă rugăm să ne contactați: sklep@tulano.pl
- DE** **Wir danken Ihnen für Ihr Vertrauen!** Es ist uns eine Freude, Ihren Raum mitzugestalten und wir freuen uns, dass Sie sich für unser Produkt entschieden haben! Wenn Sie Fragen oder Bedenken haben, kontaktieren Sie uns bitte: sklep@tulano.pl
- BG** **Благодарим ви за доверието!** За нас е удоволствие да създадем съвместно вашето пространство и се радваме, че сте избрали нашия продукт! Ако имате някакви въпроси или притеснения, моля, свържете се с нас: sklep@tulano.pl
- HU** **Köszönjük a bizalmat!** Örömmel szolgál, hogy közösen alakíthatjuk ki az Ön terét, és örülünk, hogy a mi termékünket választotta! Ha bármilyen kérdése vagy aggálya van, kérjük, lépjen kapcsolatba velünk: sklep@tulano.pl
- LT** **Dėkojame už pasitikėjimą!** Mums malonu kartu kurti jūsų erdvę ir džiaugiamės, kad pasirinkote mūsų gaminį! Jei turite klausimų ar abejonų, susisiekite su mumis: sklep@tulano.pl
- FR** **Merci de votre confiance !** C'est un plaisir pour nous de co-cr er votre espace et nous sommes heureux que vous ayez choisi notre produit ! Si vous avez des questions ou des pr occupations, n'h sitez pas   nous contacter: sklep@tulano.pl
- UK** **Дякуємо за довіру!** Нам приємно бути співтворцями вашого простору і ми раді, що ви обрали наш продукт! Якщо у вас виникли запитання або проблеми, будь ласка, зв'яжіться з нами: sklep@tulano.pl
- ES** **¡Gracias por su confianza!** Es un placer para nosotros co-crear su espacio y nos alegramos de que haya elegido nuestro producto. Si tiene alguna pregunta o duda, p ngase en contacto con nosotros: sklep@tulano.pl
- PT** **Obrigado pela vossa confian a!**   um prazer para n s co-criar o vosso espa o e estamos felizes por terem escolhido o nosso produto! Se tiver alguma d vida ou quest o, por favor contacte-nos: sklep@tulano.pl



www.tulano.pl



sklep@tulano.pl